



OWNER'S MANUAL

**36", 48" Monogram Island Vent Hood
ZVIS361, ZVIS481**

ENGLISH / FRANÇAIS / ESPAÑOL.

Elevate Everything™

MONOGRAM.COM

TABLE OF CONTENTS

MODEL INFORMATION	2
CONSUMER SUPPORT	3
SAFETY INFORMATION	4
CONTROLS AND FEATURES	6
Controls	6
Wi-Fi Connect	6
Chef Connect	6
CARE AND CLEANING	7
For Your Safety	7
Metal Grease Filter	7
Hood Surfaces	7
Light Bar	8
TROUBLESHOOTING	9
MONOGRAM LIMITED WARRANTY	11

MODEL INFORMATION

MODEL NUMBERS

ZVIS361, ZVIS481

WRITE DOWN THE MODEL AND SERIAL NUMBERS

You'll find them on a label behind the filters.

Please write these numbers here:

Model Number

Serial Number

Use these numbers in any correspondence or service calls concerning your appliance.

CONSUMER SUPPORT

MONOGRAM WEBSITE

Have a question or need assistance with your appliance? Try the Monogram website 24 hours a day, any day of the year! You can also shop for more great Monogram products and take advantage of all our on-line support services designed for your convenience. In the US: Monogram.com

REGISTER YOUR APPLIANCE

Register your new appliance on-line at your convenience! Timely product registration will allow for enhanced communication and prompt service under the terms of your warranty, should the need arise. You may also mail in the pre-printed registration card included in the packing material. In the US: Monogram.com/support

SCHEDULE SERVICE

Expert Monogram repair service is only one step away from your door. To request service, call (800) 444-1845 or visit our website at monogram.com/support

REMOTE CONNECTIVITY

For assistance with wireless network connectivity (for models with remote enable), visit our website at Monogram.com/connect

PARTS AND ACCESSORIES

Individuals qualified to service their own appliances can have parts or accessories sent directly to their homes (VISA, MasterCard and Discover cards are accepted). Order on-line today 24 hours every day.

In the US: monogram.com/support

Instructions contained in this manual cover procedures to be performed by any user. Other servicing generally should be referred to qualified service personnel. Caution must be exercised, since improper servicing may cause unsafe operation.

CONTACT US

If you are not satisfied with the service you receive from Monogram, contact us on our website with all the details including your phone number, or write to:

In the US: General Manager, Customer Relations | Monogram Appliances, Appliance Park | Louisville, KY 40225

Monogram.com/support

IMPORTANT SAFETY INFORMATION

READ ALL INSTRUCTIONS BEFORE USING THE APPLIANCE

GENERAL SAFETY INSTRUCTIONS

▲WARNING TO REDUCE THE RISK OF FIRE, ELECTRIC SHOCK OR INJURY TO PERSONS, OBSERVE THE FOLLOWING:

- A. Use this unit only in the manner intended by the manufacturer. If you have questions, contact the manufacturer.
- B. Before servicing or cleaning unit, switch power off at service panel and lock the service disconnecting means to prevent power from being switched on accidentally. When the service disconnecting means cannot be locked, securely fasten a prominent warning device, such as a tag, to the service panel.
- C. Do not use this unit with any solid-state speed-control device.
- D. This unit must be grounded.
- E. Do not use replacement parts that have not been recommended by the manufacturer (e.g. parts made at home using a 3D printer).
- F. People who are not physically or mentally capable (including children), or who lack experience and knowledge, should not use this device unless they are supervised or instructed in its use by someone responsible for their safety.
- G. Children must be supervised to ensure they do not treat this device as a toy.
- H. Do not flambé under the range hood.

▲CAUTION FOR GENERAL VENTILATING USE ONLY. DO NOT USE TO EXHAUST HAZARDOUS OR EXPLOSIVE MATERIALS AND VAPORS.

▲CAUTION LIGHTS AND OTHER ACCESSIBLE PARTS MAY BECOME HOT DURING USE. ALLOW TO COOL BEFORE TOUCHING.

▲WARNING TO REDUCE THE RISK OF A RANGE TOP GREASE FIRE:

- A. Never leave surface units unattended at high or medium settings. Boilovers cause smoking and greasy spillovers that may ignite. Heat oils slowly on low or medium settings.
- B. Always turn hood ON when cooking at high heat or when flambéing food (i.e. Crepes Suzette, Cherries Jubilee, Peppercorn Beef Flambé).
- C. Clean ventilating fans frequently. Grease should not be allowed to accumulate on fan or filter.
- D. Use proper pan size. Always use cookware appropriate for the size of the surface element.

▲WARNING TO REDUCE THE RISK OF INJURY TO PERSONS IN THE EVENT OF A RANGE TOP GREASE FIRE, OBSERVE THE FOLLOWING*:

- A. SMOTHER FLAMES with a close-fitting lid, cookie sheet, or metal tray, then turn off the burner. BE CAREFUL TO PREVENT BURNS. If the flames do not go out immediately, EVACUATE AND CALL THE FIRE DEPARTMENT.
- B. NEVER PICK UP A FLAMING PAN—You may be burned.
- C. DO NOT USE WATER, including wet dishcloths or towels—a violent steam explosion will result.
- D. Use an extinguisher ONLY if:
 1. You know you have a Class ABC extinguisher, and you already know how to operate it.
 2. The fire is small and contained in the area where it started.
 3. The fire department is being called.
 4. You can fight the fire with your back to an exit.

*Based on "Kitchen Fire Safety Tips" published by NFPA.

READ AND SAVE THESE INSTRUCTIONS

CONTROLS AND FEATURES

CONTROLS

1. **Power.** Turns fan on and off.
2. **Wi-Fi Indicator.**
3. **Fan.** Toggles through low, medium, high, and boost.
4. **Chef Connect Indicator.**
5. **Light.** Toggles through High, Medium, or Low.
6. **Indoor Air Quality (IAQ) LED Indicator.**
Changes color as indoor air quality changes. Unit must be commissioned to Wi-Fi for IAQ sensor to become operational.

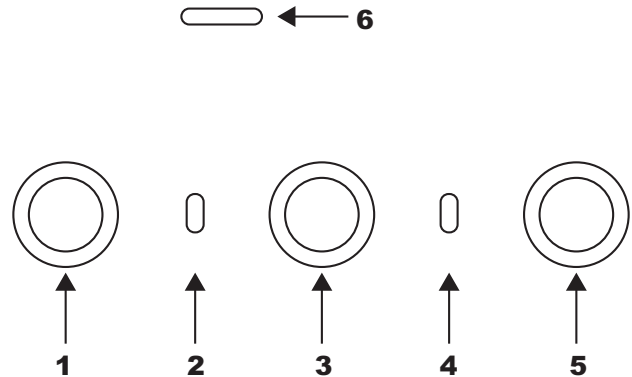

DISCLAIMER

Limitations on Indoor Air Quality Monitoring: The hood is intended to be used only to provide a general awareness of changes of levels of certain components of indoor air quality near the hood rather than absolute measurements of any given component and/or measurement against any given standard. Variations in readings may occur due to any number of factors, including ventilation conditions, environmental influences, cooking activities, and sensor limitations. Any observations or readings provided by this product are for informational purposes only and may not be utilized as a substitute for or in the development of any professional advice, assessment, or diagnosis of any type.

WI-FI CONNECT

CONNECTING YOUR WI-FI ENABLED HOOD

Your hood is designed to provide you with two-way communication between your appliance and smart devices. By using the **SmartHQ™** mobile app, you will be able to control hood operations such as fan speed, light intensity, and night light scheduling using your smartphone or tablet*.

For the best experience, prior to beginning:

- Download the **SmartHQ™** app and sign in or create an account.

NOTE: New users must verify their email address to complete the sign in process.

- Have your home Wi-Fi network password available.

To connect your range to Wi-Fi, touch and hold the **FAN** button for 3 seconds. The Wi-Fi indicator light will start flashing. Once your hood is connected, launch the **SmartHQ™** app and tap on your hood to explore. Apply all software upgrades if prompted to ensure your hood has the latest features. If you have issues with the connection process, please call 800.220.6899 and ask for assistance with wireless connectivity.

* Compatible Apple or Android devices and home Wi-Fi network required.

CHEF CONNECT

CHEF CONNECT OPERATION BLUETOOTH® CONNECTION

To pair with another device:

Press and hold the **Light** button for 3 seconds. The indicator light will blink until the hood is paired with the range or other device. If the pairing is successful, the Bluetooth® indicator will turn on and become solid. It will time out after 2 minutes if the pairing is not completed, after which the pairing sequence will need to be restarted.

To cancel pairing:

Hold the **Light** button down for 3 seconds and the indicator light will stop blinking.

Changing the Default Sync Settings:

The factory Default Sync Settings for the light will be the brightest and the setting for the fan will be OFF. The user can change the settings by pressing and holding the **Light** button for 10 seconds. This will enter the Default Settings Mode. Once in this mode, the backlights for all buttons will blink on/off indefinitely and the fan and light will switch to the current settings, so the user knows what the current default value is. At this time, set the light and fan to the desired default levels using the **Light** and **Fan** buttons. Once satisfied with the selection, press and hold the **Power** button for 10 seconds, which will exit this mode. At that time the backlights will stop blinking and the state of the fan and light will change back to their prior state before entering the Default Settings Mode.

CARE AND CLEANING

FOR YOUR SAFETY

Before servicing or cleaning the unit, switch power off at the service panel and lock the service panel to prevent power from being switched on accidentally. If the service

panel cannot be locked, securely fasten a prominent warning device, such as a tag, to the service panel.

CHARCOAL FILTERS (recirculation mode only available on 36" model)

If the model is not vented to the outside, the air will be recirculated through disposable charcoal filters that help remove smoke and odors.

The charcoal filters should be replaced when they are noticeably dirty or discolored (usually after 6 to 12 months, depending on hood usage).

The charcoal filters are **NOT** included with the unit.

To reduce the risk of fire and shock, when used in recirculation mode, use only charcoal filter UXCF91.

NOTE: DO NOT rinse, or put charcoal filters in an automatic dishwasher.

The charcoal filters cannot be cleaned. They must be replaced.

This kit can be ordered from your Monogram Supplier.

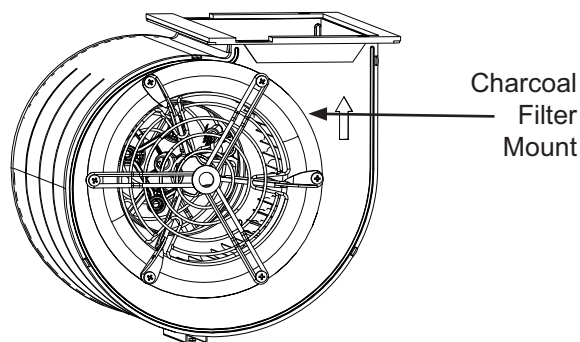

METAL GREASE FILTER

Clean the grease filter after 30 hours of "on" time. A red signal light will alert you when 30 hours has passed.

Remove the grease filters and wash them either by hand or in the dishwasher using nonabrasive soap.

To clean, swish the filters in hot soapy water or wash them in the dishwasher. Do not use abrasive cleansers.

Replace the filters and make sure that they are correctly seated in the filter channels. Adjust as necessary until the red signal light stops glowing.

NOTE: To remove filters, push them back and down using the knob.

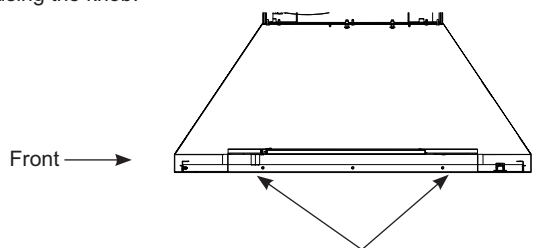

For proper operation, make sure the filters are securely seated into the channels.

HOOD SURFACES

Do not use a steel-wool pad; it will scratch the surface.

To clean the stainless steel surface, use warm, sudsy water or a stainless steel cleaner or polish. Always wipe the surface in the direction of the grain.

Follow the cleaner instructions for cleaning the stainless steel surface. To inquire about purchasing stainless steel appliance cleaner or polish or to find the location of a dealer nearest you, please visit our website: **Monogram.com**

LIGHT BAR

To change the lighting bar, schedule a service appointment. See Consumer Support page in the front of this manual for a list of websites and contact information.

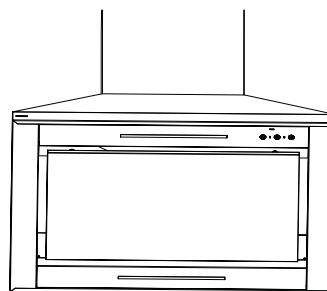

TROUBLESHOOTING

Save time and money! Review the charts on the following information first and you may not need to call for service.

Problem	Possible Causes	What To Do
Fan does not operate when the On/Off button is pushed	A fuse may be blown or a circuit breaker tripped.	Replace fuse or reset circuit breaker.
Fan keeps going off and on	The motor is probably overheating and turning itself off. This can be harmful to the motor.	Check to be sure the filter is clean. If off and on cycling continues, call for service. Visit Monogram.com for available makeup air solutions.
Fan does not operate when fan On/Off button is pressed or when + or – button is pressed	The blower connector is loose or not plugged into its mating connector.	Disconnect power to the unit. Lift the lower duct cover and look at the blower connector plug. If the blower connector plug is loose, plug it in securely. See the Installation Instructions for the plug location and how to plug in the connector.
Loud or abnormal airflow noise	Wrong size duct used in installation.	This hood requires 8" for ZVWS361 or 10" for ZVWS481 ducting and a maximum duct length of 150 equivalent feet to perform optimally. Using smaller duct pipe or longer equivalent lengths of duct pipe will cause improper venting. Monogram service technicians cannot correct this issue if installed improperly.
Fan fails to circulate air or moves air slower than normal and/or fan is making loud or abnormal airflow noise	Obstructions in duct work.	Make sure nothing is blocking the vent. Make sure your wall or roof cap has a blade or door.
	Damper blade on wall or roof cap may not be open.	Make sure damper swings freely. Damper blades may flip over and will not fully open when this happens. Adjust to original position.
	Metal grease filter and charcoal filter (if present) may be dirty.	Clean the metal grease filter and replace charcoal filter (if present). See Care and Cleaning.
	Sufficient makeup (replacement) air is required for exhausting appliances to operate to rating.	Check with local building codes, which may require or strongly advise the use of makeup air.
The hood controls are not operating correctly	Control logic confused.	Disconnect power to the hood by resetting the circuit breaker. Wait 30 seconds to allow controls to reset.
IAQ sensor not working	Unit is not connected to cloud or calibrating.	Commission unit to router using app.
IAQ sensor changing when not cooking	Other sources of VOC and PM in kitchen (i.e. candles, wine).	Turn fan on if undesired smell in kitchen otherwise no action required.

NOTES

MONOGRAM LIMITED WARRANTY

Monogram.com

All warranty service is provided by our Factory Service Centers, or an authorized Customer Care® technician. To schedule service online, visit us at monogram.com/support. In Canada, visit monogram.ca.

Servicing your range hood may require the use of the onboard data port for diagnostics. This gives a Monogram Factory Service technician the ability to quickly diagnose any issues with your appliance and helps Monogram improve its products by providing Monogram with information on your appliance. If you do not want your appliance data to be sent to Monogram, please advise your technician NOT to submit the data to Monogram at the time of service.

For the period of	Monogram Appliances will replace
Limited two-year warranty	For two years from date of original purchase, we will provide, free of charge, parts and service labor in your home to repair or replace any part of the vent hood that fails because of a manufacturing defect.

What Monogram will not cover:

- Service trips to your home to teach you how to use the product.
- Replacement of house fuses or resetting of circuit breakers.
- Incidental or consequential damage caused by possible defects with this appliance.
- Replacement of the replaceable filters.
- Damage to the product caused by accident, fire, floods or acts of God.
- Damage caused after delivery.
- Failure of the product if it is used for other than its intended purpose or used commercially.
- Improper installation. If you have an installation problem, contact your dealer or installer. You are responsible for providing adequate electrical, gas, exhausting and other connecting facilities as described in the Installation Instructions provided with the product.
- Product not accessible to provide required service.
- Installation or service for a makeup (replacement) air system.

EXCLUSION OF IMPLIED WARRANTIES

Your sole and exclusive remedy is product repair as provided in this Limited Warranty. Any implied warranties, including the implied warranties of merchantability or fitness for a particular purpose, are limited to one year or the shortest period allowed by law.

This limited warranty is extended to the original purchaser and any succeeding owner for products purchased for home use within the USA. If the product is located in an area where service by a Monogram Appliances Authorized Servicer is not available, you may be responsible for a trip charge or you may be required to bring the product to an Authorized Monogram Appliances Service location for service. In Alaska, the limited warranty excludes the cost of shipping or service calls to your home.

Some states do not allow the exclusion or limitation of incidental or consequential damages. This limited warranty gives you specific legal rights, and you may also have other rights which vary from state to state. To know what your legal rights are, consult your local or state consumer affairs office or your state's Attorney General.

Warrantor: GE Appliances, a Haier company, Louisville KY,40225

In Canada (including the province of Québec):

This limited warranty is extended to the original purchaser and any succeeding owner for products purchased in Canada including Québec for home use within Canada including Québec. If the product is located in an area where service by a GE Appliances Authorized Servicer is not available, you may be responsible for a trip charge or you may be required to bring the product to an Authorized GE Appliances Service location.

Some provinces including Québec do not allow the exclusion or limitation of incidental or consequential damages. This limited warranty gives you specific legal rights, and you may also have other rights which vary from province to province including Québec. To know what your legal rights are, consult your local or provincial consumer affairs office.

For Québec consumers only - Notice on the warranty of availability of spare parts, repair services and information necessary for repair or maintenance (s. 39 of the Consumer Protection Act):

Please be advised that MC Commercial Inc. ("MC Commercial") does not guarantee, within the meaning of section 39 of the Consumer Protection Act, CQLR, c. P-40.1 and sections 79.18 to 79.20 of the Regulation respecting the application of the Consumer Protection Act, CQLR, c P-40.1, r. 3, the availability of replacement parts, repair services, or the information necessary for the maintenance or repair of goods manufactured, imported, advertised, or sold by MC Commercial.

Please note that MC Commercial Inc. continues to offer the manufacturer's limited warranty as stated in the Owner's Manual or Quick Guide, and that this limited warranty is distinct from the statutory warranty of availability provided for under section 39 of the Consumer Protection Act.

Warrantor: MC Commercial Inc., Burlington, ON, L7L 6B2

Staple your receipt here. Proof of the original purchase date is needed to obtain service under the warranty.





MANUEL D'UTILISATION

**Hotte de cuisinière îlot Monogram 36 po, 48 po
ZVIS361, ZVIS481**

FRANÇAIS

Elevate Everything™

MONOGRAM.CA

TABLE DES MATIÈRES

RENSEIGNEMENTS CONCERNANT LE MODÈLE	2
SOUTIEN AU CONSOMMATEUR	3
CONSIGNES DE SÉCURITÉ	4
COMMANDES ET CARACTÉRISTIQUES	6
Controls	6
Wi-Fi Connect	6
Chef Connect	6
ENTRETIEN ET NETTOYAGE	7
Pour Votre Sécurité	7
Filtre à Graisse Métallique	7
Surfaces de la Hotte	7
Barre Lumineuse	8
TRUCS DE DÉPANNAGE	9
GARANTIE LIMITÉE	11

RENSEIGNEMENTS CONCERNANT LE MODÈLE

NUMÉROS DE MODÈLES

ZVIS361, ZVIS481

ÉCRIVEZ LES NUMÉROS DE MODÈLE ET DE SÉRIE

Vous les trouverez sur une étiquette située derrière les filtres.

Veillez écrire ces numéros ici :

Numéro du modèle

Numéro de série

Utilisez ces numéros dans toute correspondance ou demande d'intervention concernant votre appareil.

SOUTIEN AU CONSOMMATEUR

SITE WEB DE MONOGRAM

Vous avez des questions ou besoin d'aide avec votre réfrigérateur? Essayez le site Web de Monogram. Ce site est disponible 24 heures par jour, et tous les jours de l'année! Vous pouvez aussi magasiner d'autres magnifiques produits Monogram et profiter de tous les services de soutien en ligne conçus pour votre commodité.

Aux É.-U. : Monogram.com/support. Au Canada : Monogram.ca

ENREGISTREZ VOTRE ÉLECTROMÉNAGER

Enregistrez votre nouvel appareil en ligne au moment qui vous convient le mieux! L'enregistrement de votre produit dans les délais prescrits permet une meilleure communication et un service rapide, selon les modalités de votre garantie, si besoin est. Vous pouvez également envoyer par courrier la carte d'enregistrement pré-imprimée qui se trouve dans l'emballage de votre appareil.

Aux États-Unis : Monogram.com/support. Au Canada : Monogram.ca

SERVICE DE RÉPARATION

Le service de réparation Expert Monogram n'est qu'à une étape de votre porte. Pour demander un service aux États-Unis, visitez notre site Web:

Aux États-Unis Monogram.com/support ou 800.444.1845

Au Canada : monogram.ca ou 888.880.3030

CONNEXION À DISTANCE

Pour de l'assistance concernant la connexion à un réseau sans fil (modèles équipés de cette fonction), visitez notre site sur Monogram.com/support aux États-Unis seulement.

PIÈCES ET ACCESSOIRES

Les personnes qualifiées pour réparer leurs propres appareils peuvent commander des pièces détachées et des accessoires et les faire envoyer directement à leur domicile (les cartes VISA, MasterCard et Discover sont acceptées). Commandez en ligne 24 heures par jour.

Aux États-Unis : Monogram.com/support

Au Canada : Monogram.ca

Les instructions contenues dans ce manuel couvrent les procédures à effectuer par tout utilisateur. Les autres services d'entretien devraient généralement être confiés à du personnel de service qualifié. Attention : une intervention inadéquate peut entraîner un fonctionnement dangereux.

COMMUNIQUEZ AVEC NOUS

Si vous êtes insatisfait du service reçu par Monogram, communiquez avec nous par l'entremise de notre site Web en mentionnant tous les détails y compris votre numéro de téléphone, ou écrivez :

Aux États-Unis : General Manager, Customer Relations | Monogram Appliances, Appliance Park | Louisville, KY 40225

monogram.com/support

Au Canada : Director, Customer Relations/ MC COMMERCIAL Inc. | 1100 Burloak Dr, Suite 601 | Burlington, ON L7L 6B2

Monogram.ca

CONSIGNES DE SÉCURITÉ IMPORTANTES

LISEZ TOUTES LES INSTRUCTIONS AVANT D'UTILISER L'APPAREIL

CONSIGNES GÉNÉRALES DE SÉCURITÉ

⚠ AVERTISSEMENT POUR RÉDUIRE LES RISQUES D'INCENDIE, D'ÉLECTROCUTION OU DE BLESSURES, RESPECTEZ LES CONSIGNES SUIVANTES :

- A. Utilisez cet appareil uniquement de la manière prévue par le fabricant. Si vous avez des questions, contactez le fabricant.
- B. Avant d'entretenir ou de nettoyer l'appareil, coupez l'alimentation électrique au niveau du panneau de distribution et verrouillez le dispositif de déconnexion afin d'éviter toute remise en marche accidentelle. Si le dispositif de déconnexion ne peut pas être verrouillé, fixez solidement un dispositif d'avertissement bien visible, tel qu'une étiquette, sur le panneau de distribution.
- C. N'utilisez pas cet appareil avec un dispositif de contrôle de vitesse à semi-conducteurs.
- D. Cet appareil doit être mis à la terre.
- E. N'utilisez pas de pièces de rechange qui n'ont pas été recommandées par le fabricant (par exemple, des pièces fabriquées à domicile à l'aide d'une imprimante 3D).
- F. Les personnes qui ne sont pas physiquement ou mentalement aptes (y compris les enfants) ou qui manquent d'expérience et de connaissances ne doivent pas utiliser cet appareil, sauf si elles sont surveillées ou formées à son utilisation par une personne responsable de leur sécurité.
- G. Les enfants doivent être surveillés afin de s'assurer qu'ils ne traitent pas cet appareil comme un jouet.
- H. Ne faites pas flamber sous la hotte de cuisine.

⚠ ATTENTION À UTILISER UNIQUEMENT POUR LA VENTILATION GÉNÉRALE. NE PAS UTILISER POUR ÉVACUER DES MATIÈRES ET DES VAPEURS DANGEREUSES OU EXPLOSIVES.

⚠ ATTENTION LES LAMPES ET AUTRES PIÈCES ACCESSIBLES PEUVENT DEVENIR CHAUDS PENDANT L'UTILISATION. LAISSEZ-LES REFROIDIR AVANT DE LES TOUCHER.

⚠ AVERTISSEMENT AVERTISSEMENT POUR RÉDUIRE LE RISQUE D'INCENDIE DE GRAISSE SUR LA TABLE DE CUISSON :

- A. Ne laissez jamais les appareils de cuisson sans surveillance lorsqu'ils sont réglés sur une température élevée ou moyenne. Les débordements provoquent de la fumée et des éclaboussures de graisse qui peuvent s'enflammer. Faites chauffer les huiles lentement à basse ou moyenne température.s.
- B. Allumez toujours la hotte lorsque vous cuisinez à feu vif ou lorsque vous flambez des aliments (par exemple, crêpes Suzette, cerises jubilé, bœuf flambé au poivre).
- C. Nettoyez fréquemment les ventilateurs. La graisse ne doit pas s'accumuler sur le ventilateur ou le filtre.
- D. Utilisez des casseroles de taille appropriée. Utilisez toujours des ustensiles de cuisine adaptés à la taille de l'élément de cuisson.

⚠ AVERTISSEMENT AVERTISSEMENT POUR RÉDUIRE LE RISQUE DE BLESSURES EN CAS D'INCENDIE DE GRAISSE SUR LA CUISINIÈRE, RESPECTEZ LES CONSIGNES SUIVANTES* :

- A. ÉTEIGNEZ LES FLAMMES à l'aide d'un couvercle hermétique, d'une plaque à pâtisserie ou d'un plateau métallique, puis éteignez le brûleur. FAITES ATTENTION À NE PAS VOUS BRÛLER. Si les flammes ne s'éteignent pas immédiatement, ÉVACUEZ LES LIEUX ET APPELEZ LES POMPIERS.
- B. NE SOULEVEZ JAMAIS UNE POÊLE EN FLAMMES — Vous risqueriez de vous brûler.
- C. N'UTILISEZ PAS D'EAU, y compris des torchons ou des serviettes humides, car cela provoquerait une violente explosion de vapeur.
- D. Utilisez un extincteur SEULEMENT si :
 1. Vous savez que vous disposez d'un extincteur de classe ABC et que vous savez déjà comment l'utiliser.
 2. Le feu est petit et circonscrit à la zone où il a pris naissance.
 3. Les pompiers ont été appelés.
 4. Vous pouvez lutter contre l'incendie avec votre dos face à une sortie.

*Basé sur les « Conseils de sécurité incendie dans la cuisine » publiés par la NFPA..

LISEZ CES INSTRUCTIONS ET RANGEZ-LES SOIGNEUSEMENT

COMMANDES ET CARACTÉRISTIQUES

COMMANDES

- 1. Alimentation.** Permet d'allumer et d'éteindre le ventilateur.
- 2. Voyant Wi-Fi.**
- 3. Ventilateur.** Permet de basculer entre les modes faible, moyen, élevé et très élevé.
- 4. Voyant Chef Connect.**
- 5. Éclairage.** Permet de choisir entre les modes élevé, moyen ou faible.
- 6. Voyant DEL de qualité de l'air intérieur (QAI).**

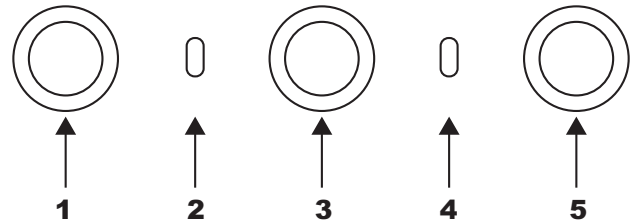

AVIS DE NON-RESPONSABILITÉ

Limites de la surveillance de la qualité de l'air intérieur : la hotte est destinée à être utilisée uniquement pour fournir une indication générale des changements de niveaux de certains composants de la qualité de l'air intérieur à proximité de la hotte, plutôt que pour fournir des mesures absolues d'un composant donné et/ou des mesures par rapport à une norme donnée. Les variations dans les lectures peuvent être dues à un certain nombre de facteurs, notamment les conditions de ventilation, les influences environnementales, les activités de cuisson et les limites du capteur. Les observations ou lectures fournies par ce produit sont uniquement à titre informatif et ne peuvent être utilisées en remplacement ou dans le cadre de l'élaboration de conseils, d'évaluations ou de diagnostics professionnels de quelque nature que ce soit.

CONNEXION WI-FI

CONNEXION DE VOTRE HOTTE COMPATIBLE WI-FI

Votre hotte est conçue pour vous offrir une communication bidirectionnelle entre votre électroménager et vos appareils intelligents. Grâce à l'application mobile SmarthQ™, vous pourrez contrôler les fonctions de la hotte, telles que la vitesse du ventilateur, l'intensité lumineuse et la programmation de la veilleuse, à l'aide de votre téléphone intelligent ou de votre tablette*.

Pour une expérience optimale, avant de commencer :

- Téléchargez l'application SmarthQ™ et connectez-vous ou créez un compte.

REMARQUE : Les nouveaux utilisateurs doivent vérifier leur adresse courriel pour terminer le processus d'inscription.

- Ayez le mot de passe de votre réseau Wi-Fi domestique à portée de main.

Pour connecter votre cuisinière au Wi-Fi, appuyez sur le bouton FAN et maintenez-le enfoncé pendant 3 secondes. Le voyant Wi-Fi commencera à clignoter. Une fois votre hotte connectée, lancez l'application SmarthQ™ et tapotez votre hotte pour l'explorer. Appliquez toutes les mises à jour logicielles si vous y êtes invité afin de vous assurer que votre hotte dispose des dernières fonctionnalités. Si vous rencontrez des problèmes lors du processus de connexion, veuillez appeler le 800-220-6899 et demander de l'aide pour la connectivité sans fil.

* Appareils Apple ou Android compatibles et réseau Wi-Fi domestique requis.

CHEF CONNECT

CONNEXION BLUETOOTH POUR L'UTILISATION DE CHEF CONNECT

Pour jumeler avec un autre appareil :

Appuyez sur le bouton Light et maintenez-le enfoncé pendant 3 secondes. Le voyant clignotera jusqu'à ce que la hotte soit jumelée avec la cuisinière ou un autre appareil. Si le jumelage est réussi, le voyant Bluetooth® s'allumera et restera fixe. Il s'éteindra après 2 minutes si le jumelage n'est pas terminé, après quoi la séquence de jumelage devra être relancée.

Pour annuler le jumelage :

Maintenez le bouton **Light** enfoncé pendant 3 secondes et le voyant cessera de clignoter.

Modification des paramètres de synchronisation par défaut :

Les paramètres de synchronisation par défaut de l'usine pour l'éclairage seront les plus lumineux et le paramètre pour le ventilateur sera désactivé. L'utilisateur peut modifier les

paramètres en appuyant sur le bouton Light et en le maintenant enfoncé pendant 10 secondes. Cela permettra d'accéder au mode Paramètres par défaut. Une fois dans ce mode, les rétroéclairages de tous les boutons clignoteront indéfiniment et le ventilateur et l'éclairage passeront aux paramètres actuels, afin que l'utilisateur connaisse la valeur par défaut actuelle. À ce stade, réglez l'éclairage et le ventilateur aux niveaux par défaut souhaités à l'aide des boutons Light et Fan. Une fois que vous êtes satisfait de votre sélection, appuyez sur le bouton d'alimentation et maintenez-le enfoncé pendant 10 secondes pour quitter ce mode. À ce moment-là, les rétroéclairages cesseront de clignoter et l'état du ventilateur et de l'éclairage reviendra à leur état antérieur avant l'entrée en mode de réglages par défaut.

ENTRETIEN ET NETTOYAGE

POUR VOTRE SÉCURITÉ

Avant d'entretenir ou de nettoyer l'appareil, coupez l'alimentation électrique au niveau du panneau de distribution et verrouillez ce dernier afin d'éviter toute mise sous tension accidentelle.

Si le panneau de distribution ne peut pas être verrouillé, fixez une plaque ou une étiquette d'avertissement bien visible sur le panneau.

FILTRES À CHARBON (mode recyclage disponible uniquement sur les modèles 30 pouces et 36 pouces)

Si le modèle n'est pas ventilé vers l'extérieur, l'air sera recyclé à travers des filtres à charbon jetables qui aident à éliminer la fumée et les odeurs.

Les filtres à charbon doivent être remplacés lorsqu'ils sont visiblement sales ou décolorés (généralement après 6 à 12 mois, selon l'utilisation de la hotte).

Les filtres à charbon ne sont **PAS** fournis avec l'appareil.

Pour réduire les risques d'incendie et d'électrocution, utilisez uniquement le filtre à charbon UXCF91 lorsque vous utilisez le mode recyclage.

REMARQUE : NE rincez **PAS** et ne mettez pas les filtres à charbon dans un lave-vaisselle automatique.

Les filtres à charbon ne peuvent pas être nettoyés. Ils doivent être remplacés.

Cette trousse peut être commandée auprès de votre fournisseur Monogram.

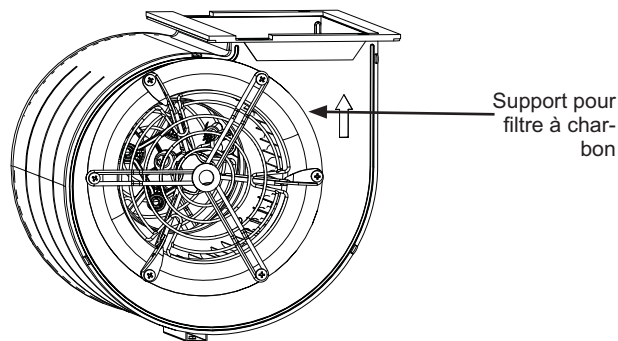

FILTRE À GRAISSE MÉTALLIQUE

Nettoyez le filtre à graisse après 30 heures de fonctionnement. Un voyant vous alertera lorsque les 30 heures seront écoulées.

Retirez les filtres à graisse et lavez-les à la main ou au lave-vaisselle avec un savon non abrasif.

Pour les nettoyer, rincez les filtres à l'eau chaude savonneuse ou lavez-les au lave-vaisselle. N'utilisez pas de nettoyeurs abrasifs.

Remettez les filtres en place et assurez-vous qu'ils sont correctement installés dans les rainures du filtre. Ajustez au besoin jusqu'à ce que le témoin lumineux rouge s'éteigne.

REMARQUE : Pour retirer les filtres, poussez-les vers l'arrière et vers le bas à l'aide du bouton.

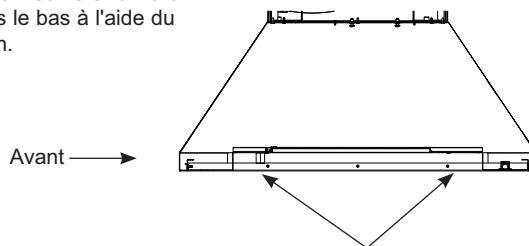

Pour assurer un fonctionnement adéquat, assurez-vous d'utiliser le jeu inférieur de supports de filtre.

SURFACES DE LA HOTTE

N'utilisez pas de tampon en laine d'acier, car il rayerait la surface.

Pour nettoyer la surface en acier inoxydable, utilisez de l'eau chaude savonneuse ou un nettoyant ou produit à polir pour acier inoxydable. Essayez toujours la surface dans le sens du grain.

Suivez les instructions du nettoyant pour nettoyer la surface en acier inoxydable. Pour vous renseigner sur l'achat d'un nettoyant ou d'un produit à polir pour appareils en acier inoxydable ou pour trouver le revendeur le plus proche de chez vous, veuillez visiter notre site Web :

Monogram Preferred Service: 800.444.1845

Monogram.com

BARRE LUMINEUSE

Pour remplacer la barre lumineuse, prenez rendez-vous avec le service après-vente. Consultez la page Assistance à la clientèle au début de ce manuel pour obtenir la liste des sites Web et les coordonnées.

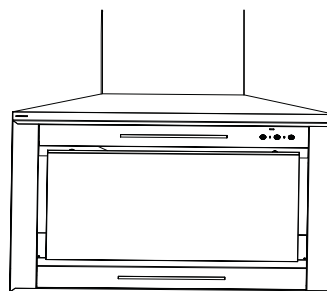

TRUCS DE DÉPANNAGE

Économisez du temps et de l'argent! Consultez les tableaux des pages suivantes, et vous n'aurez peut-être pas à appeler le service à la clientèle.

Problème	Cause Possible	Que faire
Le ventilateur ne fonctionne pas lorsque vous appuyez sur le bouton On/Off	Un fusible a peut-être sauté ou un disjoncteur s'est peut-être déclenché.	Remplacez le fusible ou réenclenchez le disjoncteur.
Le ventilateur s'arrête et se remet en marche sans cesse	Le moteur est probablement en surchauffe et s'éteint tout seul. Cela peut endommager le moteur.	Vérifiez que le filtre est propre. Si le cycle marche/arrêt persiste, appelez le service après-vente. Rendez-vous sur service.geappliances.ca/servicio/ pour découvrir les solutions d'air d'appoint disponibles.
Le ventilateur ne fonctionne pas lorsque vous appuyez sur le bouton On/Off du ventilateur ou sur le bouton + ou –	Le connecteur du ventilateur est desserré ou n'est pas branché dans son connecteur correspondant.	Débranchez l'appareil. Soulevez le cache-conduit et examinez la fiche du connecteur du ventilateur. Si la fiche du connecteur du ventilateur est desserrée, rebranchez-la correctement. Consultez les instructions d'installation pour connaître l'emplacement de la fiche et savoir comment brancher le connecteur.
Bruit d'air fort ou anormal	Conduit de taille incorrecte utilisé lors de l'installation.	Cette hotte nécessite un conduit de 8 pouces pour le modèle ZVWS361 ou de 10 pouces pour le modèle ZVWS481, ainsi qu'une longueur de conduits maximale équivalente à 150 pieds pour fonctionner de manière optimale. L'utilisation d'un conduit plus petit ou d'une longueur équivalente plus longue entraînera une ventilation inadéquate. Les techniciens de service Monogram ne peuvent pas corriger ce problème si l'installation est incorrecte.
Le ventilateur ne fait pas circuler l'air ou le fait circuler plus lentement que la normale et/ou émet un bruit fort ou anormal	Obstructions dans les conduits.	Assurez-vous que rien ne bloque la ventilation. Assurez-vous que votre capuchon mural ou de toit est équipé d'un volet ou d'une porte.
	Le volet du registre sur le capuchon de toit ou de mur n'est peut-être pas ouvert.	Assurez-vous que le registre pivote librement. Les volets du registre peuvent se retourner et ne s'ouvriront pas complètement lorsque cela se produit. Remettez-les dans leur position d'origine.
	Le filtre à graisse métallique et le filtre à charbon (le cas échéant) sont peut-être sales.	Nettoyez le filtre à graisse métallique et remplacez le filtre à charbon (le cas échéant). Voir Entretien et nettoyage.
	Un apport d'air suffisant (de remplacement) est nécessaire pour que les électroménagers à évacuation fonctionnent à leur capacité nominale.	Vérifiez les codes de construction locaux, qui peuvent exiger ou recommander fortement l'utilisation d'air d'appoint.
Les commandes de la hotte ne fonctionnent pas correctement	Logique de commande perturbée.	Débranchez la hotte en réinitialisant le disjoncteur. Attendez 30 secondes pour permettre aux commandes de se réinitialiser.
Le capteur QAI ne fonctionne pas	L'appareil n'est pas connecté au nuage ou en cours d'étalonnage.	Mettez l'appareil en service sur le routeur à l'aide de l'application.
Le capteur QAI change lorsque vous ne cuisinez pas	Autres sources de composé organique volatil et de particules en suspension dans la cuisine (bougies, vin, etc.).	Allumez le ventilateur si une odeur indésirable se dégage dans la cuisine, sinon aucune mesure n'est nécessaire.

NOTES

GARANTIE LIMITÉE

Monogram.ca

Tous les services sous garantie sont fournis par nos Centres de service d'usine, ou par un technicien Customer Care® autorisé. Pour programmer un visite de service en ligne, visitez-nous sur monogram.ca/en/contact.

L'entretien de votre hotte peut nécessiter l'utilisation du port de données intégré à des fins de diagnostic. Cela permet à un technicien du service après-vente Monogram de diagnostiquer rapidement tout problème lié à votre appareil et aide Monogram à améliorer ses produits en fournissant à Monogram des informations sur votre appareil. Si vous ne souhaitez pas que les données de votre appareil soient envoyées à Monogram, veuillez demander à votre technicien de NE PAS transmettre les données à Monogram au moment de l'entretien.

Durant une période de	Monogram Appliances assumera
Garantie limitée de deux ans	Pendant deux ans à compter de la date d'achat d'origine, nous vous fournirons gratuitement des pièces et mettrons à votre disposition des réparateurs à votre domicile afin de réparer ou de remplacer toute pièce de l'appareil défectueuse en raison d'un défaut de fabrication.

Ce qui n'est pas couvert par Monogram :

- Déplacements à votre domicile pour vous apprendre à utiliser le produit.
- Remplacement des fusibles domestiques ou réinitialisation des disjoncteurs.
- Les dommages accessoires ou indirects causés par d'éventuels défauts de cet appareil.
- Remplacement des filtres remplaçables.
- Les dommages causés au produit par un accident, un incendie, une inondation ou un cas de force majeure.
- Dommages causés après la livraison.
- Défaillance du produit s'il est utilisé à des fins autres que celles pour lesquelles il a été conçu ou s'il est utilisé à des fins commerciales.
- Installation incorrecte. Si vous rencontrez un problème d'installation, contactez votre revendeur ou votre installateur. Vous êtes responsable de fournir les installations électriques, de gaz, d'évacuation et autres raccords adéquats, comme décrit dans les instructions d'installation fournies avec le produit.
- Produit inaccessible pour fournir le service requis.
- Installation ou entretien d'un système d'air d'appoint (remplacement).

EXCLUSION DES GARANTIES IMPLICITES

Votre seul et unique recours consiste dans la réparation du produit tel que stipulé dans la présente garantie limitée. Toute garantie implicite, y compris les garanties implicites relatives à la qualité marchande ou à l'adéquation à un usage particulier, se limitera à une période d'un an ou à la période la plus courte prescrite par la loi.

Cette garantie limitée est offerte à l'acheteur initial et à tout propriétaire subséquent d'un produit acheté à des fins d'usage domestique aux États-Unis. Si le produit est situé dans une région où un réparateur autorisé Monogram Appliances n'est pas disponible, vous pourriez devoir assumer des frais de déplacement ou acheminer le produit à un réparateur autorisé Monogram Appliances pour faire réparer l'appareil. En Alaska, cette garantie limitée exclut les frais d'expédition et les visites de service à votre domicile.

Certains États ou provinces ne permettent pas l'exclusion ou la restriction des dommages accessoires ou indirects. Certains droits particuliers vous sont dévolus en vertu de la présente garantie et peuvent s'accompagner d'autres droits qui varient selon votre lieu de résidence. Pour connaître la nature exacte de vos droits, consultez l'organisme de protection du consommateur de votre région, ou encore le bureau du procureur général de l'État.

Garant : GE Appliances, a Haier company,
Louisville, KY 40225

Au Canada (incluant la province de Québec) : Cette garantie limitée s'étend à l'acheteur initial et à tous les propriétaires ultérieurs pour les produits achetés au Canada, y compris au Québec, et qui sont destinés à un usage domestique au Canada, y compris au Québec. Toutefois, si le produit se trouve dans une région où un réparateur agréé Monogram Appliances n'est pas disponible, vous pourriez être tenu de payer des frais de déplacement ou de vous rendre dans un centre de service agréé Monogram Appliances. Certains territoires, comme le Québec, interdisent l'exclusion ou la restriction des dommages collatéraux ou indirects. Cette garantie limitée vous confère des droits légaux spécifiques ; vous pouvez également bénéficier d'autres droits qui varient d'une province à l'autre, y compris au Québec. Pour en savoir plus sur vos droits légaux, adressez-vous à votre bureau régional ou provincial de protection des consommateurs.

À l'intention des consommateurs québécois uniquement - Avis sur la garantie de disponibilité des pièces de rechange, des services de réparation et des renseignements nécessaires à la réparation ou à l'entretien (art. 39 de la Loi sur la protection du consommateur) : Veuillez noter que MC Commercial Inc. (« MC Commercial ») ne garantit pas, au sens de l'article 39 de la Loi sur la protection du consommateur, RLRQ, c. P -40.1, et des articles 79.18 à 79.20 du Règlement d'application de la Loi sur la protection du consommateur, RLRQ, c. P -40.1, r. 3, la disponibilité des pièces de rechange, des services de réparation ou des renseignements nécessaires à l'entretien ou à la réparation des biens fabriqués, importés, annoncés ou vendus par MC Commercial.

Veuillez noter que MC Commercial Inc. continue d'offrir la garantie limitée du fabricant, telle qu'énoncée dans le manuel du propriétaire ou le guide rapide. Cette garantie limitée diffère de la garantie légale de disponibilité énoncée à l'article 39 de la Loi sur la protection du consommateur.

Garant : MC Commercial Inc., Burlington, ON, L7L 6B2

Agrafez votre reçu ici. Une preuve de la date d'achat originale est requise pour obtenir le service en vertu de la garantie.





MANUAL DEL PROPIETARIO

**Campana Extractora de Pared Monogram de 36", 48"
ZVIS361, ZVIS481**

ESPAÑOL

Elevate Everything™

MONOGRAM.COM

TABLA DE CONTENIDO

INFORMACIÓN DEL MODELO	2
SOPORTE AL CLIENTE	3
INFORMACIÓN DE SEGURIDAD	4
CONTROLES Y CARACTERÍSTICAS	5
Controles	5
Conexión Wi-Fi	5
Conexión con Chef	5
CUIDADO Y LIMPIEZA	6
Para Su Seguridad	6
Filtro de Grasa Metálico	6
Superficies de la Campana	6
Barra de Luz	6
CONSEJOS PARA LA SOLUCIÓN DE PROBLEMAS	7
GARANTÍA LIMITADA DE MONOGRAM	8

INFORMACIÓN DEL MODELO

NÚMEROS DE MODELO

ZVIS361, ZVIS481

ANOTE LOS NÚMEROS DE MODELO Y SERIE

Los encontrará en una etiqueta debajo de los filtros.

Antes de enviar esta tarjeta, escriba estos números aquí:

Número de Modelo

Número de Serie

Use estos números en cualquier correspondencia o llamada al servicio técnico relacionadas con su electrodoméstico.

SOPORTE AL CLIENTE

SITIO WEB DE Monogram™

¿Desea realizar una consulta o necesita ayuda con su electrodoméstico? ¡Intente a través del sitio Web de Monogram™ las 24 horas del día, cualquier día del año! También puede comprar más grandiosos productos de Monogram™ y sacar ventaja de todos nuestros servicios de soporte a través de Internet, diseñados para su conveniencia.

En EE.UU.: **Monogram.com**

REGISTRE SU ELECTRODOMÉSTICO

¡Registre su electrodoméstico nuevo a través de Internet, según su conveniencia! Un registro puntual de su producto permitirá una mejor comunicación y un servicio más puntual de acuerdo con los términos de su garantía, en caso de surgir la necesidad. También puede enviar una carta en la tarjeta de inscripción pre impresa que se incluye con el material embalado.

En EE.UU.: **Monogram.com/support**.

SERVICIO PROGRAMADO

El servicio experto de reparación Monogram está a solo un paso de su puerta. Para solicitar servicio, llame al (800) 444-1845 o visite nuestro sitio web en **monogram.com/support**.

CONECTIVIDAD REMOTA

Para recibir asistencia en relación a la conectividad de su red inalámbrica (para modelos con activación remota), visite nuestro sitio web en **Monogram.com/connect**

PIEZAS Y ACCESORIOS

Individuos calificados para realizar el servicio técnico de sus propios electrodomésticos podrán solicitar el envío de piezas o accesorios directamente a sus hogares (se aceptan las tarjetas VISA, MasterCard y Discover). Ordene a través de Internet durante las 24 horas del día.

En EE.UU.: **Monogram.com/support**

Las instrucciones que figuran en este manual cubren los procedimientos que serán realizados por cualquier usuario. Otros servicios técnicos generalmente deberán ser derivados a personal calificado del servicio técnico. Se deberá tener cuidado, ya que una reparación indebida podrá hacer que el funcionamiento no sea seguro.

CONTÁCTENOS

Si no se encuentra satisfecho con el servicio que recibió de Monogram™, comuníquese con nosotros a través de nuestro sitio Web con todos los detalles, incluyendo su número telefónico, o escriba a: **Monogram.com/support**

INFORMACIÓN IMPORTANTE DE SEGURIDAD

LEA TODAS LAS INSTRUCCIONES ANTES DE USAR ESTE ELECTRODOMÉSTICO

INSTRUCCIONES GENERALES DE SEGURIDAD

⚠ ADVERTENCIA PARA REDUCIR EL RIESGO DE INCENDIOS, DESCARGAS ELÉCTRICAS O LESIONES PERSONALES, OBSERVE LO SIGUIENTE:

- A. Use esta unidad solamente de la manera que el fabricante lo indique. Si usted tiene preguntas, póngase en contacto con el fabricante.
- B. Antes de proporcionar servicio o de limpiar la unidad, desconecte el suministro eléctrico en el panel de servicio y cierre el mecanismo de seguridad para evitar que alguien lo conecte accidentalmente. Cuando no exista un dispositivo de cierre de seguridad, amarre un aviso visible, como una etiqueta al panel de servicio haciendo la advertencia.
- C. No use esta unidad con ningún dispositivo de control de velocidad de estado sólido.
- D. Esta unidad debe estar conectada a tierra.
- E. No utilice piezas de repuesto que no hayan sido recomendadas por el fabricante (por ejemplo, piezas fabricadas en casa con una impresora 3D).
- F. Las personas que no sean física o mentalmente capaces (incluidos los niños), o que carezcan de experiencia y conocimientos, no deben utilizar este dispositivo a menos que estén supervisadas o reciban instrucciones sobre su uso por parte de alguien responsable de su seguridad.
- G. Se debe supervisar a los niños para asegurarse de que no traten este dispositivo como un juguete.
- H. No realice flambé debajo de la campana extractora.

⚠ PRECAUCIÓN PARA USO DE VENTILACIÓN GENERAL SOLAMENTE. NO USE PARA EXPULSAR MATERIALES PELIGROSOS O EXPLOSIVOS Y VAPORES.

⚠ PRECAUCIÓN LAS LUCES Y OTRAS PIEZAS ACCESIBLES PUEDEN CALENTARSE DURANTE EL USO. DEJE QUE SE ENFRÍEN ANTES DE TOCARLAS.

⚠ ADVERTENCIA PARA REDUCIR EL RIESGO DE UN FUEGO DE GRASA DE ESTUFA:

- A. Nunca deje unidades de superficie desatendidas en configuraciones de calor elevadas o medias. Cuando se está hirviendo algo y ocurren derramamientos, estos podrían causar humo y que los derramamientos grasosos se incendien. Caliente los aceites lentamente a selecciones medias y bajas.
- B. Siempre encienda la campana cuando cocine a fuego alto o cuando flambee alimentos (Crepes Suzette, Cherries Jubilee, Flambeado de Carne con Pimienta).
- C. Limpie el ventilador con frecuencia. La grasa no debe acumularse en el ventilador o en el filtro.
- D. Use una sartén de tamaño apropiado. Siempre use piezas de cocina apropiadas para el tamaño del elemento de la superficie.

⚠ ADVERTENCIA PARA REDUCIR EL RIESGO DE LESIONES PERSONALES EN EL CASO DE UN INCENDIO DEBIDO A GRASA DE ESTUFA QUEMADA, HAGA LO SIGUIENTE *:

- A. CONTenga LAS LLAMAS con una tapa que ajuste bien sobre la sartén, con una lámina para hacer dulces o con una bandeja metálica, y luego apague el quemador. TENGA CUIDADO DE NO QUEMARSE. Si las llamas no se apagan inmediatamente, EVACUE EL LUGAR Y LLAME AL DEPARTAMENTO DE BOMBEROS.
- B. NUNCA AGARRE UNA SARTÉN O UNA OLLA QUE SE ENCUENTRE EN LLAMAS—Se podría quemar.
- C. NO USE AGUA, incluyendo paños de cocina o toallas humedecidas—esto hará que ocurra una explosión de vapor violenta.
- D. Use un extintor SOLAMENTE si:
 1. Usted sabe que tiene un extintor Clase ABC, y si usted ya sabe cómo operarlo.
 2. El fuego es pequeño y está contenido al área donde comenzó.
 3. El departamento de bomberos ha sido llamado.
 4. Usted está luchando contra las llamas con sus espaldas hacia una salida.

* Basado en "Kitchen Fire Safety Tips" publicado por la NFPA.

LEA Y GUARDE ESTAS INSTRUCCIONES

CONTROLES Y CARACTERÍSTICAS

CONTROLES

1. **Encendido.** Enciende y apaga el ventilador.
2. **Indicador WiFi.**
3. **Ventilador.** Pasa a través de los niveles Low (Bajo), Medium (Medio), High (Alto) y Boost (Aumentado).
4. **Indicador de Chef Connect (Conexión Chef):**
5. **Luz.** Pasa a través de los niveles High, Medium, y Low.
6. **Indicador LED de Calidad del Aire Interior (IAQ).** Cambia de color de acuerdo a los cambios en la calidad del aire interior. La unidad se deberá conectar al Wi-Fi para que el sensor IAQ entre en funcionamiento.

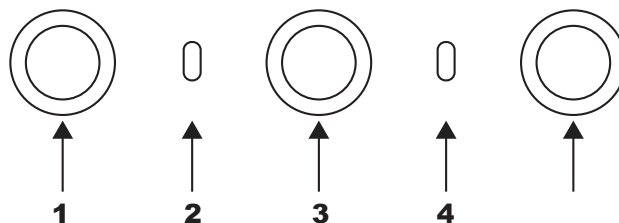

DESCARGO DE RESPONSABILIDAD

Limitaciones en el Monitoreo de la Calidad del Aire Interior: La campana sólo fue diseñada para brindar una conciencia general de los cambios en los niveles de ciertos componentes de la calidad del aire interior cerca de la campana, a diferencia de dar mediciones absolutas de cualquier componente y/o medición contra cualquier estándar dado. Podrá haber variaciones en las lecturas debido a cualquier serie de factores, incluyendo condiciones de ventilación, influencias ambientales, actividades de cocción, y limitaciones del sensor. Cualquier observación de las lecturas brindadas por este producto son con propósitos informativos únicamente, y no podrán ser utilizadas para o en el desarrollo de cualquier consejo, evaluación o diagnóstico profesional de cualquier tipo.

CONEXIÓN WI-FI

CONEXIÓN DE LA CAMPANA CON WI-FI ACTIVADO

La campana fue diseñada para brindarle una comunicación recíproca entre el electrodoméstico y el dispositivo inteligente. Al usar la aplicación móvil SmarthQ™, usted podrá controlar funciones de la campana tales como la programación de la velocidad del extractor, intensidad de la luz, y luz nocturna a través de su teléfono inteligente o tablet*.

Para una mejor experiencia, antes de comenzar:

- Descargue la aplicación **SmarthQ™** y regístrese o cree una cuenta. **NOTA:** Los nuevos usuarios deberán verificar su dirección de correo electrónico para completar el proceso de registro.

- Tenga disponible la contraseña de red de su Wi-Fi hogareño. Para conectar la campana al Wi-Fi, mantenga presionado el botón FAN durante 3 segundos. La luz indicadora de Wi-Fi comenzará a parpadear. Una vez conectada la campana, active la aplicación **SmarthQ™** y presione sobre la campana para comenzar a explorar. Si se indica, realice todas las actualizaciones de software para asegurarse de que la campana cuente con las funciones más recientes. Ante cualquier inconveniente con el proceso de conexión, por favor comuníquese al 800.220.6899 y solicite asistencia en relación a la conectividad inalámbrica.

* Se requiere el uso de dispositivos y de una red Wi-Fi hogareña que sean compatibles con Apple o Android.

CONEXIÓN CON CHEF

CONEXIÓN BLUETOOTH® PARA EL FUNCIONAMIENTO DE CONEXIÓN CON CHEF

Para realizar el emparejamiento con otro dispositivo:

Mantenga presionado el botón **Light (Luz)** durante 3 segundos. La luz indicadora parpadeará hasta que la campana esté emparejada con la estufa u otro dispositivo. Si el emparejamiento es realizado con éxito, el indicador de Bluetooth® se encenderá y quedará fijo. Se pausará luego de 2 minutos si el emparejamiento no es completado, luego de lo cual será necesario reiniciar la secuencia de emparejamiento.

Para cancelar el emparejamiento:

Mantenga presionado el botón **Light** durante 3 segundos y la luz indicadora dejará de parpadear.

Cambio de las Configuraciones de la Sincronización por Omisión:

La Configuración de Sincronización por Omisión de fábrica

para la luz será la más brillante y la configuración del ventilador estará en **OFF**. El usuario podrá modificar las configuraciones manteniendo presionado el botón **Light** durante 10 segundos. Esto permitirá ingresar al Modo de Configuraciones por Omisión. Una vez en este modo, las luces de fondo de todos los botones parpadearán encendiéndose y apagándose de forma indefinida, y el ventilador y la luz pasarán a las configuraciones actuales, de modo que el usuario sepa cuál es el valor por omisión actual. En este momento, configure la luz y el ventilador en los niveles por omisión deseados, usando los botones **Light** y **Fan**. Una vez satisfecho con la selección, mantenga presionado el botón **Power** durante 10 segundos, lo cual permitirá salir de este modo. En este momento, las luces de fondo dejarán de parpadear y el estado del ventilador y de la luz volverán a cambiar a su estado anterior, antes de entrar en Default Settings Mode (Modo de Configuraciones por Omisión).

CUIDADO Y LIMPIEZA

PARA SU SEGURIDAD

Antes de realizar el servicio técnico o la limpieza de la unidad, apague el interruptor desde el panel de servicio y bloquee este último para evitar que la corriente se active en forma accidental. Cuando no sea posible bloquear el panel de servicio, ajuste de

forma segura un dispositivo de advertencia visible, tal como una etiqueta, al panel de servicio.

FILTROS DE CARBÓN (El modo de recirculación sólo está disponible en el modelo de 36")

Si el modelo no tiene ventilación al exterior, el aire se recirculará a través de filtros de carbón desechables que ayudan a remover humo y olores.

Los filtros de carbón deben cambiarse cuando estén visiblemente sucios o decolorados (usualmente después de 6 a 12 meses, dependiendo del uso de la campana).

Los filtros de carbón NO se incluyen con la unidad.

A fin de reducir el riesgo de incendios y descargas, al usar el modo de recirculación utilice sólo el filtro de carbón UXCF91.

NOTA: NO enjuague o coloque los filtros de carbón en el lavavajillas automático.

Los filtros de carbón no pueden limpiarse. Deben cambiarse.

Puede solicitar este kit a su proveedor de Monogram.

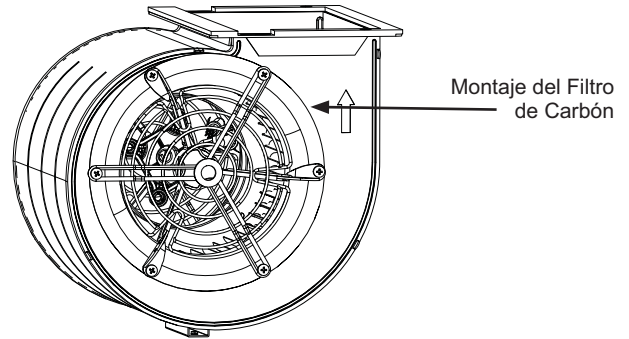

FILTRO DE GRASA METÁLICO

Limpie el filtro de grasa luego de 30 horas en "on" (encendido). Una luz roja de señal lo alertará cuando las 30 horas hayan transcurrido.

Retire los filtros de grasa y lave los mismos de forma manual o en el lavavajillas, usando jabón no abrasivo.

Para realizar la limpieza, sacuda los filtros con agua caliente y jabón o lávelos en el lavavajillas. No use limpiadores abrasivos.

Vuelva a colocar los filtros y asegúrese de que estén calzados de forma correcta en los canales del filtro. Ajuste según sea necesario hasta que la luz roja de señal deje de brillar.

NOTA: Para retirar los filtros, presione los mismos hacia atrás y hacia abajo usando la manija.

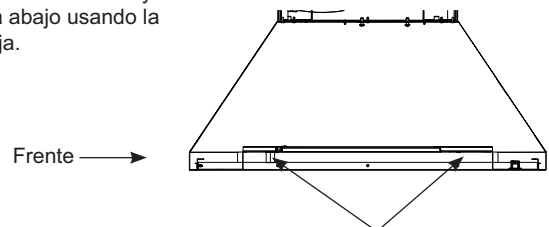

Para un funcionamiento apropiado, asegúrese de que los filtros estén calzados de forma segura sobre los canales.

SUPERFICIES DE LA CAMPANA

No use virutas de acero; éstas rayarán la superficie.

Para limpiar la superficie de acero inoxidable, use agua caliente y jabón o un limpiador o pulidor para acero inoxidable. Siempre limpie la superficie en la dirección del veteado.

Siga las instrucciones del limpiador para su aplicación en la superficie de acero inoxidable. Para consultar sobre la compra

de limpiadores o pulidores para electrodomésticos de acero inoxidable, o para buscar la ubicación del vendedor minorista más cercano a su hogar, visite nuestro sitio web: **Monogram.com**.

BARRA DE LUZ

Para modificar la barra de la iluminación, programe una cita con el servicio técnico. Para acceder a un listado de sitios Web e información de contacto, consulte la página de Soporte al Consumidor en el frente de este manual.

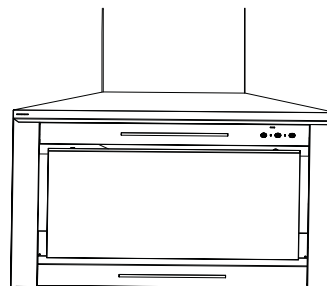

CONSEJOS PARA LA SOLUCIÓN DE PROBLEMAS

¡Ahorre tiempo y dinero! Primero revise los cuadros que aparecen en las siguientes páginas y es posible que no necesite solicitar reparaciones.

Problema	Causas Posibles	Qué Hacer
El ventilador no funciona cuando se presiona el botón On/Off (encendido/apagado)	Un fusible puede haberse quemado o el interruptor de circuitos puede haber saltado.	Cambie los fusibles o reconfigure los interruptores.
El ventilador se enciende y apaga sin parar	El motor probablemente se está sobrecalentando y se apaga solo. Esto puede dañar el motor.	Verifique que el filtro esté limpio. Si continúa el ciclo de apagado y encendido, llame al servicio técnico. Para acceder a soluciones de aire disponibles, visite Monogram.com .
El ventilador no funciona cuando se presiona el botón On/Off (encendido/apagado) del ventilador o cuando se presiona el botón + o -	El conector del ventilador está suelto o no se encuentra enchufado dentro de su conector correspondiente.	Desconecte la energía hacia la unidad. Levante la tapa del conducto inferior y observe el enchufe conector del ventilador. Si el enchufe del conector del ventilador está suelto, enchúfelo firmemente. Ver las Instrucciones de instalación para la ubicación del enchufe y sobre cómo enchufar el conector.
Ruido de flujo de aire muy fuerte o anormal	Tamaño de conducto incorrecto utilizado en la instalación.	Esta campana requiere un conducto de 8" ZVWS361 o 10" ZVWS481 y una longitud máxima de conducto de 150 pies equivalentes para funcionar correctamente. Utilizar conductos más pequeños o longitudes equivalentes mayores provocará una ventilación inadecuada. Los técnicos de Monogram no pueden corregir este problema si hay una instalación inadecuada.
El ventilador no hace circular el aire o mueve el aire a una velocidad menor de lo normal y/o el ventilador hace ruido de flujo de aire muy fuerte o anormal	Obstrucciones en el conducto.	Verifique que no haya obstrucciones en la ventilación. Controle que la cubierta de pared o casquete de techo tengan una hoja o puerta.
	La hoja del regulador de tiro de la cubierta de pared o casquete de techo puede estar cerrada.	Asegúrese de que el regulador de tiro se mueva libremente. Las hojas del regulador de tiro pueden darse vuelta y no se abrirán por completo cuando esto suceda. Ajustela con la posición original.
	El filtro de grasa metálico y el filtro de carbón (si lo hubiera) pueden estar sucios.	Limpie el filtro de grasa metálico y vuelva a colocar el filtro de carbón (si lo hubiera). Ver Cuidado y limpieza.
	Se requiere suficiente reposición (reemplazo) de aire para que los artefactos con salida de aire funcionen de acuerdo con sus calificaciones energéticas.	Controle los códigos locales de construcción, que podrán requerir o aconsejar enfáticamente el uso de reposición de aire.
Los controles de la campana no funcionan correctamente	Error en el circuito lógico.	Desconecte la energía hacia la campana reconfigurando el interruptor de circuitos. Espere 30 segundos para que los controles vuelvan a configurarse.
El sensor IAQ no está en funcionamiento	La unidad no está conectada a la nube o calibrándose.	Conecte la unidad al enrutador usando la aplicación.
El sensor IAQ cambia cuando no se está cocinando	Otras fuentes de Componentes Orgánicos Volátiles (VOC) y Material Particulado (PM) en la cocina (por ejemplo: velas, vino).	Encienda el ventilador si hay olores no deseados en la cocina; de otro modo no se requiere ninguna acción.

GARANTÍA LIMITADA DE MONOGRAM™

Monogram.com

Todo el servicio de garantía es provisto por nuestros Centros de Servicio de Fábrica, o por un técnico autorizado de Customer Care (Servicio al Cliente). Para programar el servicio a través de Internet, visitenos en **Monogram.com**.

Para realizar el servicio técnico de su campana de cocina se podrá requerir el uso de datos del puerto de abordaje para su diagnóstico. Esto le da al técnico del Servicio de Fábrica de Monogram la habilidad de diagnosticar de forma rápida cualquier problema con su electrodoméstico, y de ayudar a Monogram a mejorar sus productos al brindarle a Monogram la información sobre su electrodoméstico. Si no desea que los datos de su electrodoméstico sean enviados a Monogram, solicitamos que le indique a su técnico NO entregar los datos a Monogram en el momento del servicio.

Por el Período de	Monogram™ Appliances reemplazará
Garantía limitada de dos a—os	Durante dos años a partir de la fecha original de compra, otorgaremos, en forma gratuita, piezas y servicio técnico en su hogar para reparar o reemplazar cualquier parte de su estufa que falle debido a defectos en la fabricación.

Qué no cubrirá Monogram™ :

- Visitas a su hogar para enseñarle a usar el producto.
- Reemplazo de fusibles domésticos o la reconfiguración de los interruptores de circuito.
- Daños incidentales o resultantes provocados por posibles defectos de este aparato.
- Reposición de los filtros de reemplazo.
- Daños al producto provocados por accidentes, incendios, inundaciones o fuerza mayor.
- Daños provocados después de la entrega.
- Fallas del producto si se utiliza para un objetivo diferente del previsto o si se usa en forma comercial.
- Instalación, entrega o mantenimiento inadecuados. Si tiene un problema con la instalación, comuníquese con su vendedor o instalador. Usted es responsable de suministrar adecuadas instalaciones eléctricas, de salida y otras conexiones como se describe en las Instrucciones de Instalación incluidas con el producto..
- Producto no accesible para prestar el servicio técnico solicitado.
- Instalación o servicio técnico de sistemas con reposición (reemplazo) de aire.

EXCLUSIÓN DE GARANTÍAS IMPLÍCITAS — Su única y exclusiva alternativa es la reparación del producto, como se indica en esta Garantía Limitada. Las garantías implícitas, incluyendo garantías implícitas de comerciabilidad o conveniencia sobre un propósito particular, se limitan a un año o al período más corto permitido por la ley.

Abroche su recibo aquí. Para acceder al servicio técnico correspondiente a la garantía, se deberá contar con la prueba de la fecha original de compra

Esta garantía limitada se extiende al comprador original y a cualquier dueño subsiguiente de productos comprados para uso hogareño dentro de EE.UU. Si el producto está en un área donde no se encuentra disponible un Proveedor Autorizado del Servicio Técnico de Monogram, usted será responsable por el costo de un viaje o se podrá requerir que traiga el producto a una ubicación del Servicio Técnico de Monogram Autorizado para recibir el servicio. En Alaska, la garantía limitada excluye el costo de envío o llamadas del servicio a su hogar.

Algunos estados/ provincias no permiten la exclusión o limitación de daños incidentales o consecuentes, de modo que es posible que dicha limitación o exclusión no se aplique en su caso. Esta garantía le da derechos legales específicos, y es posible que usted tenga otros derechos que varían entre un estado y otro, o entre una provincia y otra. Para conocer cuáles son sus derechos legales en su estado/ provincia, consulte a la oficina de asuntos del consumidor local o estatal o al Fiscal de su Estado.

Garante: GE Appliances, a Haier company, Louisville KY, 40225

En Canadá (incluida la provincia de Quebec) : Esta garantía limitada se entrega al comprador original y a cualquier dueño futuro para cubrir productos comprados en Canadá, incluido Quebec, para su uso doméstico dentro de Canadá e incluso Quebec. Si el producto se encuentra en una zona donde no haya servicio disponible por parte de un Reparador Autorizado de Monogram, es posible que deba asumir los costos de traslado o llevar el producto a un Centro de Servicio Autorizado de Monogram.

En algunas provincias, entre las que se incluye Quebec, no se permite la exclusión o limitación de daños incidentales o consecuentes. Esta garantía le otorga derechos legales específicos, y usted puede tener otros derechos que varían según la jurisdicción, incluida la provincia de Quebec. Consulte la oficina de defensa al consumidor de su ciudad o provincia para conocer sus derechos.

Solo para consumidores de Quebec. Aviso de la garantía de disponibilidad de repuestos, servicios de reparación e información necesaria para reparaciones o mantenimiento (sección 39 de la Ley de Defensa al Consumidor):

Recuerde que MC Commercial Inc. («MC Commercial») no garantiza, de acuerdo con el contenido de la sección 39 de la Ley de Defensa al Consumidor, CQLR, c. P-40.1 y las secciones 79.18 a 79.20 de la Regulación respecto de la aplicación de la Ley de Defensa al Consumidor, CQLR, c P-40.1, r. 3, la disponibilidad de repuestos, servicios de reparación o la información necesaria para el mantenimiento o la reparación de bienes manufacturados, importados, publicitados o vendidos por MC Commercial.

MC Commercial Inc. ofrece la garantía limitada del fabricante tal como se expresa en el Manual o la Guía Rápida del Propietario, que es distinta de la garantía legal de disponibilidad provista de acuerdo con la sección 39 de la Ley de Defensa al Consumidor.

Garante: MC Commercial Inc., Burlington, ON, L7L 6B2