

# **Blomberg**

## **Refrigerator**

User Manual

## **Réfrigérateur**

Manuel d'utilisation

## **Refrigerador**

Manual del usuario

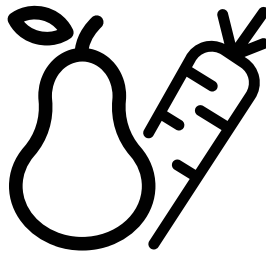

BRFD2230SS-BRFD2230XSS

**EN/FR/ES**

57 6124 0000/BD -EN-FR-ES



## Please read this manual before using the product!

Dear Customer,

We'd like you to make the best use of our product, which has been manufactured in modern facilities with care and meticulous quality controls.

Thus, we advise you to read the entire user manual before you use the product. In case the product changes hands, do not forget to hand the guide to its new owner along with the product.

### This guide will help you use the product quickly and safely.

- Please read the user guide carefully before installing and operating the product.
- Always observe the applicable safety instructions.
- Keep the user guide within easy reach for future use.
- Please read any other documents provided with the product.

Keep in mind that this user guide may apply to several product models. The guide clearly indicates any variations of different models.

	Important information and useful tips.
	Risk of life and property.
	Risk of electric shock.
	The product's packaging is made of recyclable materials, in accordance with the National Environment Legislation.

---

## **1 Important instructions for safety and environment** **3**

---

- 1.1 General safety . . . . .3
- 1.1.1 HCA warning . . . . .4
- 1.1.2 For products with a water dispenser . . . . .4
- 1.2 Intended use . . . . .4
- 1.4 Package information . . . . .4

## **2 Your Refrigerator** **5**

---

### **3 Installation** **6**

---

- 3.1 Appropriate installation location . . . . .6
- 3.2 Alcove installation parts . . . . .6
- 3.3 Electrical connection . . . . .7
- 3.4 Adjusting the feet . . . . .7
- 3.5 Illumination lamp . . . . .7
- 3.6 Door open warning . . . . .7
- 3.7 Water connection . . . . .8
- 3.7.1 Before Installation . . . . .9
- 3.8 Connecting the water hose to the refrigerator 9
- 3.9 Connecting the water line to the water supply . . . . .9
- 3.10 Water filter . . . . .10
- 3.10.1 Attaching the internal filter into the refrigerator . . . . .10
- 3.11 Before starting to use the water/ice dispenser . . . . .11
- 3.12 Transportation of the product . . . . .11
- 3.13 Installing the appliance . . . . .12

---

## **4 Preparation** **14**

---

### **5 Operating the product** **18**

---

- 5.1 Indicator panel . . . . .18
- 5.2 Activating water filter change warning . . .20
- 5.3 U4 Control Board 3D Display Activating/Deactivating Of Ice-Off Function . . . . .22
- 5.4 Dual cooling system . . . . .23
- 5.5 Freezing fresh food . . . . .23
- 5.6 Recommendations for preserving frozen food . . . . .23
- 5.7 Placing the food . . . . .23
- 5.8 Deep-freeze information . . . . .24
- 5.9 Removing door shelves . . . . .24
- 5.10 Moving door rack . . . . .24
- 5.11 Glass shelves . . . . .25
- 5.12 Chiller compartment . . . . .25
- 5.13 Crisper . . . . .25
- 5.14 Humidity controlled crisper . . . . .25
- 5.14 (EverFresh+) . . . . .25
- 5.15 Ice container . . . . .26
- 5.16 Butter & Cheese section . . . . .27
- 5.17 Egg holder . . . . .27
- 5.18 Movable middle section . . . . .27
- 5.19 Blue light . . . . .27
- 5.20 Ion . . . . .28
- 5.21 Odor filter . . . . .28
- 5.22 Using internal water dispenser . . . . .28
- 5.23 Dispensing water . . . . .28
- 5.24 For using water dispenser . . . . .28
- 5.25 Ice Tray . . . . .29
- (in some models) . . . . .29
- 5.26 Icematic and ice storage container . . . . .29
- 5.27 Refrigerator Shelf Weight Limitations . . . .30

---

### **6. Maintenance and cleaning** **31**

---

- 6.1 Avoiding bad odors . . . . .31
- 6.2 Protecting the plastic surfaces . . . . .31

---

### **7. Troubleshooting** **32**

---

This section contains safety instructions that will help protect from risk of personal injury or property damage.

**Failure to follow these instructions shall void any warranty.**

### Intended use

– WARNING: Keep ventilation openings, in the appliance enclosure or in the built-in structure, clear of obstruction.

– WARNING: Do not use mechanical devices or other means to accelerate the defrosting process, other than those recommended by the manufacturer.

– WARNING: Do not damage the refrigerant circuit.

NOTE :This warning is only applicable to appliances with refrigerating circuits which are accessible to the user.

– WARNING: Do not use electrical appliances inside the food storage compartments of the appliance, unless they are of the type recommended by the manufacturer.

This appliance is intended to be used in household and similar applications such as

- staff kitchen areas in shops, offices and other working environments;
- farm houses and by clients in hotels, motels and other residential type environments;
- bed and breakfast type environments;
- catering and similar non-retail applications.

## 1.1 General safety

- This product can be used by children at and above 8 years old and by persons whose physical, sensory or mental capabilities were not fully developed or who lack experience and knowledge provided that they are supervised or trained on the safe usage of the product and the risks it brings out. Children must not play with the product. Cleaning and maintenance works should not be performed by children unless they are supervised by someone.
- Unplug the product if a failure occurs while it is in use.
- If the product has a failure, it should not be operated unless it is repaired by the Authorized Service Agent. There is the risk of electric shock!
- Connect the product to a grounded outlet protected by a fuse complying with the values in the rating plate. Have the grounding installation made by a qualified electrician. Our company shall not be liable for any damages that will arise when the product is used without grounding in accordance with the local regulations.

- Do not tuck the power cord under the product or to the rear of the product. Do not put heavy items on the power cord. The power cord should not be bent, crushed, and come into contact with any heat source.

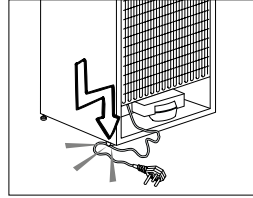



- Never wash the product by spreading or pouring water onto it! There is the risk of electric shock!
- Never touch the plug with wet hands! Never unplug by pulling on the cable, always pull out by grabbing the plug.
- Do not plug the refrigerator if the wall outlet is loose.
- Never connect your refrigerator to electricity-saving systems. Such systems are harmful for the product.
- Unplug the product during installation, maintenance, cleaning and repairing procedures.
- Always have the installation and repairing procedures carried out by the **Authorized Service Agent**. The Manufacturer shall not be held liable for damages that may arise from procedures carried out by unauthorised persons.
- Do not put bottled and canned liquid beverages in the freezer compartment. They may burst!
- Never use steam and steam assisted cleaning materials to clean or defrost the refrigerator. Steam will cause short circuit or electric shock since it would get into contact with the electrical parts in the refrigerator!
- Never use the parts on your refrigerator such as the door and drawer as a means of support or step. This will cause the product to tip over or parts of it get damaged.
- Do not damage the cooling circuit, where the refrigerant is circulating, with drilling or cutting tools. The refrigerant that might blow out when the gas channels of the evaporator, pipe extensions or surface coatings are punctured may cause skin irritations and eye injuries.
- Do not cover or block the ventilation holes on the refrigerator with any material.
- Do not use gaseous sprays near the product since there is the risk of fire or explosion!
- Flammable items or products that contain flammable gases (e.g. spray) as well as the explosive materials should never be kept in the appliance.

## Important instructions for safety and environment

- Do not place containers filled with liquid on top of the product. Spilling water on an electrical component may cause electric shocks or risk of fire.
- Do not store products (vaccines, heat-sensitive medicines, scientific materials and etc.) that require a precise temperature control in the refrigerator.
- If you will not operate the product for a long period of time, unplug and unload the food in it.
- If the product is equipped with blue light, do not look at the blue light with optical tools.
- In products with mechanical control (thermostat), wait for minimum 5 minutes to plug in the product again after unplugging it.
- Do not overload the product. It may fall when the door is opened, and cause injury or damage. Similar problems may occur in case of putting things on top of the product.
- Pay attention not to have your hand or any part of your body get caught by the moving parts inside the product.
- If there is risk of water hammer effect in your installation, always use a water hammer prevention equipment in your installation. Consult Professional plumbers if you are not sure that there is no water hammer effect in your installation.
- Do not install on the hot water inlet. Take precautions against of the risk of freezing of the hoses. Water temperature operating interval shall be 33°F (0.6°C) minimum and 100°F (38°C) maximum.
- Use only potable water.

### 1.1.1 HCA warning

- If your product's cooling system contains R600a: This gas is flammable. Therefore, pay attention to not damaging the cooling system and piping during usage and transportation. In the event of damage, keep your product away from potential fire sources that can cause the product catch a fire and ventilate the room in which the unit is placed.

	If the product is equipped with a cooling system containing R134a gas, ignore this warning.
	You can learn the gas used in production of your product on the rating plate located on the left inner part of it.
	<b>WARNING:</b> Never dispose the product in fire.

### 1.1.2 For products with a water dispenser

- Pressure for cold water inlet shall be maximum 90 psi (620 kPa). If your water pressure exceeds 80 psi (550 kPa), use a pressure limiting valve in your mains system. If you do not know how to check your water pressure, ask for the help of a professional plumber.

## 1.2 Intended use

- This product has been designed for domestic use. It is not suitable for commercial use and it must not be used out of its intended use.
- Product must be used only for storing food.
- The manufacturer waives any responsibility arisen from incorrect usage or transportation.

## 1.3 Children's safety

- If the door has a lock, the key should be kept away from reach of children.
- Children must be supervised to prevent them from tampering with the product.

	DANGER: Risk of child entrapment. Before you throw away your old refrigerator or freezer:
	<ul style="list-style-type: none"><li>• Take off the doors.</li><li>• Leave the shelves in place so that children may not easily climb inside.</li></ul>

## 1.4 Package information

- Packaging materials of the product are manufactured from recyclable materials in accordance with our National Environment Regulations. Do not dispose of the packaging materials together with the domestic or other wastes. Take them to the packaging material collection points designated by the local authorities.
- « Contact qualified personnel for disposal. »
- « Contact qualified personnel for servicing. »

## 2 Your Refrigerator

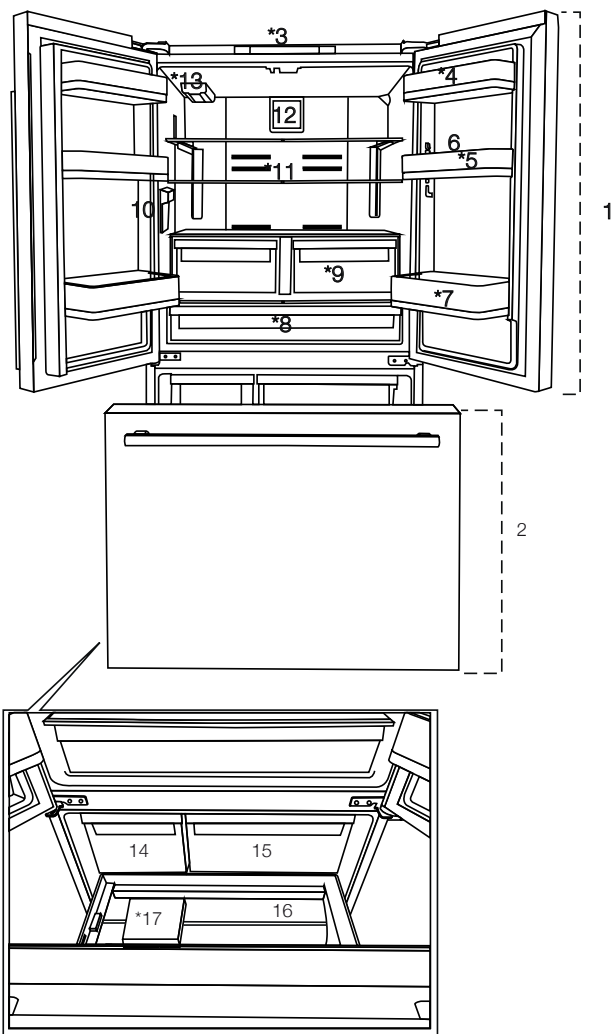

1- Fridge compartment

2- Bottom Freezer

3- Display/indicator panel

4- Butter & cheese section

5- Fridge compartment door shelf

6- Egg Tray

7- Bottle shelf

8- Chiller compartment

9- Crispers

10- Inner water dispenser

11- Adjustable glass shelf

12- Fan Cover

13- Water filter

14- Ice container

15- Frozen Food Storage Bin (Upper)

16- Frozen Food Storage Bin (Lower)

17- Separator



Figures in this user manual are schematic and may not match the product exactly. If the subject parts are not included in the product you have purchased, then those parts are valid for other models.

### 3 Installation

Refer to the nearest Authorized Service Agent for installation of the product. To make the product ready for use, make sure that the electricity installation is appropriate before calling the Authorized Service Agent. If not, call a qualified electrician to have any necessary arrangements carried out.



Preparation of the location and electrical installation at the place of installation is under customer's responsibility.



Product must not be plugged in during installation. Otherwise, there is the risk of death or serious injury!



**WARNING:** Installation and electrical connections of the product must be carried out by the Authorised Service Agent. Manufacturer shall not be held liable for damages that may arise from procedures carried out by unauthorised persons.



**WARNING:** Prior to installation, visually check if the product has any defects on it. If so, do not have it installed. Damaged products cause risks for your safety.



Make sure that the power cable is not pinched or crushed while pushing the product into its place after installation or cleaning procedures.

#### 3.1 Appropriate installation location



**WARNING:** If the door of the room where the product will be placed is too small for the product to pass, then the product's doors must be removed and the product must be turned sideways to pass it through.

- Choose a place at where you would use the product comfortably.
- Install the product at least 30 cm/12" away from heat sources such as hobs, ovens, heater cores and stoves and at least 5 cm/2" away from electrical ovens. Product must not be subjected to direct sun light and kept in humid places after installation.
- Your product requires adequate air circulation to function efficiently. If the product will be placed in an alcove, remember to leave at least 2" from ceiling, 1/2" from sides and 1 3/4" in the back.

- Do not place the product on the materials such as rugs or carpets.
- Place the product on an even floor surface to prevent wobbling.
- Do not install the product in places where the temperature falls below 10°C /50°F.



If two coolers are to be installed side by side, there should be at least 4 cm 1 1/2" distance between them.

#### 3.2 Alcove installation parts

Make sure that the sufficient room is provided around the appliance to ensure free air circulation. For efficient functioning in the alcove, below parts should be added to product.

##### circulation part

unscrew before the installation

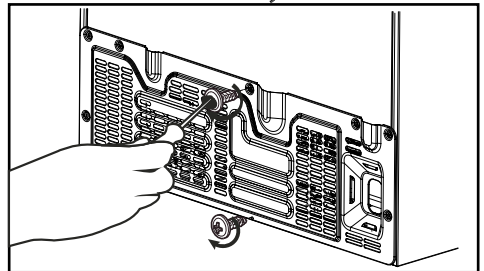

Install the vertical metal bracket and screw.

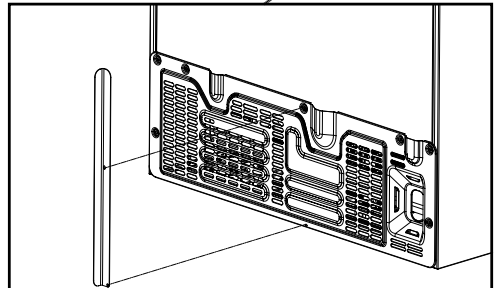

## Installation

### 3.3 Electrical connection

- Electrical connection must comply with national regulations.
- Power cable plug must be within easy reach after installation.
- The specified voltage must be equal to your mains voltage.
- Do not make connections via extension cables or multi-plugs.



**WARNING:** Damaged power cable must be replaced by the Authorized Service Agents.



**WARNING:** If the product has a failure, it should not be operated unless it is repaired by the Authorized Service Agent! There is the risk of electric shock!

### 3.4 Adjusting the feet

If the product stands unbalanced after installation adjust the feet. Use another person to safely tilt the product during this process.



**WARNING:** First unplug the product. Product must not be plugged in when adjusting the feet. There is the risk of electric shock!

Turn the front feet to balance the product. The corner where the foot exists is lowered when you turn in the direction of arrow and raised when you turn it in the opposite direction.

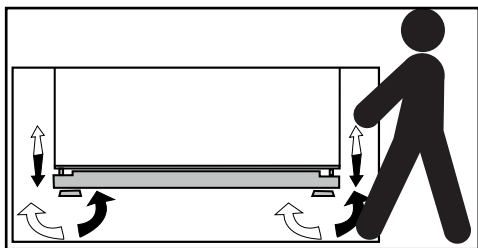

### 3.5 Illumination lamp

Do not attempt to repair yourself but call the Authorized Service Agent if the LED illumination lamps do not go on or are out of order.

The lamp(s) used in this appliance is not suitable for household room illumination. The intended purpose of this lamp is to assist the user to place foodstuffs in the refrigerator/freezer in a safe and comfortable way.

### 3.6 Door open warning

**(This feature may vary depending on the door of the product and may not exist in some models.)**

An audio warning signal will be given when the door of your product is left open for 1 minute. This warning will be muted when the door is closed or any of the display buttons (if any) are pressed.

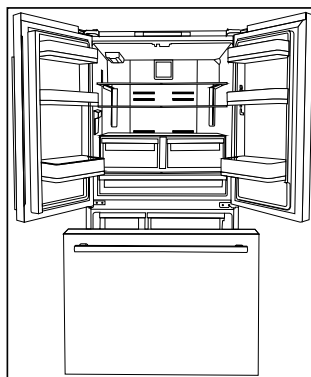



### 3.7 Water connection

Depending on the model of the refrigerator, you can connect it either to a carboy or water mains. First you must connect the water hose to the refrigerator.



In cases where a carboy is used, a separate pump must also be used.



**WARNING:** Refrigerator and the pump, if any, must be unplugged during connection.



Following parts may not be supplied with your product since they are not required when using a carboy.

Check that following part have been delivered together with the product:

External water filter. (If there is a carboy connection; it is not necessary to use a water filter.)

## Installation

### 3.7.1 Before Installation

Make sure that you have everything necessary to ensure proper installation before proceeding, including:

Your product comes with an internal water filter for use inside the fridge. Part number of the filter is 4918450200 and you can use this part number when ordering replacement filters.

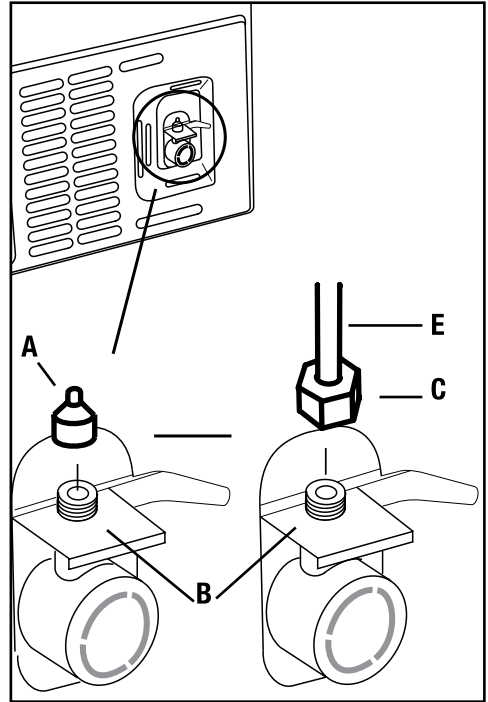
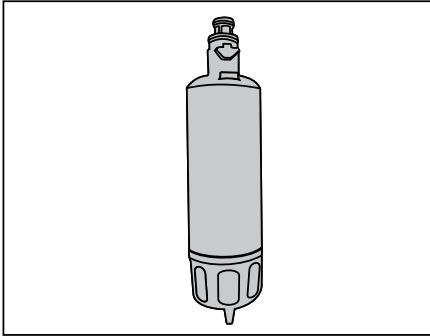

### 3.8 Connecting the water hose to the refrigerator

1. Remove the valve channel cover (A) from the water inlet valve.
2. Slip the union (C) water inlet valve (B).
3. Push the water hose downwards firmly to slip it onto the water inlet valve (B).
4. Tighten the union (C) by hand to secure it onto the water inlet valve.



Normally, you are not required to tighten the union with a tool. However, you can use a pliers or pliers to tighten the union if there is a leakage.

### 3.9 Connecting the water line to the water supply

Connect the water line to a water supply valve. If a valve is not present or you are not sure, consult a qualified plumber.



## 3.10 Water filter

### (in some models)

Your refrigerator may be equipped with an external or internal filter depending on the model. To fit the water filter, follow the instructions below referring to the figures supplied:



Filter end of life warning.

### 3.10.1 Attaching the internal filter into the refrigerator

Filter replacement consists of 2 parts. These are physically changing the filter and making adjustments on the display.

1. Press **"Ice Off"**  button before removing the by pass cover.
2. Slide the water filter cover forward.
3. Remove the water filter bypass plug by turning it downwards.
4. Seat the water filter cover into the mechanism and push forwards to lock it in place.
5. Press **"Ice Off"** button on the display again to exit this mode.

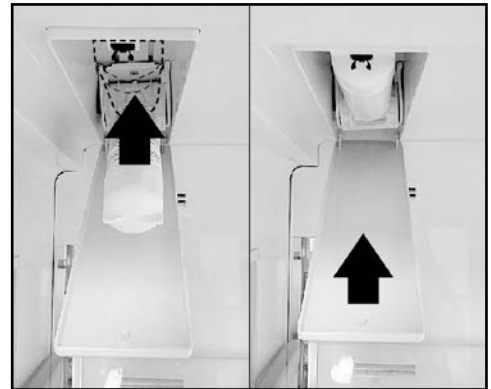
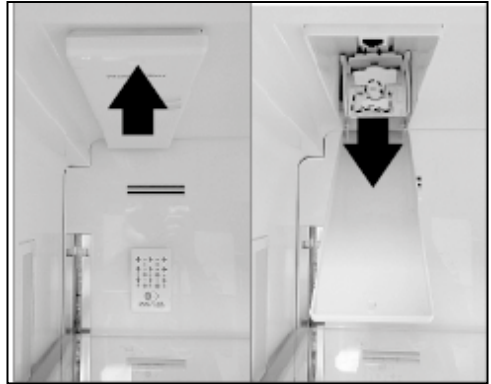

**WARNING:** Ensure that the Ice Off mode is enabled before removing the by-pass cover.



It is normal that a few drops of water drip after the cover has been removed.



Water filter must be replaced every 6 months. Make sure that the "Ice Off" mode is enabled before removing the filter.



**WARNING:** Water filter cleans some foreign particles in the water. It does not purify water from microorganisms.

### 3.11 Before starting to use the water/ice dispenser

- Water system of the refrigerator must be connected to the cold water line. **It must not be connected to hot water line.**
- No water may be obtained in the initial start-up of the refrigerator. Because there is air in the system. To discharge air from the system, press dispenser latch for 1-2 minutes until water comes from the dispenser. Water flow may be irregular at the beginning. After the air in the system is discharged, water flow will return to normal place container under dispenser nozzle.
- The first 10 glasses of water should not be consumed.
- During initial use, you will have to wait approximately 12 hours to cool the water.
- It will take around 1-2 days for the system to produce required amount of ice.
- If the water dispenser is not used for a long period of time, first 1-2 glasses of water can be hot.
- If a power outage or a temporary failure occurs while the refrigerator is operating, ice can melt down a little bit and then get frozen again. In such a case, ice cubes can stick to each other. If the outage or failure prolongs, ice can melt down causing water leakage. If you experience such a problem, empty and clean the ice container.
- Ice cubes can stick to each other if they are left in the container for a long time.
- The water system installation of the refrigerator must be performed by the Authorized Service Agent.
- If the product is to be connected to the water mains, make sure that you use potable water.
- Water system of the product is designed to operate only with water. Do not use beverage such as soft drinks and/or juices in the water system.
- It is recommended that the water is disconnected if you will not be using the refrigerator for a long period of time due to vacation or similar reasons.
- Do not attempt to dismantle the ice container group assembly parts.
- Do not attempt to clean the ice container assembly without removing it from the refrigerator.
- When taking water from the water dispenser, remove the glass from the opening 1 second after releasing the trigger. Thus, water in the system will not drip into the drip tray.

### 3.12 Transportation of the product

1. Unplug the product before transporting it.
2. Remove water connections.
3. Secure the shelves, accessories, crisper and etc. in the refrigerator by adhesive tape before repackaging it.



Packaging must be tied with thick tapes or strong ropes and the rules of transportation printed on the package must be followed.



Original packaging and foam materials should be kept for future transportations.



**WARNING:** Packaging materials are dangerous for the children. Keep packaging materials in a safe place away from reach of the children.

# Installation

## 3.13 Installing the appliance

### Alcove dimensions

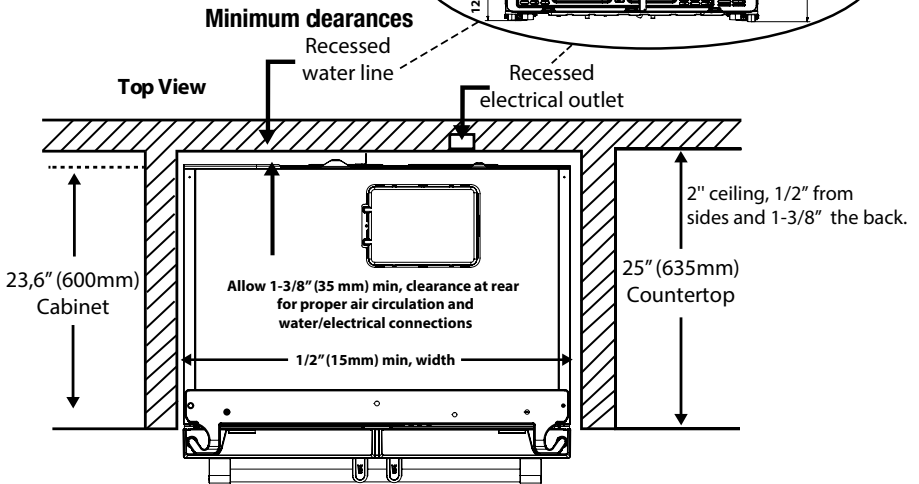
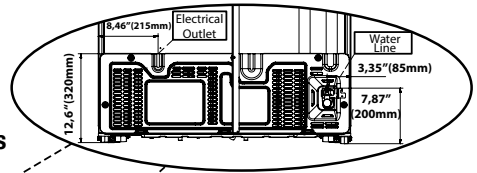
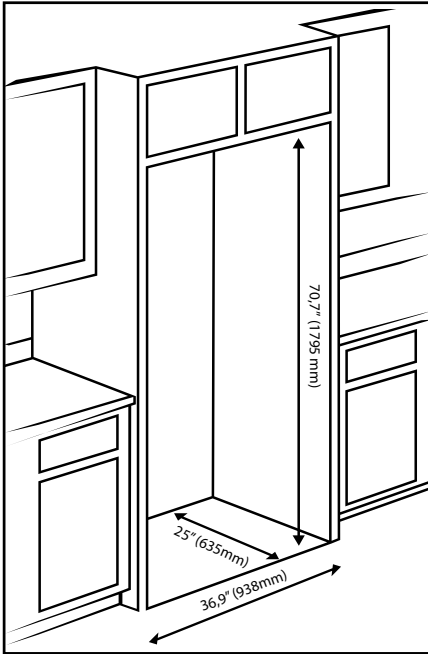

# Installation

## Minimum clearances

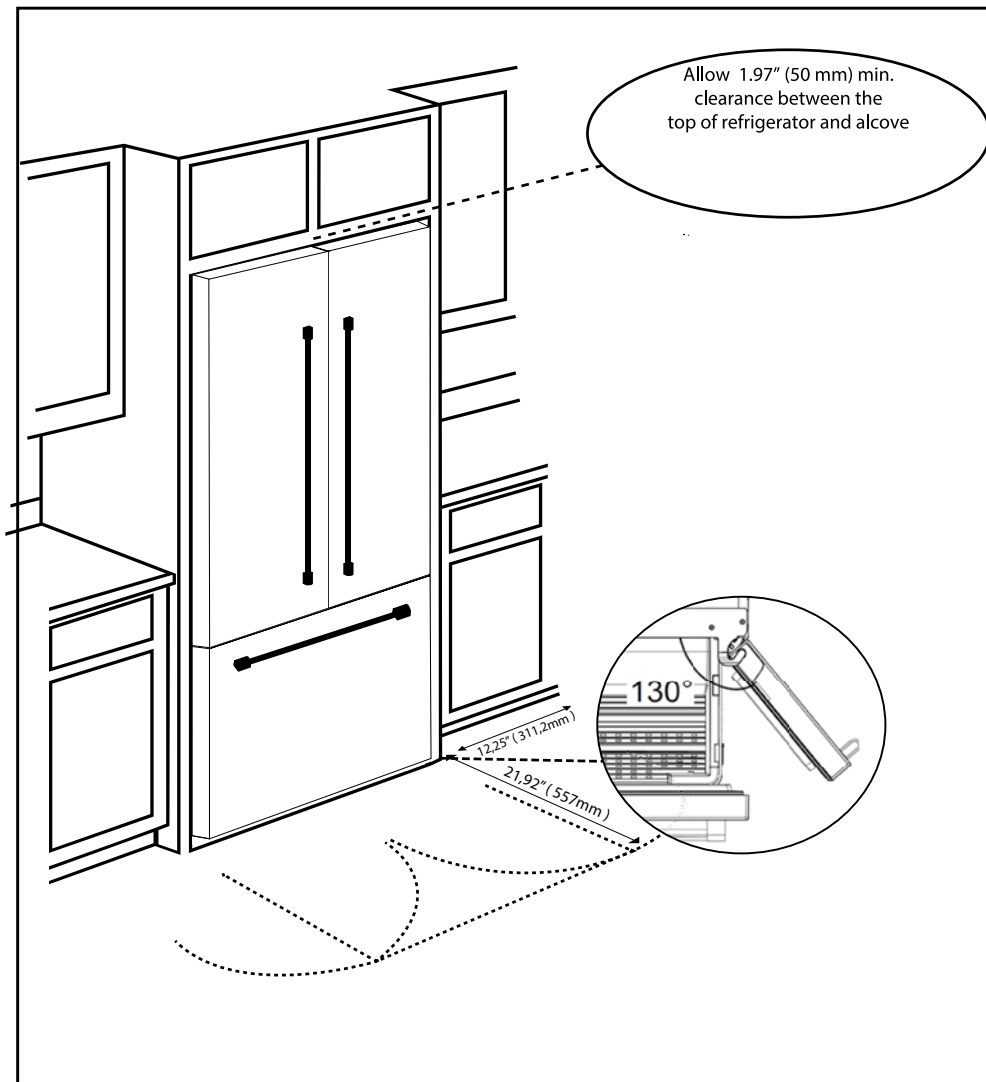

## 4 Preparation

Before starting to use the product, check that all preparations are made in accordance with the instructions in sections "Important instructions for safety and environment" and "Installation".

- Clean the interior of the refrigerator as recommended in the "Maintenance and cleaning (Page 31)" section. Check that inside of it is dry before operating it.
- Plug the refrigerator into the grounded wall outlet. When the door is opened the interior illumination will turn on.
- Run the refrigerator without putting any food for 6 hours and do not open its door unless absolutely required.
- Do not allow the food to touch the temperature sensor in fresh food compartment.

- To allow the fresh food compartment keep its ideal storage temperature, sensor must not be hindered by food.

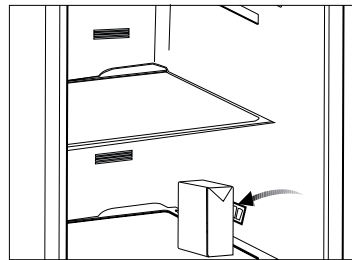
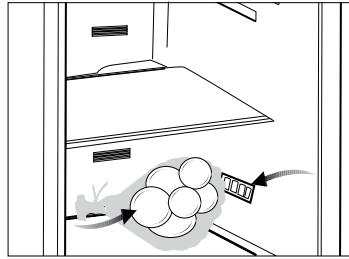

You will hear a noise when the compressor starts up. The liquids and gases sealed within the refrigeration system may also give rise to noise, even if the compressor is not running and this is quite normal.



Front edges of the refrigerator may feel warm. This is normal. These areas are designed to be warm to avoid condensation.



The ambient temperature of the room where you install the refrigerator should at least be 10°C /50°F. Operating your refrigerator under cooler conditions than this is not recommended.



Inside of your refrigerator must be cleaned thoroughly.

## Preparation

### Product Dimensions

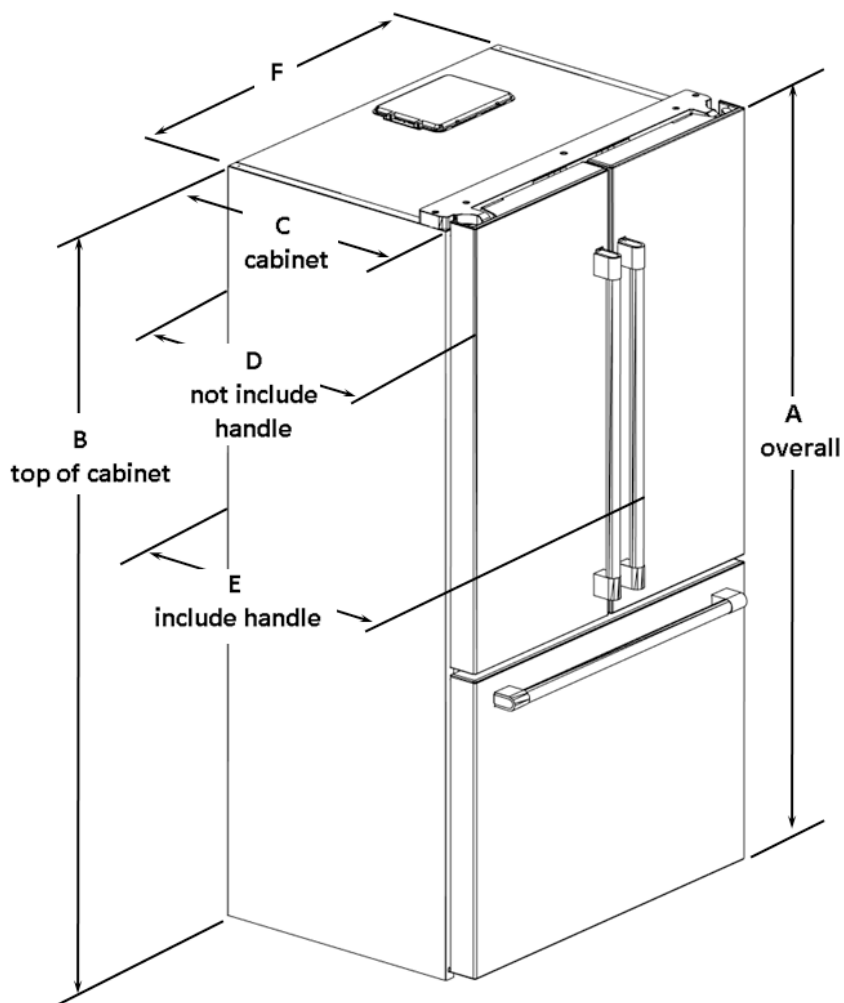



## Preparation

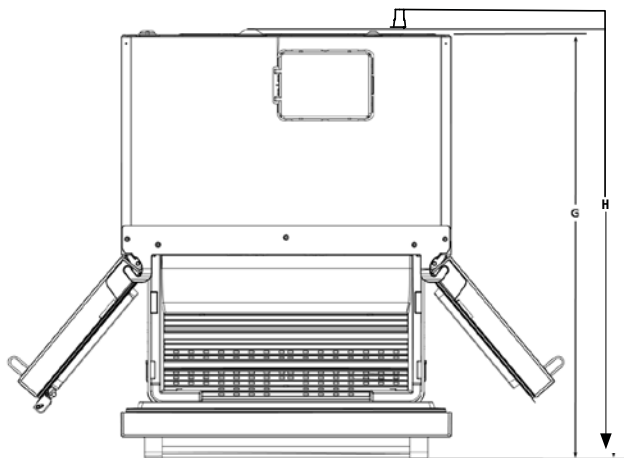

Height-Overall "A"	Height-TopOfCabinet "B"	Depth-CabinetOnly "C" "O"	Depth-Without Handles "D"
1771mm (69,72")	1710mm (67,32")	600mm (23,62")	680,5mm (26,79")
Depth-WithHandles "E"	Width-Cabinet "F"	Depth-DrawerOpen "G"	TotalDepth-DrawerOpen "H"
737mm (29,01")	908mm (35,74")	1157mm (45,55")	1178,5mm (46,40")
Depth-Doors Open90° "I"	TotalDepth-Doors Open90° "J"	Width-Doors Open90°WithHandles "K"	Width-Doors Open90°- FromCabinetToHandle "L"
1072,6mm (42,22")	1094mm (43,07")	1059,2mm (41,70")	75,6mm (2,97")
Width-Doors Open130°- FromHandleToHandle "M"	Width-Doors Open130°- FromCabinetToHandle "N"	Depth-Doors Open130° "P"	Depth-Doors Open130° "R"
1530.2mm (41,70")	311,2mm (12,25")	391mm (15,39")	991mm (39,01")

Min Clearance From the Top: 1.97" inches

Min Clearance From the Sides: 1/2" inches

## Preparation

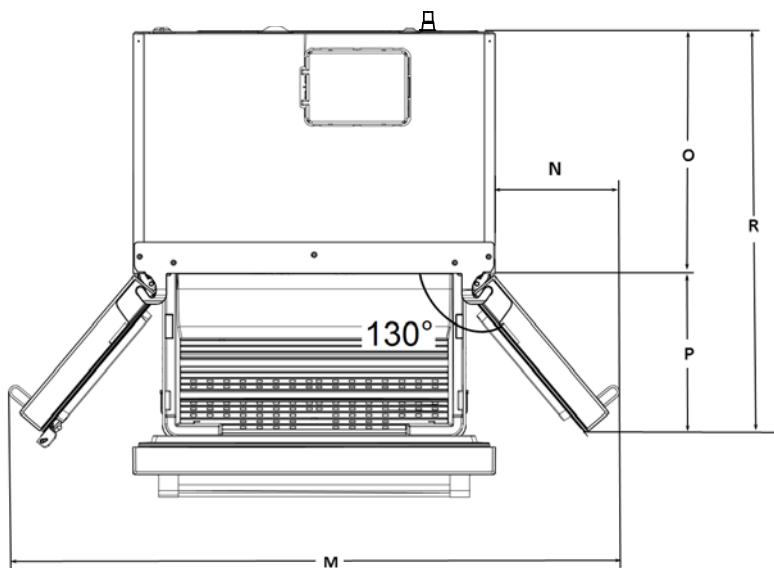
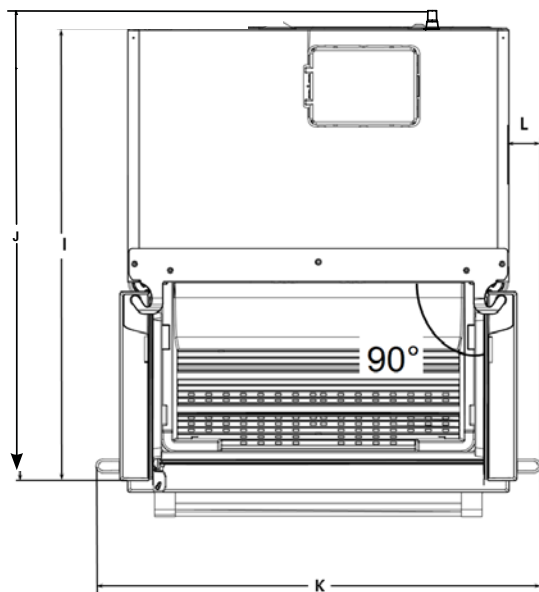

## 5 Operating the product

### 5.1 Indicator panel

Touch-control indicator panel allows you to set the temperature and control the other functions of the refrigerator. Just press the relevant buttons for function settings.

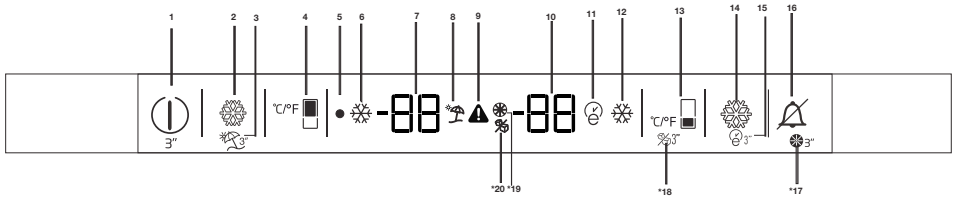

#### 1-On/Off function

Press the On/Off button for 3 seconds to turn off or turn on the fridge.

#### 2-Quick Cool Function

When you press Quick Cool button, with the adjustments in the cooling equipment of the product the temperature of the compartment will be colder than the adjusted values.

This function can be used for food placed in the cool compartment and required to be cooled down rapidly.

If you want to cool large amounts of fresh food, it is recommended to activate this feature before putting the food into the fridge. Quick Cool indicator will remain lit when the Quick Cool function is enabled. To cancel this function press Quick Cool button again. Quick Cool indicator will turn off and return to its normal settings.

If you do not cancel it, Quick Cool will cancel itself automatically after 1 hours or when the fridge compartment reaches to the cooling system target temperature. This function is not recalled when power restores after a power failure.

#### 3-Vacation Function

Press the Quick Fridge/Vacation button for 3 seconds to activate Vacation function. "🔔" icon comes on when the function is active. Function is deactivated by pressing the same button for 3 seconds again or by pressing Fridge set button.

When vacation mode is activated, set values for the freshfood compartment will not appear in the display. The temperature will be replaced by two dashes. "..."

When vacation mode is activated, temperature of fresh food is warmer than 50 °F (10 °C) so please do not keep foods in fresh food cabinet. Temperature of freezer is not affected.

#### 4-Fridge Set Function

This button allows you to adjust the fridge compartment temperature setting. Press this button to set the temperature of the fridge compartment to 8, -2.. °C respectively. 46-39 °F.

#### 5-Off Indicator

Off Indicator illuminated when the fridge is off .

#### 6-Quick Fridge Indicator

This icon is illuminated when the Quick Fridge function is active.

#### 7-Fridge Compartment Temperature Setting Indicator

Indicates the temperature set for the Fridge Compartment.

#### 8-Vacation Indicator

This icon is illuminated when the Vacation function is active.



**\*optional:** Figures in this user manual are schematic and may not match the product exactly. If the subject parts are not included in the product you have purchased, then those parts are valid for other models.

## Operating the product

### 9-High Temperature Error / Warning Indicator

This icon comes on during high temperature failures and error warnings.

### 10-Freezer Compartment

Temperature Setting Indicator Indicates the temperature set for the Freezer Compartment.

### 11-Eco-Extra Indicator

Eco-Extra Indicator is illuminated when the Eco Extra function is active.

### 12-Quick Freeze Indicator

This indicator is illuminated when the Quick Freezer function is active.

### 13-Freezer Set Function

This function allows you to make the freezer compartment temperature setting. Press this button to set the temperature of the freezer compartment to -22 to -15°C respectively. -8 to 5°C

### 14-Quick Freeze Function

The Quick Freeze indicator will be illuminated when this feature is on. Press the Quick Freeze button to turn this option on. When Quick Freeze is activated it will drop the Freezer temperature to its lowest setting for 24 hours, after which time it will automatically cancel and return to the set temperature.

### 15-Eco-Extra (Special Economic Usage) Function

Press the Quick Freeze\Eco Extra button for 3 seconds to activate the Eco Extra Function. Refrigerator will start operating in the most economic mode at least 6 hours later and the economic usage indicator will turn on when the function is active. Press the Quick Freeze button for 3 seconds again to deactivate the Eco Extra Function.

### 16-Alarm Off

When the fridge door is opened for 1 minutes or when there is a sensor failure, an alarm will sound. Alarm can be turned off by pressing "Alarm Off" button.

If you close the door and then open again "Door open alarm" will be activated again after 1 minutes later .

### 17-Filter reset button (\*optional)

The filter is reset when the alarm off button is pressed for 3 seconds. Filter reset icon goes off.

### 18-Ice machine off button (\*optional)

Ice machine is activated and deactivated when freezer set button is pressed for 3 seconds. An ice icon will be displayed when the ice maker is off.

### 19. Filter reset icon (\*optional)

This icon turns on when the filter needs to be reset.

### 20-Ice machine off icon (\*optional)

This icon lights when the ice machine is inactive, this icon power off when the ice machine is active.

### (This feature is optional)

#### Sabbath Mode:

Press the Refrigerator Set Function Button for 3 seconds to activate or deactivate the Sabbath Mode. When Sabbath Mode is activated, the display, alarm, door opening or light buttons will not function:

The cooling algorithm is set according to the sabbath fashion.



If the user does not deactivate the Sabbath mode, the refrigerator will automatically cancel it in 72 hours.

# Operating the product

## 5.2 Activating water filter change warning

### (For products connected to the mains water line and equipped with filter)

Water filter change warning is activated as follows:

Automatic filter usage time calculation is not enabled ex factory.

It must be enabled in products equipped with a filter.

The display board we use in the refrigerator has a six-key system.

Set values are shown in the display.



\*(3second pressing)

Press the Alarm off button for 3 seconds to activate the filter counter

After the product is energized, the set temperatures for both compartments will be shown in the display. Press the "Alarm Off" button for 3 seconds to activate the filter counter.

Activating filter counter is complete. After 3120 hours (130 days), the filter warning LED lights up and warns the user.

It must be pressed the Alarm Off button for 3 seconds to turn off this warning.



Filter warning LED.

LED can be turned off by pressing the button for 3 seconds when the filter warning LED is activated

Once the filter has been replaced, press the Alarm Off button for 3 seconds. The filter counter is activated again. 3120 hours are expected to be completed for next warning



Again, press the Alarm Off button for 3 seconds to activate the filter counter

**NOTE:** This function must be triggered and activated manually by the customer. If this function is not desired to be used again, the second time after the warning LED has been turned off, it must be not activated the function.

## Operating the product

Freezer Compartment Setting	Fridge Compartment Setting	Explanations
-15°C / 5°F	4°C / 39°F	This is the normally recommended setting.
-20°C / -4°F	3°C / 37°F	These settings are recommended when the ambient temperature exceeds 30°C/86°F.
Quick Freeze	4°C / 39°F	Use when you wish to freeze your food in a short time. Your refrigerator will return to its previous mode when the process is over.
-24°C / -12°F	2°C / 35°F	Use these settings if you think that your fridge compartment is not cold enough because of the hot ambient conditions or frequent opening and closing of the door.
-15°C / 5°F or colder	Quick Fridge	Use this function when you place large quantities into the fridge compartment or when you need to cool your food quickly. It is recommended that you activate Quick Fridge function 4-8 hours before placing the food in the compartment.

**Recommended Using Temperature: FF: 4°C / 39°F Frz : -15°C / 5°F**

## Operating the product

### 5.3 U4 Control Board 3D Display Activating/Deactivating Of Ice-Off Function

The display board we use in the refrigerator has a six-key system.

Set values are shown on the display.

\*(pressing 3 sec.)

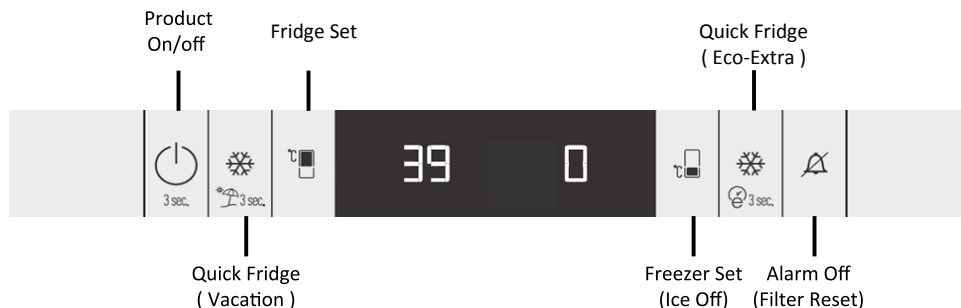

**Step 1:** Ice-off function is activated by pressing the Freezer Set button for 3 seconds at any time after it is powered. The Ice-off icon turns on in the display and ice formation stops.

When the Freezer Set button is pressed for 3 seconds while the Ice-off icon is on, the Ice-off function is deactivated.

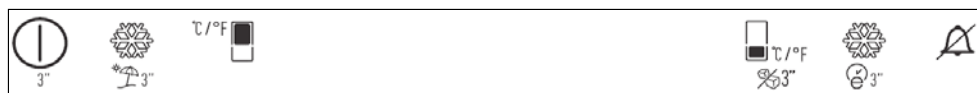

Freezer Set  
(Ice Off)



Freezer Set  
(Ice Off)



Ice of icon

The Ice-off icon goes out on the display and ice formation starts.

### 5.4 Dual cooling system

Your refrigerator is equipped with two separate cooling systems to cool the fresh food compartment and freezer compartment. Thus, air and odour in the fresh food compartment and frozen food compartment do not get mixed. Thanks to these two separate cooling systems, cooling speed is much faster than other refrigerators. Also additional power saving is provided since the defrosting is performed individually.

### 5.5 Freezing fresh food

- Wrap the food or place them in a covered container before putting them in the refrigerator.
- Hot food and beverages must cool down to the room temperature before putting them in the refrigerator.
- The food that you want to freeze must be fresh and in good quality.
- Divide the food into portions according to your family's daily or meal based consumption needs.
- Pack the food in an airtight manner to prevent them from drying even if they are going to be stored for a short time.
- Materials to be used for packaging must be tear-proof and resistant to cold, humidity, oils and acids and they must also be airtight. This is redundant, as the sentence above has just mentioned all the requirements of material placed in the freezer. All packaging must be completely sealed.
- Frozen food must be used immediately after they are thawed and they should never be re-frozen.
- Do not freeze excessively large quantities of food at one time. The quality of the food is best preserved when it is frozen right through to the core as quickly as possible.

- Placing warm food into the freezer compartment causes the cooling system to operate continuously until the food is frozen solid.

### 5.6 Recommendations for preserving frozen food

- Frozen food that you have purchased should be stored in accordance with the frozen food manufacturer's instructions for a  (4 star) frozen food storage compartment.

Note: To ensure the quality achieved by the frozen food manufacturer and food retailer is maintained, follow the steps listed below:

1. Put packets in the freezer as quickly as possible after purchase.
2. Make sure that contents of the package are labelled and dated.
3. Check whether the "Use By" and "Best Before" dates on the packaging are exceeded or not.

### 5.7 Placing the food

Freezer compartment shelves	Various frozen food such as meat, fish, ice cream, vegetables and etc.
Fridge compartment shelves	Food in pans, covered plates and closed containers
Fridge compartment door shelves	Small and packaged food or beverage (such as milk, fruit juice, beer and etc.)
Crisper	Vegetables and fruits
Fresh zone compartment	Delicatessen products (cheese, butter, salami and etc.)



## Operating the product

### 5.8 Deep-freeze information

You can keep the freshness of food for many months (at  $-15^{\circ}\text{C}$  /  $5^{\circ}\text{F}$  or lower temperatures in the deep freeze).



Divided the food into portions according to your family's daily or meal based consumption needs.



Pack the food in an airtight manner to prevent them from drying even if they are going to be stored for a short time.

- Materials necessary for packaging:
- Cold resistant adhesive tape
- Self adhesive label
- Rubber rings
- Pen

### 5.9 Removing door shelves

You can remove the door shelves to clean them. Push the desired shelf up to remove it. Do not remove the door shelf when there is food in it.

First, empty the food inside them.

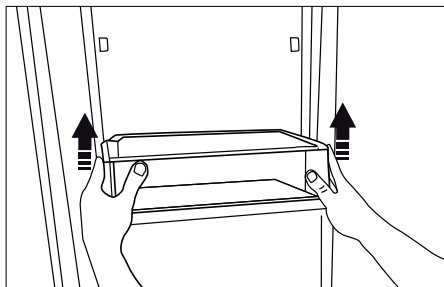

### 5.10 Moving door rack

#### \*optional

Moving door rack can be fixed in 3 different positions.

In order to move the rack, push the buttons on the side evenly. Rack will be movable.

Move the rack up or down.

When the rack is in the position that you want, release the buttons. Rack will be fixed again in the position where you have released the buttons.

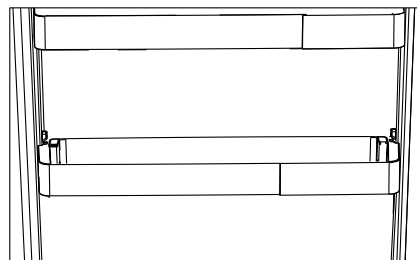
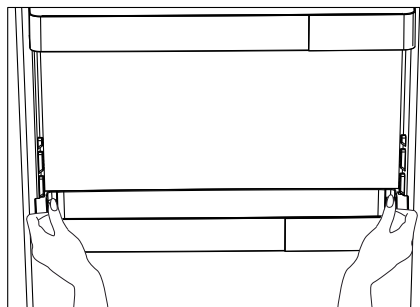

### 5.11 Glass shelves

You can remove the glass shelves to clean them. Be careful when removing the shelves since they are heavy.

### 5.12 Chiller compartment

**(in some models)**

Chiller compartments allow you to prepare the food for freezing. You can also use these compartments to store your food at a temperature a few degrees below the fridge compartment.

You can increase the inner volume of your refrigerator by removing any of the chiller compartments:

1. Pull the compartment towards yourself until it stops.
2. Lift the compartment about 1 cm up and pull towards yourself to remove it from its seating.

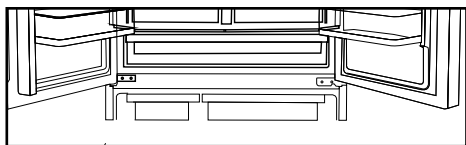

### 5.13 Crisper

The crisper of the refrigerator is designed specially to keep the vegetables fresh without losing their humidity. For this purpose, cool air circulation is intensified around the crisper in general. Remove the door shelves that stand against the crisper before removing the crispers.

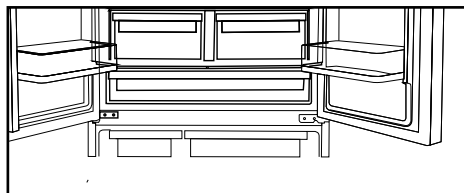

### 5.14 Humidity controlled crisper

**(FreSHelf)**

**(This feature is optional)**

Humidity levels of the vegetables and fruit are kept under control with the feature of humidity-controlled crisper and the food is ensured to stay fresh longer.

We recommend you to place the leafy vegetables such as lettuce, spinach and the vegetables which are sensitive to humidity loss, in a horizontal manner as much as possible inside the crisper, not on their roots in a vertical position.

While the vegetables are being placed, specific gravity of the vegetables should be taken into consideration. Heavy and hard vegetables should be put at the bottom of the crisper and the lightweight and soft vegetables should be placed over.

## Operating the product

Never leave the vegetables inside the crisper in their bags. If the vegetables are left inside their bags, this will cause them to decompose in a short period of time. In case contacting with other vegetables is not preferred for hygiene concerns, use a perforated paper and other similar packaging materials instead of a bag.

Do not place together the pear, apricot, peach, etc. and apple in particular which generate high levels of generation of ethylene gas in the same crisper with the other vegetables and fruit. The ethylene gas which is emitted by these fruits may cause the other fruits to ripen faster and decompose in a shorter time.

### 5.15 Ice container

The ice container is used to collect ice produced by the ice maker. Do not put water in it to make ice as it may break. The ice container is not used for storing foods.



The ice machine may drop ice when the ice container is opened.

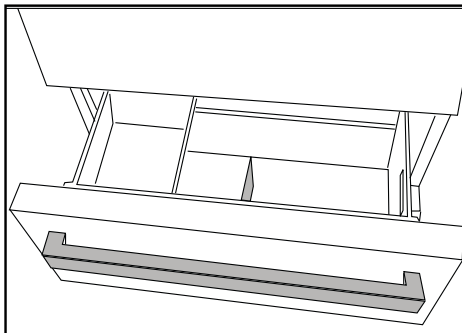

## Operating the product

### 5.16 Butter & Cheese section

(in some models)

Store food such as butter, cheese and margarine in this section.

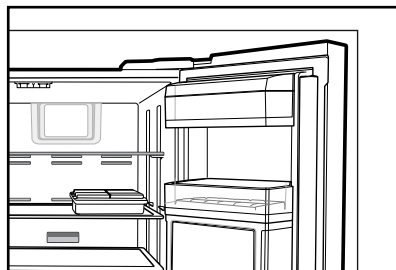

### 5.17 Egg holder

(in some models)

You can install the egg holder to the desired door or body shelf.

Never keep the egg holder in the freezer compartment.

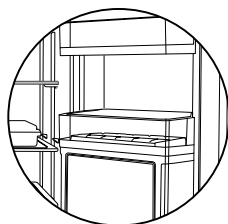

### 5.18 Movable middle section

Movable middle section is intended to prevent the cold air inside the refrigerator from escaping outside. Sealing is provided when the gaskets on the door presses on the surface of the movable middle section while the fridge compartment doors are closed.



Movable middle section is closed when the left door of the fridge compartment is open. Movable middle section moves with the aid of the plastic part on the body while closing the door. Do not try to open by hand.

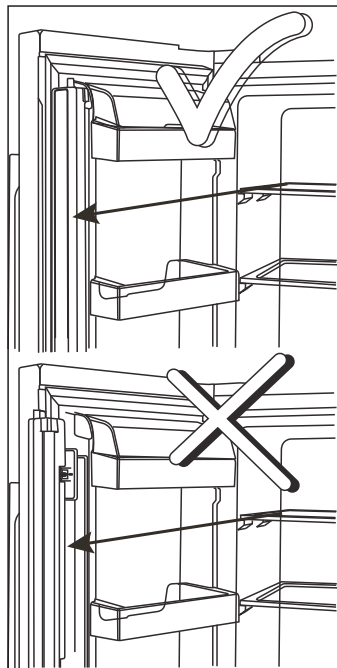

When the rotating storage container is open, do not close the door of the refrigerator.



Do not overload the rotating storage container by placing a lot of materials in it.

### 5.19 Blue light

(in some models)

Crispers of the refrigerator are illuminated with blue light. Food stored in the crispers continue their photosynthesis by means of the wavelength effect of blue light and thus, preserve their freshness and increase their vitamin content.

## Operating the product

### 5.20 Ion (in some models)

Air is ionized by means of the ionizer system in the fridge compartment air duct. Thanks to this system, air-borne bacteria and odouring molecules removed from the air.

### 5.21 Odor filter (in some models)

Odor filter in the air duct of the fridge compartment prevents build-up of unpleasant odors in the refrigerator.

### 5.22 Using internal water dispenser (in some models)

After connecting the refrigerator to a water source or replacing the water filter, flush the water system. Use a sturdy container to depress and hold the water dispenser lever for 5 seconds, then release it for 5 seconds. Repeat until water begins to flow. Once water begins to flow, continue depressing and releasing the dispenser paddle (5 seconds on, 5 seconds off) until a total of 5-6 gallons (about 20 liter) has been dispensed. This will flush air from the filter and water dispensing system, and prepare the water filter for use. Additional flushing may be required in some households. As air is cleared from the system, water may spurt out of the dispenser. Allow 24 hours for the refrigerator to cool down and chill water. Dispense enough water every week to maintain a fresh supply.



After 5 minutes of continuous dispensing, the dispenser will stop dispensing water to avoid flooding. To continue dispensing, press the dispenser paddle again.

### 5.23 Dispensing water

Hold a container under the dispenser spout while pressing the dispenser pad. Release the dispenser pad to stop dispensing.



It is normal for the first few glasses of water taken from the dispenser to be warm.

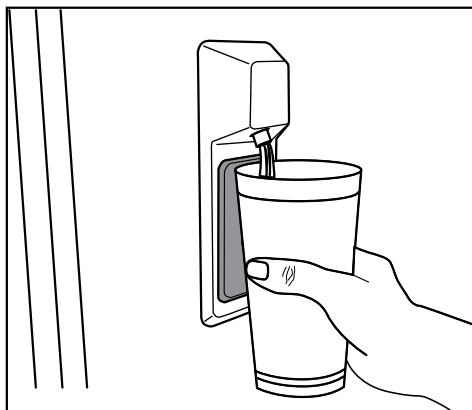

If the water dispenser is not used for a long period of time, dispose of first few glasses of water to obtain fresh water.

During initial use, you will have to wait approximately 12 hours for the water to cool down. Take out the glass a little while after you pull the trigger.

### 5.24 For using water dispenser



Before using your fridge first time and after replacing your water filter, water dispenser may drip drops of water. To prevent water dripping or leaking from dispenser, please bleed the air from the system by dispensing 5-6 gallons (about 20 liter) of water through the water dispenser before the first use and every time after you change the water filter. This will remove any air trapped in the system and stop the water dispenser from leaking. Checking coupler position and the straightness of water line at the back of the unit will be required if there's an obstruction in water flow.



If your water dispenser is leaking just a few drops of water after you have dispensed some water, this is normal.

### 5.25 Ice Tray

(in some models)

To get ice from the Ice Tray, fill the water tank in the fridge compartment with water up to the maximum level.

Ice cubes in the ice drawer may stick to each other and become a bulk due to hot and humid air in approximately 15 days. This is normal. If you cannot break the bulk apart, you can empty the ice container and again.



It is recommended to change the water in the water tank if it remains in the water tank for more than 2-3 weeks.



**Strange noises you hear from the refrigerator at 120-minute intervals are the sounds of ice-making and pouring. This is normal.**



If you do not want to make ice, press the Ice off icon to stop the icematic to save energy and prolong the service life of your refrigerator.



It is normal that a few drops of water drop from the dispenser after you have taken water.

### 5.26 Icematic and ice storage container

(in some models)

**Using the Icematic**

Fill the Ice Tray with water and place it into its seat. Your ice will be ready approximately in two hours. Do not remove the Icematic from its seating to take ice.

Turn the knobs on the ice reservoirs clockwise by 90 degrees.

Ice cubes in the reservoirs will fall down into the ice storage container below.

You may take out the ice storage container and serve the ice cubes.

If you wish, you may keep the ice cubes in the ice storage container.

**Ice storage container**

Ice storage container is only intended for accumulating the ice cubes. Do not put water in it. Otherwise, it will break.

## Operating the product

### 5.27 Refrigerator Shelf Weight Limitations

Freshfood compartment cantilever shelves, those that only have rear supports, are tested for max 25kg (55pounds) per each part.

Crispers will hold up to 15kg (33pounds) per each one. Chiller zone will hold up to 20kg (44pounds). These are dynamic loads for crispers and chiller zone.

Ice container bin holds up to 10kg (22pounds), it is for usage without ice. Upper freezer bin will hold up to 24kg (53 pounds) and drawer holds up to 30kg (66pounds). These are dynamic loads for ice bin, upper freezer bin and drawer.

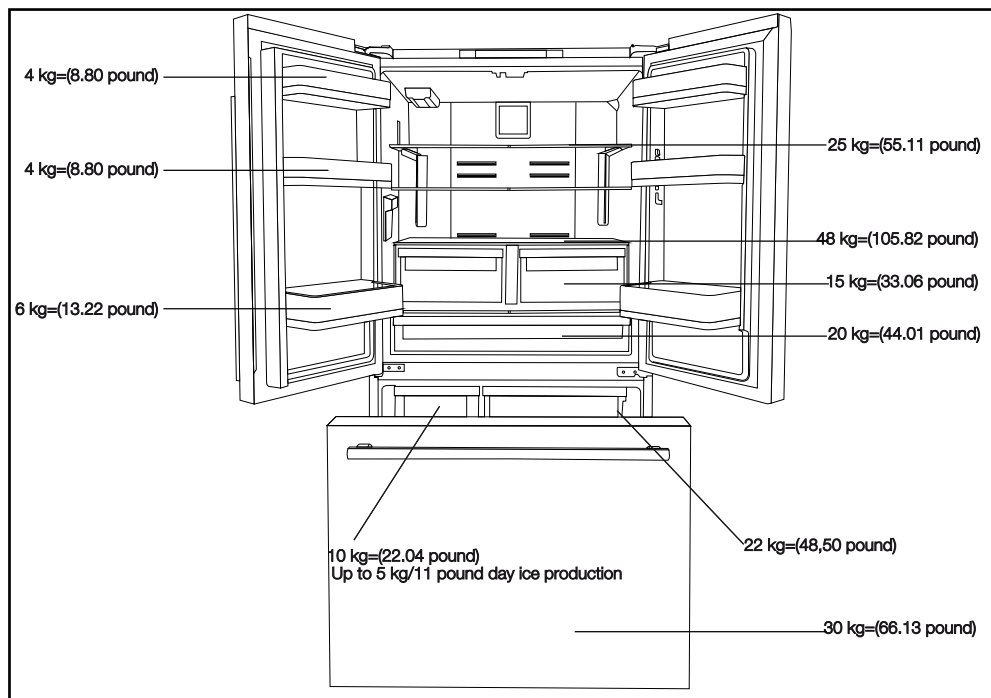

## 6. Maintenance and cleaning

Service life of the product extends and frequently faced problems decrease if cleaned at regular intervals.



**WARNING:** Unplug the product before cleaning it.

- Never use gasoline, benzene or similar substances for cleaning purposes.
- Never use any sharp and abrasive tools, soap, household cleaners, detergent and wax polish for cleaning.
- Dissolve one teaspoon of baking soda in half litre of water. Soak a cloth with the solution and wring it thoroughly. Wipe the interior of the refrigerator with this cloth and dry thoroughly.
- Make sure that no water enters the lamp housing and other electrical items.
- If you will not use the refrigerator for a long period of time, unplug it, remove all food inside, clean it and leave the door ajar.
- Check regularly that the door gaskets are clean. If not, clean them.
- To remove door and body shelves, remove all of its contents.
- Remove the door shelves by pulling them up. After cleaning, slide them from top to bottom to install.
- Never use cleaning agents or water that contain chlorine to clean the outer surfaces and chromium coated parts of the product. Chlorine causes corrosion on such metal surfaces

### 6.1 Avoiding bad odors

Materials that may cause odor are not used in the production of our refrigerators. However, due to inappropriate food preserving conditions and not cleaning the inner surface of the refrigerator as required can bring forth the problem of odor. Pay attention to following to avoid this problem:

- Keeping the refrigerator clean is important. Food residuals, stains, etc. can cause odor. Therefore, clean the refrigerator with baking soda dissolved in water every 15 days. Never use detergents or soap.
- Keep the food in closed containers. Microorganisms spreading out from uncovered containers can cause unpleasant odors.
- Never keep the food that is past its expiration date or has spoiled in the refrigerator.

### 6.2 Protecting the plastic surfaces

Do not put liquid oils or oil-cooked meals in your refrigerator in unsealed containers as they damage the plastic surfaces of the refrigerator. If oil is spilled or smeared onto the plastic surfaces, clean and rinse the relevant part of the surface at once with warm water.



## 7. Troubleshooting

Check this list before contacting a servicer. Doing so will save you time and money. This list includes frequent complaints that are not related to faulty workmanship or materials. Certain features mentioned herein may not apply to your product.

### **The refrigerator is not working.**

- The power plug is not fully seated. >>> Plug it in outlet completely into the socket.
- The fuse connected to the socket powering the product or the main fuse is blown. >>> Check the fuses.

### **Condensation on the side wall of the cooler compartment (MULTI ZONE, COOL, CONTROL and FLEXI ZONE).**

- The door is opened too frequently >>> Take care not to open the product's door too frequently.
- The environment is too humid. >>> Do not install the product in humid environments.
- Foods containing liquids are kept in unsealed holders. >>> Keep the foods containing liquids in sealed holders.
- The product's door is left open. >>> Do not keep the product's door open for long periods.
- The thermostat is set to too low temperature. >>> Set the thermostat to appropriate temperature.

### **Compressor is not working.**

- In case of sudden power failure or pulling the power plug off and putting back on, the gas pressure in the product's cooling system is not balanced, which triggers the compressor thermic safeguard. The product will restart after approximately 6 minutes. If the product does not restart after this period, contact a servicer.
- Defrosting is active. >>> This is normal for a fully-automatic defrosting product. The defrosting is carried out periodically.
- The product is not plugged in. >>> Make sure the power cord is plugged in.
- The temperature setting is incorrect. >>> Select the appropriate temperature setting.
- The power is out. >>> The product will continue to operate normally once the power is restored.

### **The refrigerator's operating noise is increasing while in use.**

- The product's operating performance may vary depending on the ambient temperature variations. This is normal and not a malfunction.

### **The refrigerator runs too often or for too long.**

- The new product may be larger than the previous one. Larger products will run for longer periods.
- The room temperature may be high. >>> The product will normally run for long periods in higher room temperature.
- The product may have been recently plugged in or a new food item is placed inside. >>> The product will take longer to reach the set temperature when recently plugged in or a new food item is placed inside. This is normal.
- Large quantities of hot food may have been recently placed into the product. >>> Do not place hot food into the product.
- The doors were opened frequently or kept open for long periods. >>> The warm air moving inside will cause the product to run longer. Do not open the doors too frequently.
- The freezer or cooler door may be ajar. >>> Check that the doors are fully closed.
- The product may be set to temperature too low. >>> Set the temperature to a higher degree and wait for the product to reach the adjusted temperature.
- The cooler or freezer door washer may be dirty, worn out, broken or not properly settled. >>> Clean or replace the washer. Damaged / torn door washer will cause the product to run for longer periods to preserve the current temperature.

### **The freezer temperature is very low, but the cooler temperature is adequate.**

## Troubleshooting

- The freezer compartment temperature is set to a very low degree. >>> Set the freezer compartment temperature to a higher degree and check again.

### **The cooler temperature is very low, but the freezer temperature is adequate.**

- The cooler compartment temperature is set to a very low degree. >>> Set the freezer compartment temperature to a higher degree and check again.

### **The food items kept in cooler compartment drawers are frozen.**

- The cooler compartment temperature is set to a very low degree. >>> Set the freezer compartment temperature to a higher degree and check again.

### **The temperature in the cooler or the freezer is too high.**

- The cooler compartment temperature is set to a very high degree. >>> Temperature setting of the cooler compartment has an effect on the temperature in the freezer compartment. Wait until the temperature of relevant parts reach the sufficient level by changing the temperature of cooler or freezer compartments.
- The doors were opened frequently or kept open for long periods. >>> Do not open the doors too frequently.
- The door may be ajar. >>> Fully close the door.
- The product may have been recently plugged in or a new food item is placed inside. >>> This is normal. The product will take longer to reach the set temperature when recently plugged in or a new food item is placed inside.
- Large quantities of hot food may have been recently placed into the product. >>> Do not place hot food into the product.

### **Shaking or noise.**

- The ground is not level or durable. >>> If the product is shaking when moved slowly, adjust the stands to balance the product. Also make sure the ground is sufficiently durable to bear the product.
- Any items placed on the product may cause noise. >>> Remove any items placed on the product.

### **The product is making noise of liquid flowing, spraying etc.**

- The product's operating principles involve liquid and gas flows. >>> This is normal and not a malfunction.

### **There is sound of wind blowing coming from the product.**

- The product uses a fan for the cooling process. This is normal and not a malfunction.

### **There is condensation on the product's internal walls.**

- Hot or humid weather will increase icing and condensation. This is normal and not a malfunction.
- The doors were opened frequently or kept open for long periods. >>> Do not open the doors too frequently; if open, close the door.
- The door may be ajar. >>> Fully close the door.

### **There is condensation on the product's exterior or between the doors.**

- The ambient weather may be humid, this is quite normal in humid weather. >>> The condensation will dissipate when the humidity is reduced.

### **The interior smells bad.**

- The product is not cleaned regularly. >>> Clean the interior regularly using sponge, warm water and carbonated water.
- Certain holders and packaging materials may cause odour. >>> Use holders and packaging materials without free of odour.

## Troubleshooting

- The foods were placed in unsealed holders. >>> Keep the foods in sealed holders. Micro-organisms may spread out of unsealed food items and cause malodour. Remove any expired or spoilt foods from the product.

### **The door is not closing.**

- Food packages may be blocking the door. >>> Relocate any items blocking the doors.
- The product is not standing in full upright position on the ground. >>> Adjust the stands to balance the product.
- The ground is not level or durable. >>> Make sure the ground is level and sufficiently durable to bear the product.

### **The vegetable bin is jammed.**

- The food items may be in contact with the upper section of the drawer. >>> Reorganize the food items in the drawer.

### **If The Surface Of The Product Is Hot.**

- High temperatures may be observed between the two doors, on the side panels and at the rear grill while the product is operating. This is normal and does not require service maintenance! Be careful when touching these areas.



#### **WARNING:**

If the problem persists after following the instructions in this section, contact your vendor or an Authorised Service. Do not try to repair the product.



#### **WARNING:**

- This product can expose you to chemicals including Nickel (Metallic) which is known to the State of California to cause cancer.
- For more information go to [www.P65Warnings.ca.gov](http://www.P65Warnings.ca.gov)
- Note : Nickel is a component in all stainless steel and some other metal components.

# BLOMBERG US RESIDENTIAL PRODUCT WARRANTY

The warranties provided by Blomberg in these statements only apply to Blomberg appliance sold to the original purchaser or homeowner in the US (including Alaska, Hawaii, Puerto Rico and the US Virgin Islands) and The Cayman Islands.

The factory warranty applies only to products purchased through an authorized dealer or authorized reseller. Go to [www.blombergappliances.com/where-to-buy](http://www.blombergappliances.com/where-to-buy) for a list of authorized dealers. Products purchased through non-authorized dealers and wholesalers will not be covered under the manufacturer's warranty.

The warranty is not transferable. To obtain warranty service, please contact your dealer or contact us at [www.blombergappliances.com/support/beforecallcenter/](http://www.blombergappliances.com/support/beforecallcenter/). You will need your product model number, serial number, retailer name and address, where purchased and purchase date / installation date. This warranty gives you specific legal rights, and you may also have other rights which vary from state to state. Also, please make sure you register your product for warranty at: <https://www.blombergappliances.com/product-registration/>

## 1 year (\*) full warranty from date of first installation (All Blomberg Products)

Blomberg will repair or replace at no cost to the consumer any defective parts if used under normal household conditions.

(Warranty is void if the product is used commercially e.g., bed + breakfast, nursing home, etc.). Service must also be performed by an authorized Blomberg service agency. (Cosmetic defects must be reported within 10 business days from installation). 1-year warranty on the accessories is for the parts only and does not include labor.

## 2 year (\*, \*\*) Parts Warranty

Blomberg offers limited warranty from date of first installation on Parts Only. Blomberg will repair or replace any parts at no cost to the consumer if material defects or workmanship have caused the damage or failure of these components. Labor charges are the responsibility of the consumer.

## 3<sup>rd</sup> thru 5<sup>th</sup> year (\*, \*\*) Sealed System Warranty on refrigerators – Parts Only

Blomberg will provide (No Charge) any compressor, evaporator, condenser and filter Dryer to the consumer if material defects or workmanship have caused the damage or failure of these components.

(Trip and Labor charges are the responsibility of the consumer)

## Disclaimers of warranties and exclusions:

Warranty does not cover service costs by an authorized service agent to correct installation, electrical problems or educational instruction on the use of the electric or gas ranges. The warranty also does not cover defects or damages caused by an act of God (such as storms, floods, fires, mudslides, etc.), damage caused by use of the electric and gas ranges for purposes other than those for which it was designed, misuse, abuse, accident, alteration, improper installation, maintenance, travel fees, service calls outside normal service hours, pick up and delivery, any food loss due to product failure, unauthorized service work or work.

This product is fully tested and went through official quality assurance inspections before leaving the original manufacturing site. Warranty terms for this Blomberg household appliance is not valid if the product is altered, tampered, modified, additional parts assembled, fixed and re-packed by an authorized distributor, servicer, a third-party retailer, reseller or by any other unauthorized person(s).

TO THE EXTENT PERMITTED BY LAW, THIS WARRANTY IS IN LIEU OF ALL OTHER EXPRESSED AND IMPLIED WARRANTIES, INCLUDING THE IMPLIED WARRANTIES OF MERCHANTABILITY AND FITNESS FOR A PARTICULAR PURPOSE. BLOMBERG UNDERTAKES NO RESPONSIBILITY FOR THE QUALITY OF THIS PRODUCT EXCEPT AS OTHERWISE PROVIDED IN THIS WARRANTY STATEMENT. BLOMBERG ASSUMES NO RESPONSIBILITY THAT THE PRODUCT WILL BE FIT FOR ANY PARTICULAR PURPOSE FOR WHICH YOU MAY BE BUYING THIS PRODUCT, EXCEPT AS OTHERWISE PROVIDED IN THIS WARRANTY STATEMENT.

Blomberg does not assume any responsibility for incidental or consequential damages. Such damages include, but are not limited to, loss of profits, loss of savings or revenue, loss of use of the electric and gas ranges or any associated equipment, cost of capital, cost of any substitute equipment, facilities or services, downtime, the claims of third parties, and injury to property. Some states do not allow the exclusion or limitation of incidental or consequential damages, so the above limitations or exclusion may not apply to you.

(\*) Installation date shall refer to either purchase date or 5 business days after delivery of the product to the home, whichever is later.

(\*\*) Parts replaced will assume the identity of the original parts + their original warranty.

No Other Warranties. This Warranty Statement is the complete and exclusive warranty from the manufacturer. No employee of Blomberg or any other party is authorized to make any warranty statements in addition to those made in this Warranty Statement.

Please keep this warranty card, user manual and your sales slip for future reference.

## HOW TO CONTACT BLOMBERG

Please contact Blomberg US at (888) 352-2356 and select option 2 for customer service.

## HOW TO GET SERVICE

Please contact your authorized Blomberg dealer or visit [www.blombergappliances.com](http://www.blombergappliances.com) to locate and get information for the closest authorized Blomberg service center.

## **Veillez lire ce manuel avant d'utiliser l'appareil !**

Chère cliente, cher client,



Nous aimerions que vous soyez entièrement satisfait de notre appareil, fabriqué dans des infrastructures modernes et ayant fait l'objet d'un contrôle de qualité minutieux.

Nous vous recommandons donc de lire entièrement le manuel d'utilisation avant d'utiliser l'appareil. Si vous devez passer l'appareil à un tiers, remettez-lui également son manuel d'utilisation.

### **Ce manuel vous aidera à utiliser votre appareil plus rapidement et en toute sécurité.**

- Veuillez lire attentivement le manuel d'utilisation avant d'installer et d'utiliser le réfrigérateur.
- Respectez toujours les instructions de sécurité en vigueur.
- Tenez le manuel d'utilisation à portée de main pour une référence ultérieure.
- Veuillez lire tous les autres documents fournis avec l'appareil.

Veillez noter que ce manuel d'utilisation peut se rapporter à plusieurs modèles de cet appareil. Le manuel indique clairement toutes les différences entre les modèles.

	Informations importantes et renseignements utiles.
	Avertissement relatif aux conditions dangereuses pour la vie et la propriété.
	Risque d'électrocution.
	L'emballage de l'appareil a été fabriqué à partir de matériaux recyclables, conformément à la législation nationale en matière d'environnement.

## **1 Consignes importantes sur la sécurité et l'environnement 3**

- 1.1 Sécurité générale . . . . . 3
  - 1.1.1 Avertissement HCA . . . . . 4
  - 1.1.2 Pour les modèles avec distributeur d'eau 4
- 1.2 Utilisation prévue . . . . . 4
- 1.3 Sécurité enfants . . . . . 4
- 1.4 Informations sur l'emballage . . . . . 5

## **2 Votre réfrigérateur 6**

### **3 Installation 7**

- 3.1 Emplacement approprié de l'installation . . 7
- 3.2 Pièces d'installation des alcôves . . . . . 7
- 3.3 Raccordement électrique . . . . . 8
- 3.4 Réglage des pieds . . . . . 8
- 3.5 Lampe d'éclairage . . . . . 8
- 3.6 Avertissement de Porte ouverte . . . . . 8
- 3.7 Raccordement à l'approvisionnement d'eau 9
  - 3.7.1 Avant l'installation . . . . . 10
- 3.8 Raccordement du tuyau d'eau au réfrigérateur . . . . . 10
- 3.9 Raccordement de la conduite d'eau à l'alimentation en eau . . . . . 10
- 3.10 Filtre à eau . . . . . 11
  - 3.10.1 Fixation du filtre interne dans le réfrigérateur . . . . . 11
- 3.11 Avant de commencer à utiliser le distributeur d'eau/de glace . . . . . 12
- 3.12 Transport du produit . . . . . 12
- 3.13 installation de l'appareil . . . . . 13

### **4 Préparation 15**

### **5 Fonctionnement de l'appareil 19**

- 5.1 Panneau indicateur . . . . . 19
- 5.2 Activation de l'avertissement de remplacement du filtre à eau . . . . . 21
- 5.3 Affichage 3D du panneau de commande U4 activant/désactivant la fonction Glaçons-Arrêt . . . . . 23
- 5.4 Système à double refroidissement . . . . . 24

- 5.5 Congélation des aliments frais . . . . . 24
- 5.6 Recommandations relatives à la conservation des aliments congelés . . . . . 24
- 5.7 Disposition des aliments . . . . . 24
- 5.8 Informations relatives à la congélation . . 25
- 5.9 Retrait des étagères de porte . . . . . 25
- 5.10 Balconnet amovible . . . . . 25
- 5.11 Étagères en verre . . . . . 26
- 5.12 Compartiment Zone fraîche . . . . . 26
- 5.13 Bac à légumes . . . . . 26
- 5.14 Bac à humidité contrôlée . . . . . 26 (EverFresh+) . . . . . 26
- 5.15 Bac à glaçons . . . . . 27
- 5.16 Section amuse-gueule . . . . . 28
- 5.17 Casiers à œufs . . . . . 28
- 5.18 Section centrale modulable . . . . . 28
- 5.19 Voyant lumineux bleu . . . . . 28
- 5.20 Ion . . . . . 29
- 5.21 Filtre anti-odeurs . . . . . 29
- 5.22 Utilisation du distributeur d'eau interne . 29
- 5.23 Distribution d'eau . . . . . 29
- 5.24 Utilisation du distributeur d'eau . . . . . 29
- 5.25 Bac à glaçons . . . . . 30 (pour certains modèles) . . . . . 30
- 5.26 Machine à glaçons et bac à glaçons . . . 30
- 5.27 Limites de poids des clayettes du réfrigérateur . . . . . 31

### **6 Entretien et nettoyage 32**

- 6.1 Éviter les mauvaises odeurs . . . . . 32
- 6.2 Protection des surfaces en plastique . . . 32

### **7 Dépannage 33**

# 1 Consignes importantes sur la sécurité et l'environnement

Cette section comprend les instructions de sécurité qui vous protègent de toute blessure physique ou de tout dommage matériel.

**Le non-respect de ces instructions annule toute garantie.**

## Utilisation prévue

- AVERTISSEMENT : Veillez à ce que les conduits d'aération de l'enceinte de l'appareil ou de la structure intégrée ne soient pas obstrués.
- AVERTISSEMENT : N'utilisez pas de dispositifs mécaniques ou d'autres moyens autres que ceux recommandés par le fabricant pour accélérer le processus de dégivrage.
- AVERTISSEMENT : N'endommagez pas le circuit réfrigérant.

REMARQUE : Cet avertissement ne s'applique qu'aux appareils dont les circuits réfrigérants sont accessibles à l'utilisateur.

- AVERTISSEMENT : N'utilisez pas d'appareils électriques à l'intérieur des compartiments de stockage d'aliments de l'appareil, sauf s'ils sont du type recommandé par le fabricant.

Cet appareil est destiné à une utilisation domestique et à d'autres applications similaires, notamment :

- dans les cuisines du personnel des boutiques, des bureaux et autres environnements professionnels ;
- les maisons de campagne, les chambres d'hôtel, de motel et d'autres types de résidence ;
- dans des chambres ou des salles de petit-déjeuner ;
- les restaurants et les espaces semblables de vente au détail.

## 1.1 Sécurité générale

- Cet appareil peut être utilisé par des enfants âgés d'au moins 8 ans et des personnes dont les capacités physiques, sensorielles ou mentales sont réduites, ou qui manquent d'expérience et de connaissances, à condition qu'elles soient supervisées ou ont été formées à l'utilisation sans danger de l'appareil et des risques encourus. Ne laissez pas les enfants jouer avec l'appareil. Ne laissez pas les enfants effectuer le nettoyage et l'entretien de l'appareil, à moins qu'ils soient sous surveillance.
- Débranchez l'appareil si une panne survient pendant son utilisation.
- En cas de panne, n'utilisez pas l'appareil jusqu'à ce qu'il soit réparé par un agent de service agréé. Il existe un risque d'électrocution !
- Branchez l'appareil à une prise de mise à la terre, protégée par un fusible respectant les valeurs indiquées sur la plaque signalétique. Contactez un

technicien qualifié pour l'installation de la mise à la terre. Nous ne sommes en aucun cas responsables de tout dommage lié à l'utilisation de l'appareil avec un système de mise à la terre non conforme à la réglementation locale.

- Ne placez pas le cordon d'alimentation sous l'appareil ou à l'arrière de celui-ci. Ne placez aucun objet lourd sur le cordon d'alimentation. Le cordon d'alimentation ne doit pas être plié, écrasé et entrer en contact avec une source de chaleur.

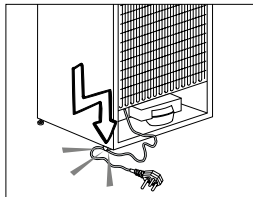

- Ne lavez jamais l'appareil par pulvérisation ou aspersion d'eau ! Il existe un risque d'électrocution !
- Ne touchez jamais la fiche avec des mains mouillées ! Ne la débranchez jamais en tirant le cordon. Veuillez toujours tenir à partir de la fiche.
- Évitez de brancher le réfrigérateur lorsque la prise est instable.
- Ne branchez jamais votre réfrigérateur sur des systèmes d'économie d'énergie. De tels systèmes peuvent être dangereux pour l'appareil.
- Débranchez l'appareil pendant les procédures d'installation, d'entretien, de nettoyage et de réparation.
- Faites toujours appel à un **Agent de Service Agréé** pour toute procédure d'installation et de réparation. Le fabricant ne saurait être tenu responsable de tout dommage résultant de la prise en charge de ces procédures par des personnes non autorisées.
- Ne placez pas de bouteilles ou de canettes dans le compartiment congélateur. Elles peuvent exploser !
- N'utilisez jamais de la vapeur ou des agents nettoyants à vapeur pour nettoyer ou dégivrer le réfrigérateur. La vapeur peut entraîner un court-circuit ou une électrocution, car elle entre en contact avec les pièces électriques du réfrigérateur !
- N'utilisez jamais les pièces de votre réfrigérateur, par exemple la porte ou le tiroir, comme moyen d'appui ou comme marche. Vous risquez de déséquilibrer l'appareil ou d'endommager ses pièces.
- N'endommagez pas le circuit de refroidissement, où circule le liquide réfrigérant avec des outils de perçage ou de découpe. Le fluide frigorigène peut s'échapper lorsque les conduits de gaz de l'évaporateur, les extensions de tuyau ou les revêtements de surface

## Importantes instructions sur la sécurité et l'environnement

présentent des perforations, entraînant ainsi que des irritations cutanées ou des blessures aux yeux.

- Évitez de couvrir ou de bloquer les orifices de ventilation du réfrigérateur.
- N'utilisez pas de pulvérisateur gazeux à proximité de l'appareil. Cela présente des risques d'incendie ou d'explosion !
- Ne conservez jamais des éléments ou des produits inflammables contenant des gaz inflammables (tels que des pulvérisateurs) ainsi que des matières explosives à l'intérieur de l'appareil.
- Ne posez pas de récipients remplis de liquide au-dessus du réfrigérateur. Les projections d'eau sur les composants électriques peuvent entraîner des électrocutions et un risque d'incendie.
- Ne conservez pas de produits (vaccins, médicaments thermosensibles, matériaux scientifiques, etc.) qui nécessitent un contrôle précis de température à l'intérieur du réfrigérateur.
- Si vous n'utiliserez pas l'appareil pendant une longue période, veuillez le débrancher et le décharger de tous les aliments à l'intérieur.
- Si l'appareil est équipé d'un voyant lumineux bleu, ne contemplez pas le voyant lumineux à l'aide d'instruments optiques.
- Si votre appareil est à commande mécanique (thermostat), patientez au minimum 5 minutes avant de le rebrancher, après l'avoir débranché.
- Ne surchargez pas l'appareil. Il pourrait tomber lorsque la porte est ouverte et provoquer des blessures ou subir des dommages. Des problèmes similaires peuvent survenir lorsque vous posez tout matériel au-dessus de l'appareil.
- Évitez que vos mains ou toute autre partie de votre corps soient coincées par les pièces amovibles situées à l'intérieur du réfrigérateur.

### 1.1.1 Avertissement HCA

- Si le système de refroidissement de votre appareil contient du R600a :

Ce gaz est inflammable. Par conséquent, faites attention à ne pas endommager le système de refroidissement et la tuyauterie pendant l'utilisation et le transport. En cas de dommages, éloignez l'appareil de toute source potentielle d'incendie susceptible de l'enflammer et ventilez la pièce dans laquelle il est placé.



Si l'appareil est équipé d'un système de réfrigération contenant du gaz R134a, ignorez cet avertissement.



Vous pouvez en apprendre plus sur le gaz utilisé pour la fabrication de votre appareil en vous référant à la plaque signalétique située à l'intérieur de l'appareil.



**AVERTISSEMENT :** N'éliminez jamais l'appareil dans du feu.

### 1.1.2 Pour les modèles avec distributeur d'eau

- La pression d'arrivée d'eau froide doit avoir une valeur maximale de 90 psi (620 kPa). Si la pression d'eau est supérieure à 80 psi (550 kPa), utilisez une soupape de limitation de pression dans votre système principal. Si vous ne savez pas comment vérifier la pression d'eau, demandez l'aide d'un plombier professionnel.
- En cas de coup de bélier dans votre installation, utilisez toujours un dispositif de protection. Contactez un plombier professionnel si vous n'êtes pas certain qu'il n'existe aucun coup de bélier dans votre installation.
- Ne connectez pas ce dispositif à l'arrivée d'eau chaude. Prenez des précautions pour protéger les tuyaux contre le risque de congélation. L'intervalle de la température de fonctionnement de l'eau doit être de 33 °F (0,6 °C) minimum et de 100 °F (38 °C) maximum.
- Utilisez uniquement de l'eau potable.

### 1.2 Utilisation prévue

- Cet appareil a été conçu exclusivement pour un usage domestique. Il ne convient pas à l'usage commercial et ne doit pas être utilisé pour des besoins autres que son utilisation prévue.
- Utilisez cet appareil uniquement pour la conservation des aliments.
- Le fabricant décline toute responsabilité sur l'utilisation et le transport inappropriés de l'appareil.

### 1.3 Sécurité enfants

- Si la porte est dotée d'un dispositif de verrouillage, la clé doit rester hors de la portée des enfants.



## Importantes instructions sur la sécurité et l'environnement

- Les enfants doivent être surveillés afin d'éviter qu'ils n'altèrent l'appareil.



DANGER : Risque de blocage des enfants. Avant d'éliminer votre vieux réfrigérateur ou congélateur :

- Démontez les portes.
- Laissez les étagères en place pour éviter que les enfants ne grimpent facilement à l'intérieur.

### 1.4 Informations sur l'emballage

- Les matériaux d'emballage de cet appareil sont fabriqués à partir de matériaux recyclables, conformément à nos réglementations nationales en matière d'environnement. Ne mettez pas les matériaux d'emballage au rebut avec les ordures ménagères et d'autres déchets. Déposez-les plutôt aux points de collecte des matériaux d'emballage, désignés par les autorités locales.
  - « Contactez le personnel qualifié pour la mise au rebut. »
- « Contactez le personnel qualifié pour l'entretien. »

## 2 Votre réfrigérateur

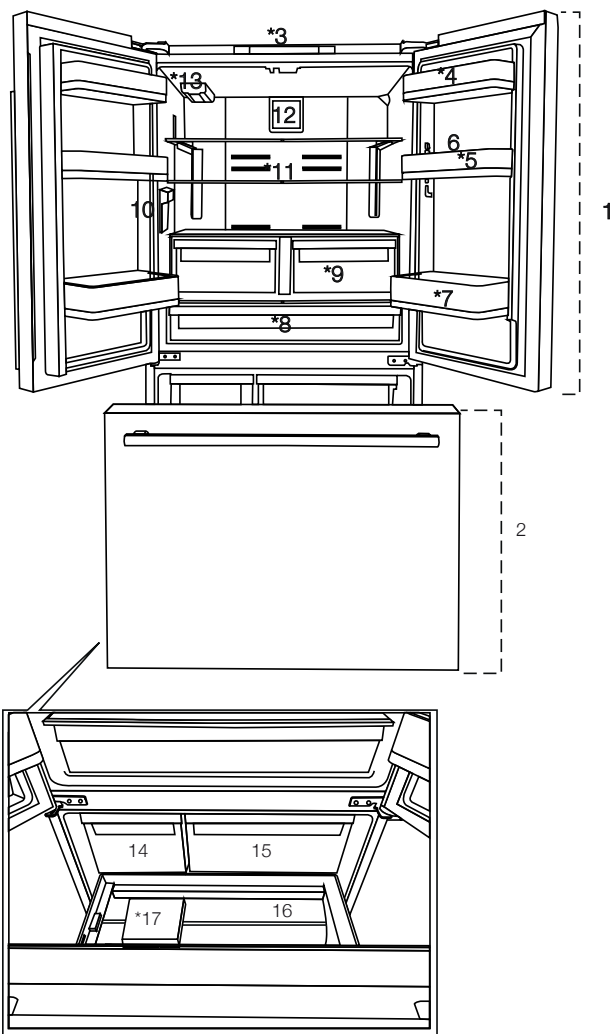

- |                                                        |                                                  |
|--------------------------------------------------------|--------------------------------------------------|
| 1- Compartiment réfrigérateur                          | 9- Bacs à légumes                                |
| 2- Congélateur inférieur                               | 10- Distributeur d'eau interne                   |
| 3- Panneau d'affichage/indicateur                      | 11- Étagère en verre réglable                    |
| 4- Section amuse-gueule                                | 12- Capot du ventilateur                         |
| 5- Balconnet de la porte du compartiment réfrigérateur | 13- Filtre à eau                                 |
| 6- Plateau à œufs                                      | 14- Récipient à glace                            |
| 7- Étagère pour les bouteilles                         | 15- Bac alimentaire pour congélateur (supérieur) |
| 8- Compartiment Zone fraîche                           | 16- Bac alimentaire pour congélateur (inférieur) |
|                                                        | 17- Séparateur                                   |



Les illustrations présentées dans ce manuel d'utilisation sont schématiques et peuvent ne pas correspondre exactement à votre produit. Si les pièces accessoires ne sont pas fournies avec l'appareil que vous avez acheté, elles conviennent pour d'autres modèles.

### 3 Installation

Pour l'installation du produit, contactez l'Agent de service agréé le plus proche. Pour que le produit soit prêt à l'emploi, assurez-vous que l'installation électrique est appropriée avant de contacter l'Agent de service agréé. Si tel n'est pas le cas, appelez un électricien qualifié afin qu'il effectue les réglages nécessaires.



La préparation de l'emplacement ainsi que de l'installation liée à l'électricité sur le site de l'installation relève de la responsabilité du client.



Ne branchez pas l'appareil pendant son installation. Sinon, cela pourrait entraîner la mort ou une blessure grave !



**AVERTISSEMENT :** L'installation et les raccordements électriques du produit doivent être effectués par un Agent de service agréé. Le fabricant ne saurait être tenu responsable de tout dommage résultant de la prise en charge de ces procédures par des personnes non autorisées.



**AVERTISSEMENT :** Avant l'installation, vérifiez visuellement si l'appareil ne présente pas de défauts. Si c'est le cas, ne le faites pas installer. Les appareils endommagés présentent des risques pour votre sécurité.



Veillez à ce que le câble d'alimentation ne soit pas coincé ou écrasé lorsque vous poussez l'appareil à sa position après les procédures d'installation ou de nettoyage.

#### 3.1 Emplacement approprié de l'installation



**AVERTISSEMENT :** Si la porte de la pièce dans laquelle l'appareil doit être placé est trop étroite au point qu'il ne passe pas, retirez les portes et retournez-le sur le côté pour le faire passer.

- Choisissez un endroit où vous pourrez utiliser l'appareil confortablement.
- Installez l'appareil à 30 cm/12 po minimum des sources de chaleur telles que les plaques de cuisson, les fours, les faisceaux de chauffe-électrique et les réchauds, et à 5 cm/2 po minimum des fours électriques. L'appareil ne doit pas être exposé à la lumière directe du soleil ou placé dans un endroit humide après l'installation.
- Votre produit nécessite une circulation d'air adéquate pour pouvoir fonctionner efficacement. Si l'appareil doit être placé dans une alcôve, n'oubliez pas de laisser un

espace d'au moins 2 po du plafond, 1/2 po des côtés et 1 3/4 po à l'arrière.

- Ne placez pas l'appareil sur des matériaux tels que des moquettes ou des tapis.
- Posez le réfrigérateur sur un sol de surface nivelée afin d'éviter qu'il ne vacille.
- N'installez pas le produit dans des endroits où la température est inférieure à 10 °C /50 °F.



Si deux réfrigérateurs sont installés côte à côte, laissez une distance minimale de 4 cm 1 1/2" po entre les deux.

#### 3.2 Pièces d'installation des alcôves

Veillez à ce qu'il y ait suffisamment d'espace autour de l'appareil pour que l'air puisse circuler librement. Pour que l'appareil fonctionne efficacement dans l'alcôve, les pièces ci-dessous doivent être fournies en supplément.

##### module de circulation

dévissez-le avant l'installation

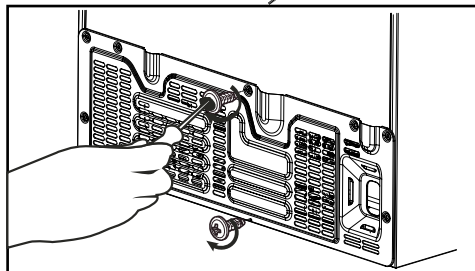

installez le support métallique vertical et montez la vis.

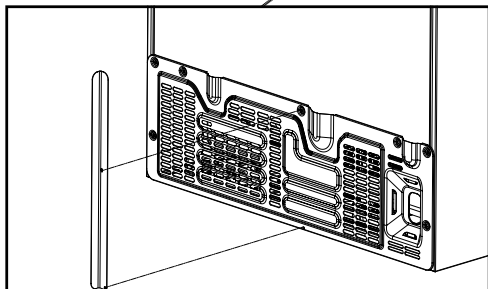

## Installation

### 3.3 Raccordement électrique

- Le raccordement électrique doit être conforme à la réglementation nationale.
- La fiche du câble d'alimentation doit être facilement accessible après l'installation.
- La tension mentionnée doit correspondre à la tension du secteur.
- Ne réalisez pas de branchements en utilisant des rallonges ou des multiprises.



**AVERTISSEMENT :** Les câbles d'alimentation endommagés doivent être remplacés par des Agents de services agréés.



**AVERTISSEMENT :** En cas de panne, n'utilisez pas l'appareil jusqu'à ce qu'il soit réparé par un agent de service agréé ! Il existe un risque d'électrocution !

### 3.4 Réglage des pieds

Si l'appareil est déséquilibré après l'installation, ajustez les pieds. Demandez l'aide d'une autre personne pour incliner l'appareil en toute sécurité pendant ce processus.



**AVERTISSEMENT :** Débranchez d'abord l'appareil. L'appareil ne doit pas être branché lors du réglage des pieds. Il existe un risque d'électrocution !

Tournez les pieds avant pour équilibrer l'appareil. La partie où se trouve le pied se rabaisse lorsque vous tournez dans le sens de la flèche et se relève lorsque vous tournez dans le sens inverse.

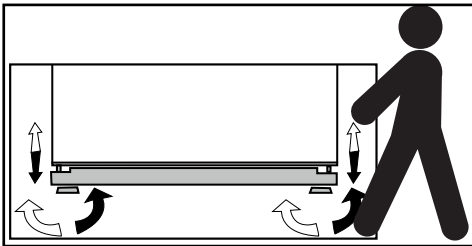

### 3.5 Lampe d'éclairage

N'essayez pas de la réparer vous-même, contactez l'Agent de service agréé si les lampes d'éclairage à DEL ne s'allument pas ou ne fonctionnent pas. La lampe utilisée dans cet appareil n'est pas adaptée pour l'éclairage des pièces de la maison. Le but visé par cette lampe est d'aider l'utilisateur à placer les aliments dans le réfrigérateur/ congélateur d'une manière sûre et confortable.

### 3.6 Avertissement de Porte ouverte (Cette fonction peut varier selon la configuration de la porte de l'appareil et peut ne pas exister dans certains modèles.)

Un signal d'avertissement sonore retentit lorsque la porte du réfrigérateur reste ouverte pendant 1 minute. Cet avertissement s'arrête en refermant la porte ou en appuyant sur n'importe quel bouton de l'affichage.

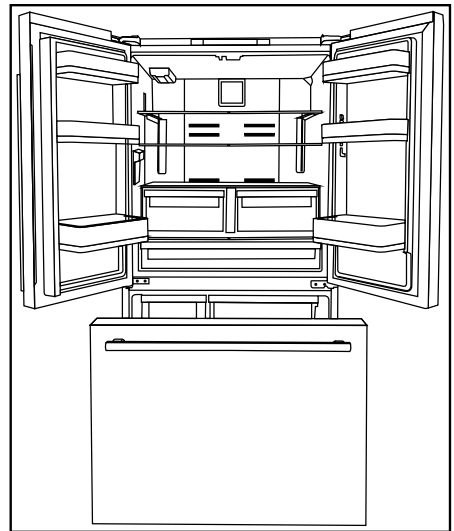

### 3.7 Raccordement à l'approvisionnement d'eau

Selon le modèle du réfrigérateur, vous pouvez le raccorder soit à une bonbonne, soit aux conduites d'eau. Vous devez d'abord connecter le tuyau d'eau au réfrigérateur.



Dans le cas où vous utilisez une bonbonne, une pompe doit également être utilisée séparément.



**AVERTISSEMENT :** Le réfrigérateur et la pompe, le cas échéant, doivent être débranchés pendant le raccordement.



Les pièces suivantes peuvent ne pas être fournies avec votre appareil, car elles ne sont pas nécessaires pour l'utilisation d'une bonbonne.

Vérifiez que les pièces ont été fournies avec l'appareil :

Filtre à eau externe. (S'il y a un raccordement pour la bonbonne, il n'est pas nécessaire d'utiliser un filtre à eau.)

## Installation

### 3.7.1 Avant l'installation

Assurez-vous que vous avez à votre disposition tout le matériel nécessaire pour une bonne installation avant de démarrer.

Votre appareil est livré avec un filtre à eau destiné à être utilisé à l'intérieur le réfrigérateur. Le numéro de pièce du filtre est 4918450200. Vous pouvez l'utiliser lors de la commande des filtres de rechange.

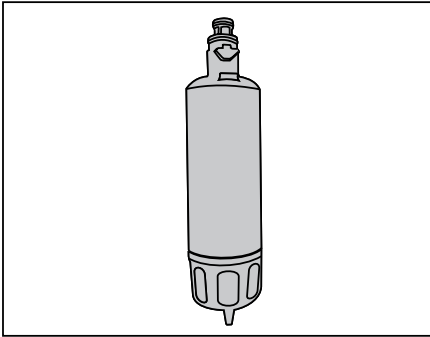

### 3.8 Raccordement du tuyau d'eau au réfrigérateur

1. Retirez le couvercle de la valve de dérivation (A) de la vanne d'arrivée d'eau.
2. Faites glisser la vanne d'arrivée d'eau (B) à l'intérieur du raccord union (C).
3. Poussez fermement le tuyau d'arrivée d'eau vers le bas afin qu'il glisse à l'intérieur de la vanne d'arrivée d'eau (B).
4. Serrez manuellement le raccord union (C) afin qu'il soit correctement fixé à la vanne d'arrivée d'eau

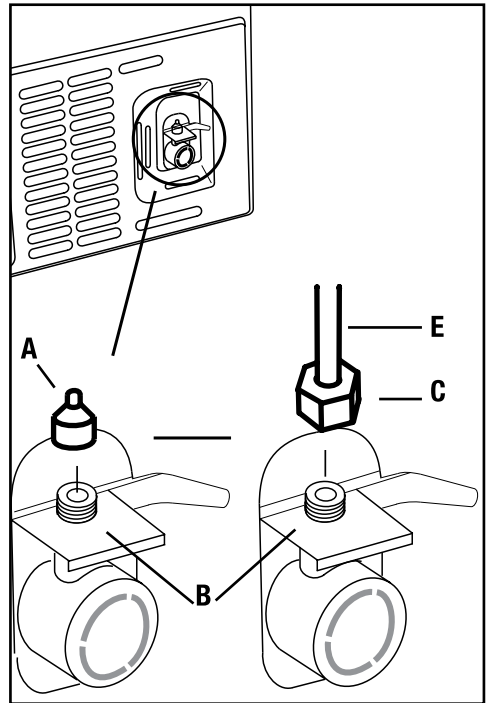

En principe, il n'est pas nécessaire de serrer le raccord avec un outil particulier. Cependant, vous pouvez utiliser une clé ou des pinces pour le serrer en cas de fuite.

### 3.9 Raccordement de la conduite d'eau à l'alimentation en eau

Raccordez la conduite d'eau au robinet d'alimentation en eau. Si ce robinet est absent de votre appareil ou si vous n'en êtes pas sûr, contactez un plombier qualifié.



### 3.11 Avant de commencer à utiliser le distributeur d'eau/de glace

- Raccordez le réseau d'alimentation en eau du réfrigérateur au tuyau d'alimentation. **Il ne doit pas être raccordé à une ligne d'alimentation en eau chaude.**
- Aucune eau ne peut être obtenue au cours du fonctionnement initial du réfrigérateur. Cette situation est provoquée par l'air à l'intérieur du système. Pour vider l'air du système, appuyez sur la broche pendant 1-2 minutes jusqu'à ce que l'eau sorte de la fontaine. Le débit d'eau peut être irrégulier au départ. Tout débit d'eau irrégulier sera normalisé après évacuation de l'air du système ; placez le récipient sous la buse du distributeur.
- Ne consommez pas les 10 premiers verres d'eau.
- Lors de la première utilisation, vous devrez attendre environ 12 heures, que l'eau refroidisse.
- Cela prendra environ 1 à 2 jours pour que le système produise la quantité de glace requise.
- Si le distributeur d'eau n'est pas utilisé pendant une longue période, les 1-2 premiers verres d'eau peuvent être chauds.
- Si une panne de courant ou une défaillance temporaire se produit pendant que le réfrigérateur fonctionne, la glace peut fondre un peu et se geler à nouveau. Dans ce cas, les glaçons peuvent se coller les uns aux autres. Si la panne ou la défaillance se prolonge, la glace peut fondre et provoquer des fuites d'eau. Si vous rencontrez ce problème, videz et nettoyez le bac à glaçons.
- Les glaçons peuvent se coller les uns aux autres s'ils restent dans le bac pendant longtemps.
- L'installation du réseau d'alimentation en eau du réfrigérateur doit être effectuée par l'agent de service agréé.

- Si l'appareil doit être raccordé à la conduite d'eau, veillez à utiliser de l'eau potable.
- Le réseau d'alimentation en eau de l'appareil est conçu pour fonctionner uniquement avec de l'eau. N'utilisez pas de boissons telles que des boissons gazeuses et/ou des jus de fruits dans le réseau d'alimentation en eau.
- Il est recommandé de débrancher la conduite d'eau si vous n'utilisez pas le réfrigérateur pendant une longue période en raison de votre départ en vacances ou autres.
- N'essayez pas de démonter les pièces d'assemblage de l'ensemble du bac à glaçons.
- N'essayez pas de nettoyer l'ensemble du bac à glaçons sans le retirer du réfrigérateur.
- Lorsque vous recueillez de l'eau du distributeur d'eau, retirez le verre de l'ouverture une seconde après avoir relâché la gâchette. Ainsi, l'eau du système ne s'égouttera pas dans le plateau d'égouttage.

### 3.12 Transport du produit

1. Débranchez l'appareil avant le transport.
2. Enlevez les raccordements d'eau.
3. Fixez les étagères, les accessoires, le bac à légumes, etc. du réfrigérateur à l'aide du ruban adhésif avant de le remballer.



Les emballages doivent être attachés avec des rubans épais ou des cordes solides et les règles de transport indiquées sur l'emballage doivent être respectées.



L'emballage original et les matériaux en mousse doivent être conservés pour les transports ultérieurs.



**AVERTISSEMENT :** Les matériaux d'emballage sont dangereux pour les enfants. Gardez les matériaux d'emballage dans un endroit sécurisé, hors de la portée des enfants.



## Installation

### 3.13 installation de l'appareil

#### Dimensions des alcôves

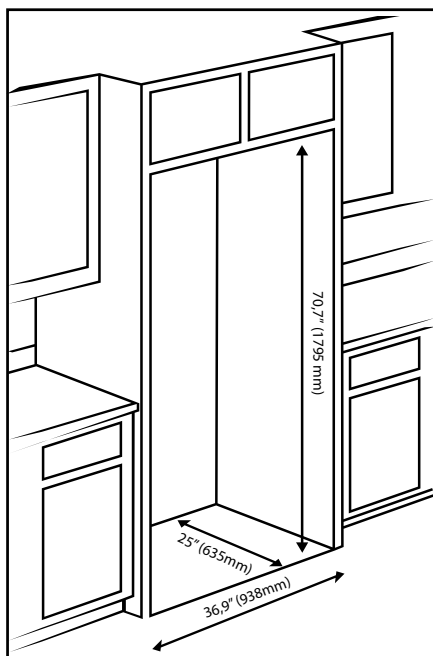

#### Dégagements minimaux

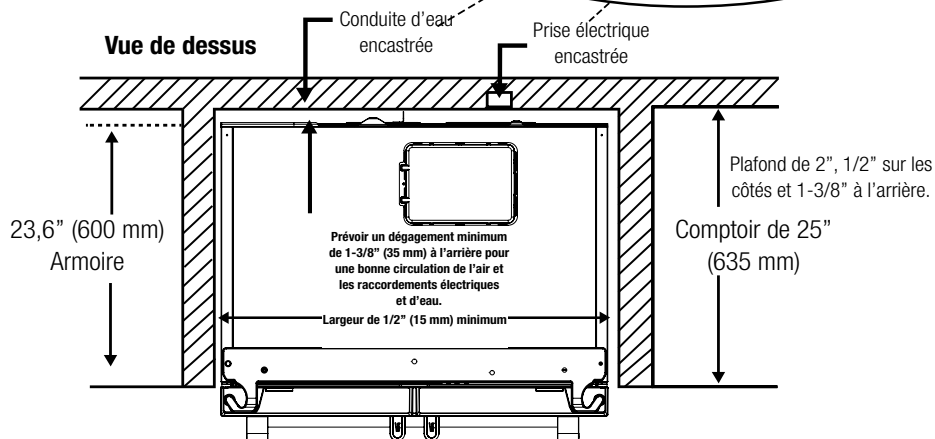
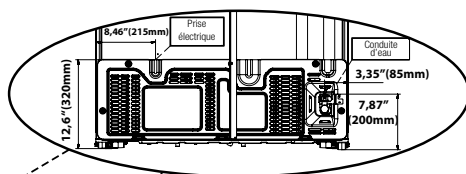

## Installation

### Dégagements minimaux

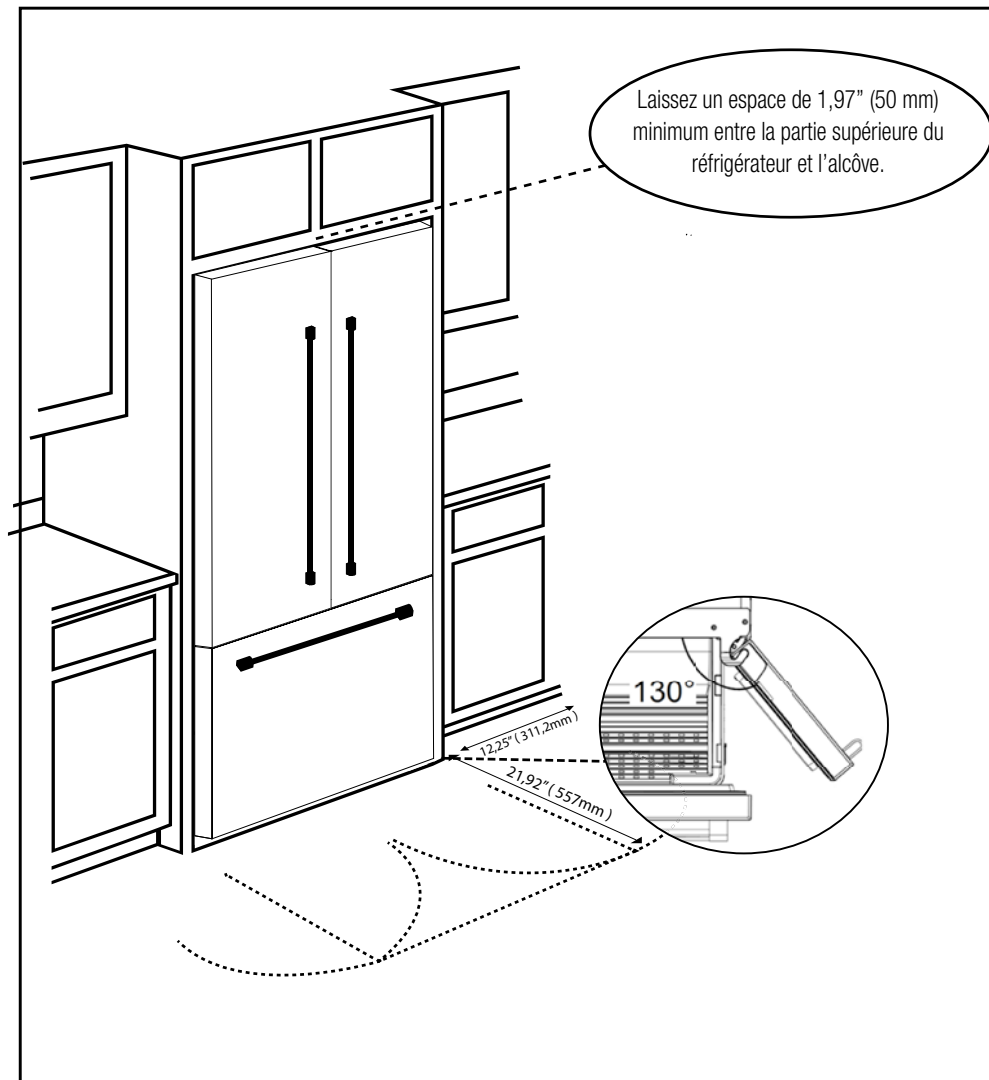

## 4 Préparation

Avant la première utilisation de votre réfrigérateur, assurez-vous que toutes les préparations sont effectuées conformément aux instructions contenues dans les sections « Consignes importantes sur la sécurité et l'environnement » et « Installation ».

- Nettoyez l'intérieur du réfrigérateur comme indiqué dans la section « Entretien et nettoyage (Page 31) ». Rassurez-vous que l'intérieur est sec avant de l'utiliser.
- Branchez le réfrigérateur sur la prise murale terre. Lorsque la porte est ouverte, l'éclairage intérieur s'allume.
- Laissez le réfrigérateur en marche sans y placer d'aliment, pendant 6 heures et n'ouvrez pas les portes à moins que cela soit vraiment nécessaire.
- Assurez-vous que les aliments ne touchent pas le capteur de température dans le compartiment des produits frais.

- Pour que le compartiment des produits frais conserve sa température idéale, le capteur ne doit pas être encombré par des aliments.

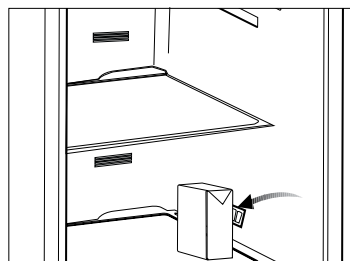
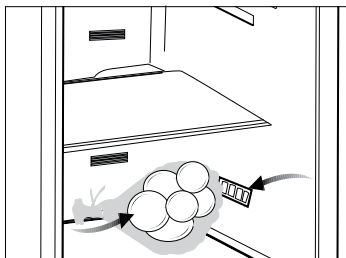

Vous entendrez un bruit au démarrage du compresseur. Les liquides et les gaz intégrés au système du réfrigérateur peuvent également faire du bruit, même lorsque le compresseur n'est pas en marche. Ceci est tout à fait normal.



Les extrémités avant du réfrigérateur peuvent chauffer. C'est normal. Ces zones doivent en principe être chaudes pour éviter tout risque de condensation.



La température ambiante du lieu où vous installez le réfrigérateur doit être au minimum de 10 °C /50 °F. Il n'est pas recommandé de faire fonctionner votre réfrigérateur dans des conditions plus froides que celles prescrites.



Nettoyez soigneusement l'intérieur du réfrigérateur.

## Dimensions de l'appareil

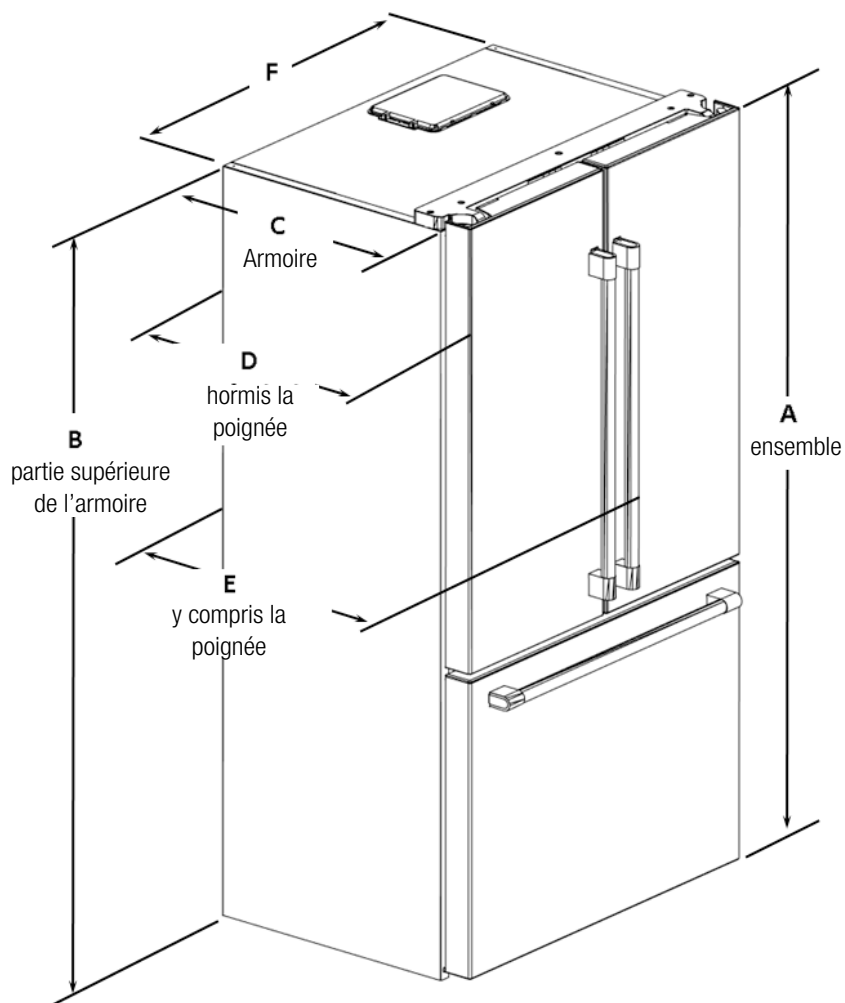

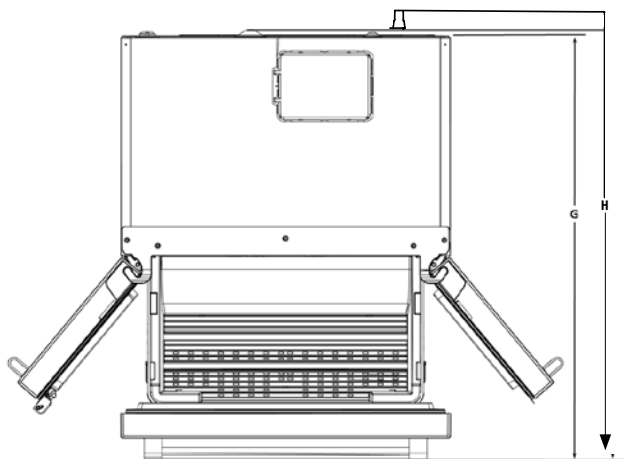

<b>Hauteur totale « A »</b>	<b>Hauteur de la partie supérieure de l'armoire « B »</b>	<b>Profondeur de l'armoire uniquement « C » « O »</b>	<b>Profondeur sans poignées « D »</b>
1771mm (69,72")	1710mm (67,32")	600mm (23,62")	680,5mm (26,79")
<b>Profondeur avec poignées « E »</b>	<b>Largeur de l'armoire « F »</b>	<b>Profondeur de l'armoire ouverte « G »</b>	<b>Profondeur totale de l'armoire ouverte « H »</b>
737mm (29,01")	908mm (35,74")	1157mm (45,55")	1178,5mm (46,40")
<b>Profondeur - ouverture de porte à 90° « I »</b>	<b>Profondeur totale - ouverture de porte à 90° « J »</b>	<b>Largeur - ouverture de porte à 90° avec poignées « K »</b>	<b>Largeur - ouverture de porte à 90°- De l'armoire à la poignée « L »</b>
1072,6mm (42,22")	1094mm (43,07")	1059,2mm (41,70")	75,6mm (2,97")
<b>Largeur - ouverture de porte à 130°- De la poignée à la poignée « M »</b>	<b>Largeur - ouverture de porte à 130°- De l'armoire à la poignée « N »</b>	<b>Profondeur - ouverture de porte à 130°- « P »</b>	<b>Profondeur - ouverture de porte à 130°- « R »</b>
1530,2mm (41,70")	311,2mm (12,25")	391mm (15,39")	991mm (39,01")

Dégagement minimum au niveau de la partie supérieure : 1,97" (pouces)

Dégagement minimum au niveau des côtés : 1/2" (pouces)

# Préparation

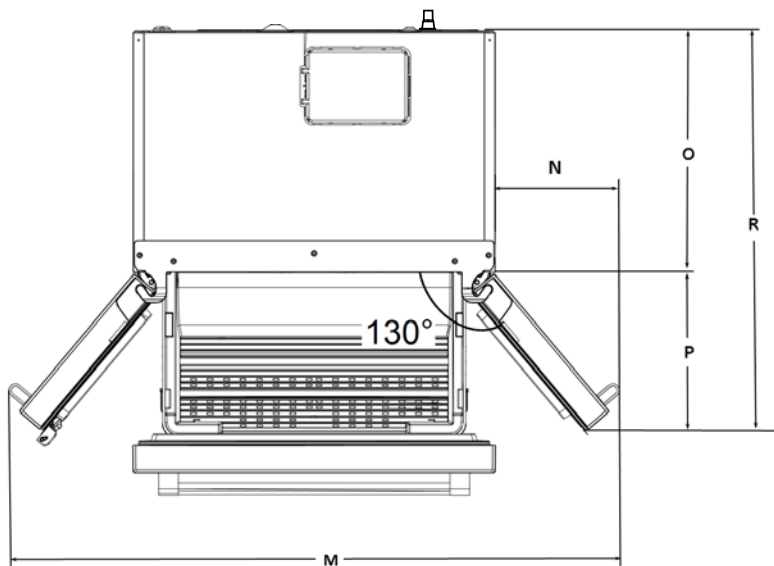
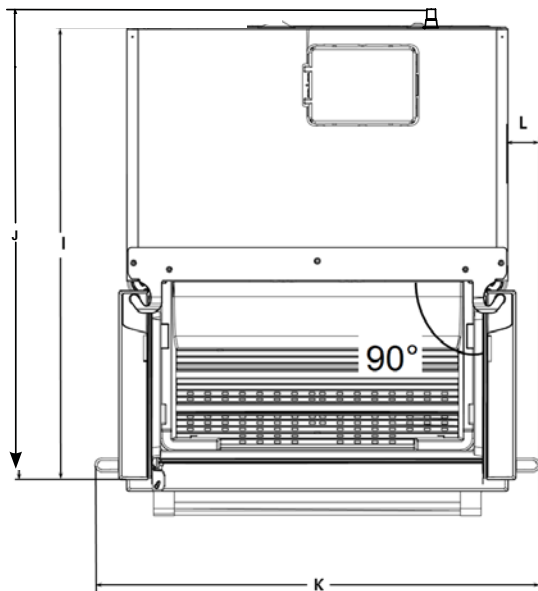

## 5 Fonctionnement de l'appareil

### 5.1 Panneau indicateur

Le panneau indicateur à commande tactile vous permet de régler la température et de contrôler les autres fonctions du réfrigérateur. Appuyez simplement sur le bouton approprié pour régler des fonctions.

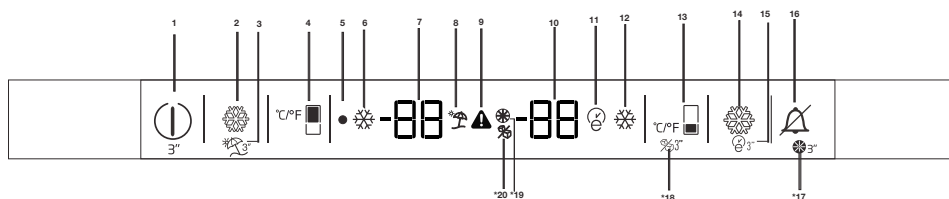

#### 1-Fonction Marche/Arrêt

Appuyez sur la touche On/Off pendant 3 secondes pour allumer ou éteindre le réfrigérateur.

#### 2-Mode Réfrigération rapide

Lorsque vous appuyez sur le bouton Réfrigération rapide, en effectuant des réglages dans l'équipement de refroidissement du produit, la température du compartiment sera plus froide que les valeurs réglées.

Cette fonction peut être utilisée pour les aliments placés dans le compartiment congélateur et devant être refroidis rapidement.

Si vous souhaitez introduire de grandes quantités de produits frais dans le réfrigérateur, nous vous recommandons d'activer au préalable cette option. Le voyant Congélation rapide reste allumé lorsque cette fonction est activée. Pour annuler cette fonction, appuyez à nouveau sur le bouton Congélation rapide. L'indicateur de la fonction Congélation rapide s'éteint et les réglages normaux sont réactivés.

Après 1 heure de temps, ou lorsque le compartiment réfrigérateur atteint la température cible, cet indicateur s'annule automatiquement si vous ne le faites pas. Cette fonction n'est pas rappelée en cas de panne de courant.

#### 3-Fonction Vacances

Appuyez sur le bouton Réfrigération rapide / Vacances pendant 3 secondes pour activer la fonction Vacances. L'icône «  » s'allume lorsque la fonction est activée. La fonction se désactive lorsque vous appuyez à nouveau sur le même bouton pendant

3 secondes ou lorsque vous appuyez sur le bouton Réfrigérateur.

Lorsque le mode Vacances est activé, les valeurs définies pour le compartiment pour aliments frais ne s'affichent pas à l'écran. La température sera remplacée par deux tirets. « ... »

Lorsque le mode vacances est activé, la température des aliments frais est supérieure à 50 °F (10 °C) alors ne gardez pas les aliments dans le compartiment pour aliments frais. La température du congélateur n'est pas affectée.

#### 4-Fonction Freezer Set (Réglage du congélateur)

Ce bouton vous donne la possibilité de régler la température du compartiment réfrigérateur. Appuyez sur ce bouton pour régler la température du compartiment du réfrigérateur sur 8,-2... °C respectivement. 46-39 °F.

#### 5-Indicateur d'arrêt

L'indicateur d'arrêt s'allume lorsque le réfrigérateur est éteint.

#### 6-Fonction Réfrigération rapide

Cette icône s'allume lorsque la fonction Réfrigération rapide est activée.

#### 7-Indicateur de réglage de la température du compartiment du réfrigérateur

Indique la température réglée pour le compartiment du réfrigérateur.

#### 8-Indicateur de mode Vacances

Cette icône s'allume lorsque la fonction Vacances est activée.



**\*En option :** Les illustrations présentées dans ce manuel d'utilisation sont schématiques et peuvent ne pas correspondre exactement à votre produit. Si les pièces accessoires ne sont pas fournies avec l'appareil que vous avez acheté, elles conviennent pour d'autres modèles.

## Fonctionnement de l'appareil

### 9-Voyant Erreur de température élevée / Avertissement

Cette icône s'allume en cas de défaillance de température élevée ou d'avertissements d'erreur.

### 10-Compartment congélateur

Indicateur de réglage de la température, indique la température réglée pour le compartiment congélateur.

### 11-Indicateur de mode Eco-Extra

L'indicateur du mode Eco-Extra est allumé lorsque la fonction Eco Extra est activée.

### 12-Indicateur de Réfrigération rapide

Cet indicateur s'allume lorsque la fonction Réfrigération rapide est activée.

### 13-Fonction Réglage du congélateur

Cette fonction vous donne la possibilité de régler la température du compartiment congélateur. Appuyez sur ce bouton pour régler la température du compartiment du congélateur sur - 22 à - 15° C respectivement. - 8 à 5° C

### 14- Fonction Quick Freeze (Congélation Rapide)

L'indicateur de Congélation rapide s'allume lorsque cette fonction est activée. Appuyez sur le bouton Congélation rapide pour activer cette option. Lorsque Congélation rapide est activée, la température du congélateur est abaissée à son niveau le plus bas pendant 24 heures, après quoi elle s'annule automatiquement et revient à la température définie.

### 15-Fonction Eco-Extra (Utilisation économique spéciale)

Appuyez sur le bouton Quick Freeze/Eco Extra (Congélation rapide / Économie supplémentaire) pendant 3 secondes pour activer la fonction Eco Extra. Le réfrigérateur commencera à fonctionner dans le mode le plus économique au moins 6 heures plus tard et l'indicateur d'utilisation économique s'allumera lorsque la fonction est activée. Appuyez à nouveau sur le bouton de congélation rapide pendant 3 secondes pour désactiver la fonction Eco Extra.

### 16-Alarme désactivée

Lorsque la porte du réfrigérateur reste ouverte pendant 1 minute ou lorsque le capteur est en panne, une alarme sonore retentit. Pour arrêter l'alarme, appuyez sur le bouton « Désactiver l'alarme ».

Si vous fermez et ouvrez de nouveau la porte, « Alarme de porte ouverte » s'active à nouveau au bout de 1 minute.

### 17-Bouton de Réinitialisation du filtre (\*en option)

Vous pouvez réinitialiser le filtre en appuyant sur le bouton de désactivation de l'alarme pendant 3 secondes. L'icône de réinitialisation du filtre s'éteint.

### 18-Bouton d'arrêt de la machine à glaçons (\*en option)

La machine à glaçons est activée et désactivée lorsque vous appuyez sur le bouton de réglage du congélateur et le maintenez enfoncé pendant 3 secondes. Une icône de glace s'affiche lorsque la machine à glaçons est éteinte.

### 19. Bouton de Réinitialisation du filtre (\*en option)

Cette icône s'allume lorsque le filtre doit être réinitialisé.

### 20-Icône d'arrêt de la machine à glaçons (\*en option)

Cette icône s'allume lorsque la machine à glaçons est désactivée, cette icône s'éteint lorsque la machine à glaçons est activée.

### (Cette caractéristique est en option)

#### Mode Shabbat :

Appuyez sur le bouton de fonction réglage du réfrigérateur pendant 3 secondes pour activer ou désactiver le mode Sabbath. Lorsque le mode Sabbath est activé, les boutons d'affichage, d'alarme, d'ouverture de porte ou d'éclairage ne fonctionneront pas :

L'algorithme de refroidissement est réglé en fonction du mode sabbat.

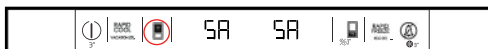

Si l'utilisateur ne désactive pas le mode Sabbath, le réfrigérateur l'annulera automatiquement en 72 heures.



## Fonctionnement de l'appareil

### 5.2 Activation de l'avertissement de remplacement du filtre à eau

(pour les produits connectés aux conduites d'eau et équipés d'un filtre)

L'activation de l'avertisseur pour le remplacement du filtre à eau se fait comme suit :

Le calcul automatique de la durée d'utilisation du filtre n'est pas fourni à l'usine.

Il doit être fourni dans les produits équipés d'un filtre.

Le panneau d'affichage que nous utilisons dans le réfrigérateur a un système à six clés.

Les valeurs définies sont affichées à l'écran.



Appuyez sur le bouton Désactivation de

\*(Appuyez pendant 3 secondes)

l'alarme pendant 3 secondes pour activer le compte à rebours du filtre

Une fois le produit sous tension, les températures programmées pour les deux compartiments s'affichent à l'écran. Appuyez sur le bouton « Désactivation de l'alarme » pendant 3 secondes pour activer le compte à rebours du filtre.

L'activation du compte à rebours du filtre est terminée. Après 3 120 heures (130 jours), le voyant LED d'avertissement du filtre s'allume et avertit l'utilisateur.

Appuyez sur le bouton Désactivation de l'alarme pendant 3 secondes pour désactiver cet avertissement.



Voyant LED d'avertissement du filtre.

Vous pouvez éteindre le voyant LED en appuyant sur le bouton pendant 3 secondes lorsque le voyant LED d'avertissement du filtre est activé

Une fois le filtre remplacé, appuyez sur le bouton Désactivation de l'alarme pendant 3 secondes. Le compte à rebours du filtre s'active à nouveau. Il faut compter 3 120 heures pour le prochain avertissement.



Appuyez à nouveau sur le bouton Désactivation de l'alarme pendant 3 secondes pour activer le compte à rebours du filtre

**REMARQUE :** Cette fonction doit être déclenchée et activée manuellement par le client. Si vous ne souhaitez pas utiliser à nouveau cette fonction, lorsque le voyant LED d'avertissement s'éteint pour la deuxième fois, ne la réactivez pas.

## Fonctionnement de l'appareil

Réglage du compartiment congélateur	Réglage du compartiment réfrigérateur	Explications
-15°C / 5°F	4°C 39°F	Voici le réglage normal recommandé.
-20°C / -4°F	3°C 37°F	Ces réglages sont recommandés lorsque la température ambiante dépasse 30 °C ou 86 °F.
Congélation rapide	4°C 39°F	Cet indicateur est utilisé lorsque vous voulez congeler vos denrées pendant une courte période. Le réfrigérateur retourne au mode de fonctionnement précédent à la fin du processus.
-24°C / -12°F	2°C 35°F	Utilisez ce réglage si vous estimez que le compartiment réfrigérateur n'est pas assez froid à cause de la chaleur ou de l'ouverture et la fermeture fréquentes de la porte.
-15° C / 5° F ou plus froid	Réfrigération rapide	Utilisez cette fonction lorsque vous placez une importante quantité d'aliments dans le compartiment réfrigérateur ou lorsque vous voulez refroidir rapidement vos aliments. Il est conseillé d'activer la fonction de réfrigération rapide pendant 4 à 8 heures de temps avant d'introduire les aliments dans le compartiment.

**Température recommandée : FF : 4 °C / 39 °F Frz : -15°C 5°F**

## Fonctionnement de l'appareil

### 5.3 Affichage 3D du panneau de commande U4 activant/désactivant la fonction Glaçons-Arrêt

Le panneau d'affichage que nous utilisons dans le réfrigérateur a un système à six clés. Les valeurs définies s'affichent à l'écran.

**\*(appuyez pendant 3 sec.)**

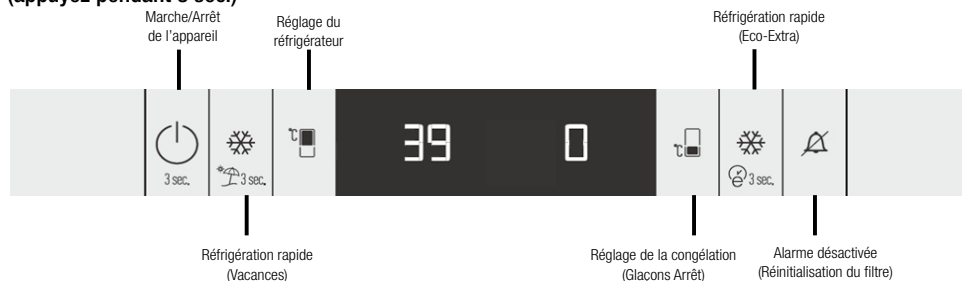

**Étape 1 :** La fonction Glaçons-Arrêt s'active lorsque vous appuyez sur le bouton Réglage du congélateur pendant 3 secondes à tout moment une fois l'appareil en marche. L'icône Glaçons-Arrêt s'allume à l'écran et la fabrication de glaçons s'arrête.

Lorsque le bouton Réglage du congélateur s'active pendant 3 secondes, la fonction Glaçons-Arrêt se désactive.

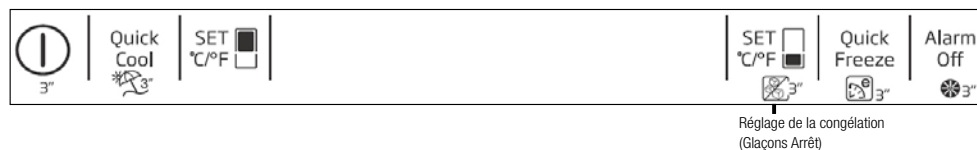
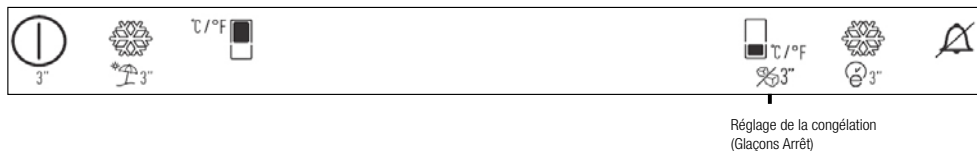

L'icône Glaçons-Arrêt s'éteint à l'écran et la fabrication de glaçons commence.

### 5.4 Système à double refroidissement

Votre réfrigérateur est équipé de deux systèmes servant à refroidir le compartiment des aliments frais et le compartiment congélateur. Ainsi, l'air et les odeurs de ces compartiments ne se mélangent pas. Grâce à ces deux systèmes distincts de réfrigération, la vitesse de réfrigération est supérieure à celle des réfrigérateurs conventionnels. Par ailleurs, une économie d'énergie supplémentaire est fournie, car la décongélation se fait individuellement.

### 5.5 Congélation des aliments frais

- Enveloppez l'aliment ou placez-le dans un récipient couvert avant de le placer dans le réfrigérateur.
- Laissez refroidir les boissons et les aliments chauds à température ambiante avant de les placer dans le réfrigérateur.
- Les aliments que vous souhaitez surgeler doivent être frais et en bon état.
- Il est conseillé de séparer les denrées en portions en fonction des besoins quotidiens de votre famille ou des repas.
- Emballez hermétiquement les aliments pour éviter qu'ils ne s'assèchent, même s'ils seront conservés pendant une courte durée.
- Les matériaux utilisés pour l'emballage doivent résister aux déchirures, au froid, à l'humidité, aux graisses, aux acides et doivent être hermétiques. Il s'agit d'une redondance, car la phrase ci-dessus mentionne toutes les exigences relatives aux types de matériaux qui peuvent être placés dans le congélateur. Tous les emballages doivent être complètement scellés.
- Utilisez immédiatement les aliments congelés après la décongélation et évitez de les recongeler.
- Ne congelez pas de trop grandes quantités d'aliments à la fois. La qualité des aliments est préservée de façon optimale lorsqu'ils sont entièrement congelés aussi rapidement que possible.
- L'introduction d'aliments chauds dans le compartiment congélateur entraîne le fonctionnement continu du système de

refroidissement jusqu'à ce que les aliments soient entièrement congelés.

### 5.6 Recommandations relatives à la conservation des aliments congelés

- Les aliments congelés que vous avez achetés doivent être conservés conformément aux instructions du fabricant de ces produits lors de l'utilisation du  compartiment des aliments congelés (4 étoiles).  
Remarque : pour garantir le maintien de la qualité atteinte par le fabricant de produits surgelés et le détaillant de produits alimentaires, suivez les étapes énumérées ci-dessous :
  1. Mettez les paquets dans le congélateur aussi rapidement que possible après achat.
  2. Assurez-vous que le contenu de l'emballage est étiqueté et daté.
  3. Vérifiez la date de péremption figurant sur l'emballage après les mentions « à consommer avant le » et « à consommer de préférence avant le ».

### 5.7 Disposition des aliments

Balconnets du compartiment congélateur	Différents aliments congelés comme de la viande, du poisson, des crèmes glacées, des légumes, etc.
Clayettes du compartiment réfrigérateur	Aliments dans des casseroles, assiettes couvertes et récipients fermés
Balconnets de la porte du compartiment réfrigérateur	Produits ou boissons de petite taille et emballés (lait, jus de fruits ou bière, etc.)
Bac à légumes	Fruits et légumes
Compartiment Produits frais	Produits délicats (fromage, beurre, salami, etc.)

### 5.8 Informations relatives à la congélation

Vous pouvez conserver la fraîcheur des aliments pendant plusieurs mois (à des températures inférieures ou égales à -15°C/ 5°F dans le congélateur).



Il est conseillé de séparer les denrées en portions en fonction des besoins quotidiens de votre famille ou des repas.



Emballez hermétiquement les aliments pour éviter qu'ils ne s'assèchent, même s'ils seront conservés pendant une courte durée.

- Matériaux nécessaires à l'emballage :
- bande adhésive résistante au froid ;
- étiquette autocollante ;
- élastiques en caoutchouc ;
- Stylo

### 5.9 Retrait des étagères de porte

Vous pouvez retirer les étagères de la porte pour les nettoyer. Poussez l'étagère de votre choix vers le haut pour la retirer.

Ne retirez pas l'étagère de la porte lorsqu'elle contient des aliments.

D'abord, videz les aliments qu'elles contiennent.

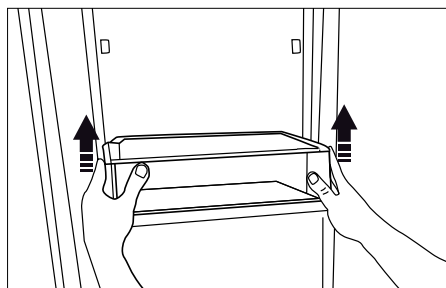

### 5.10 Balconnet amovible

#### \*En option

Vous pouvez fixer le balconnet amovible dans 3 positions différentes.

Pour le déplacer, appuyez sur les boutons latéraux de façon uniforme. Le balconnet est désormais amovible.

Déplacez-le vers le haut ou vers le bas.

Une fois à la position souhaitée, relâchez les boutons. Le balconnet se fixe à nouveau dans la position dans laquelle vous avez relâché les boutons.

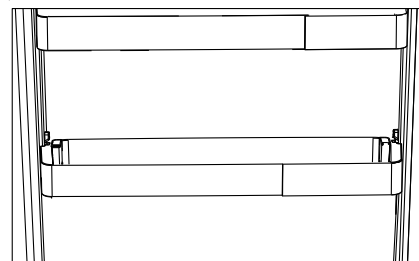
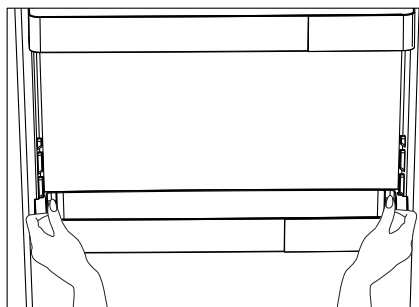

### 5.11 Étagères en verre

Vous pouvez retirer les étagères en verre pour les nettoyer. Faites attention lorsque vous retirez les étagères, car elles sont lourdes.

### 5.12 Compartiment Zone fraîche

#### (pour certains modèles)

Les compartiments zone fraîche vous permettent d'apprêter des aliments destinés à la congélation. Vous pouvez également utiliser ces compartiments si vous souhaitez conserver vos aliments à une température quelque peu inférieure à celle du compartiment réfrigérateur.

Vous pouvez augmenter le volume interne de votre réfrigérateur en enlevant le compartiment Zone fraîche souhaité.

1. Poussez le compartiment vers vous jusqu'à ce qu'il s'arrête.
2. Soulevez ce compartiment d'environ 1 cm et poussez-le vers vous pour l'enlever de son support.



### 5.13 Bac à légumes

Le bac à légumes du réfrigérateur a été spécialement conçu pour vous aider à conserver vos denrées au frais sans que celles-ci n'aient à perdre de leur fraîcheur. C'est pourquoi en général, l'air frais circule davantage tout autour du bac à légumes. Enlevez les balconnets de porte alignés contre le bac à légumes avant d'enlever les bacs à légumes.

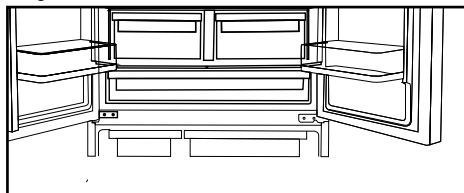

### 5.14 Bac à humidité contrôlée

#### (EverFresh+)

#### (Cette caractéristique est en option)

Le taux d'humidité des fruits et des légumes est maintenu sous contrôle grâce au bac à humidité contrôlée. Vous avez ainsi la garantie que vos produits restent frais longtemps.

Nous vous recommandons de placer les légumes à feuilles tels que la laitue, les épinards et les légumes sensibles à la perte d'humidité, le plus possible à l'horizontal à l'intérieur du bac à légumes, et non sur leurs racines en position verticale.

Une fois les légumes placés dans le bac, il faut prendre en considération le poids spécifique des légumes. Les légumes lourds et durs doivent être posés au fond du bac, tandis que les plus légers et tendres seront placés au-dessus.

## Fonctionnement de l'appareil

Ne laissez jamais les légumes à l'intérieur du bac à légumes dans leurs sachets. Si vous laissez les légumes dans leurs sachets, ils se décomposeront en très peu de temps. Pour des raisons d'hygiène, il vaut mieux éviter le contact de l'emballage avec d'autres légumes, préférez un papier perforé ou d'autres emballages similaires plutôt que le sachet.

Ne rangez pas dans le même bac les poires, les abricots, les pêches, etc. ainsi que les pommes, en particulier celles générant un niveau élevé de gaz éthylène, avec les autres fruits et légumes. Le gaz d'éthylène émis par ces premiers fruits peut accélérer la détérioration et la décomposition des autres en très peu de temps.

### 5.15 Bac à glaçons

Le bac à glaçons sert à recueillir la glace produite par la machine à glaçons. Ne versez pas d'eau à l'intérieur du bac à glaçons pour obtenir des glaçons, pour ne pas l'endommager. Le bac à glaçons n'est pas destiné au stockage des aliments.



La machine à glaçons peut faire tomber des glaçons lorsque le bac à glaçons est ouvert.

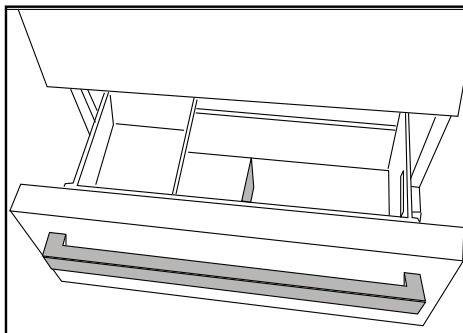

## Fonctionnement de l'appareil

### 5.16 Section amuse-gueule

(pour certains modèles)

Stockez les aliments comme le beurre, le fromage et la margarine dans cette section.

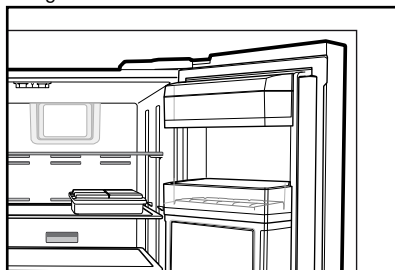

### 5.17 Casiers à œufs

(pour certains modèles)

Vous pouvez installer le casier à œufs sur un balconnet de la porte ou de l'intérieur de votre choix.

Ne placez jamais le casier à œufs dans le compartiment congélateur.

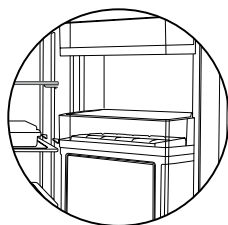

### 5.18 Section centrale modulable

La section centrale modulable est destinée à empêcher l'air froid à l'intérieur du réfrigérateur de s'échapper. Un scellement est fourni lorsque les joints d'étanchéité qui se trouvent sur la porte se retrouvent à la surface de la section centrale modulable quand les portes du compartiment réfrigérateur sont fermées.



La section centrale modulable est fermée lorsque la porte gauche du compartiment réfrigérateur est ouverte. La section centrale modulable se déplace à l'aide de la partie en plastique sur le corps tout en fermant la porte. N'essayez pas de l'ouvrir à la main.

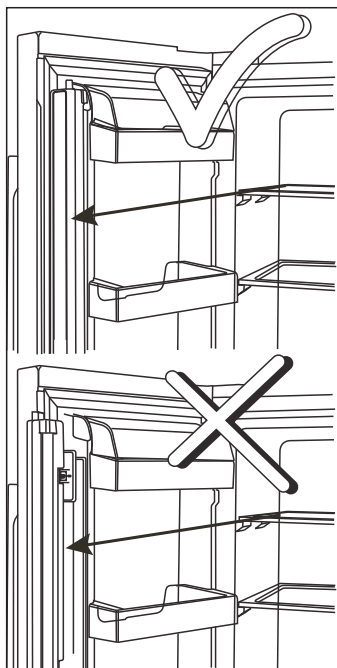

Lorsque le récipient de stockage rotatif est ouvert, ne fermez pas la porte du réfrigérateur.



Ne surchargez pas le récipient de stockage rotatif en y plaçant beaucoup de matériaux.

### 5.19 Voyant lumineux bleu

(pour certains modèles)

Les bacs à légumes du réfrigérateur sont éclairés par un voyant lumineux bleu. Les denrées conservées dans les bacs à légumes continuent leur photosynthèse grâce aux effets de sa longueur d'onde et conservent ainsi leur fraîcheur et leur teneur en vitamines.



## Fonctionnement de l'appareil

### 5.20 Ion

#### (pour certains modèles)

L'air est ionisé au moyen du système d'ionisation dans le conduit d'aération du compartiment réfrigérateur. Grâce à ce système, les bactéries et les molécules en suspension dans l'air qui sont à l'origine de l'odeur sont éliminées.

### 5.21 Filtre anti-odeurs

#### (pour certains modèles)

Le filtre anti-odeurs placé dans le conduit d'aération du compartiment réfrigérateur empêche la formation d'odeurs désagréables dans l'appareil.

### 5.22 Utilisation du distributeur d'eau interne

#### (pour certains modèles)

Une fois le réfrigérateur raccordé à une source d'alimentation ou que vous avez remplacé le filtre à eau, vidangez le réseau d'alimentation en eau. Utilisez un récipient solide pour abaisser et tenir le levier du distributeur d'eau pendant 5 secondes, puis relâchez-le pendant 5 secondes. Répétez cette étape jusqu'à ce que l'eau commence à couler. Une fois que l'eau commence à s'écouler, continuez d'abaisser et de relâcher le levier du distributeur (5 secondes en position marche, 5 secondes en position arrêt) jusqu'à obtention d'un nombre total de 5 à 6 gallons. (environ 20 litres) a été distribué. Cela expulse l'air du filtre et du système de distribution d'eau et prépare l'utilisation du filtre d'eau. Un rinçage supplémentaire peut être nécessaire dans certains cas. Une fois l'air évacué du système, l'eau peut jaillir du distributeur.

Laissez le réfrigérateur et l'eau refroidir pendant 24 heures. Laissez s'écouler suffisamment d'eau chaque semaine afin de maintenir une source d'approvisionnement fraîche.



Après 5 minutes d'écoulement permanent, la distribution d'eau s'arrête pour éviter tout débordement. Pour continuer la distribution, appuyez à nouveau sur le bouton du distributeur.

### 5.23 Distribution d'eau

Tenez un récipient sous le bec distributeur d'eau en appuyant sur le bouton du distributeur. Relâchez le bouton du distributeur pour arrêter la distribution.



Il est tout à fait normal que les premiers verres d'eau tirés du distributeur soient chauds.

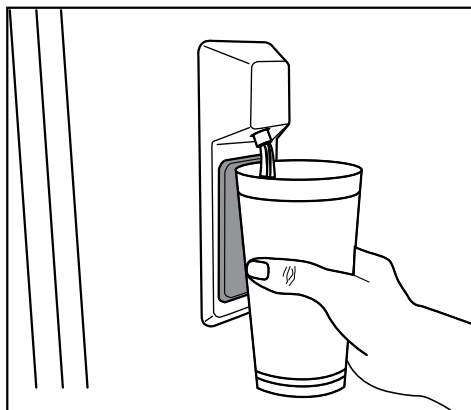

Si le distributeur d'eau n'est pas utilisé pendant une longue période, débarrassez-vous des premiers verres d'eau afin d'obtenir de l'eau fraîche.

Lors de la première utilisation, vous devrez attendre environ 12 heures, que l'eau refroidisse. Sortez le verre peu de temps après avoir tiré sur la gâchette.

### 5.24 Utilisation du distributeur d'eau



Avant la première utilisation du réfrigérateur et après le remplacement du filtre à eau, quelques gouttes peuvent couler du distributeur d'eau. Pour empêcher l'eau de couler ou de fuir du distributeur, expulsez l'air du système en distribuant 5 à 6 gallons (environ 20 litres) d'eau dans le distributeur d'eau avant la première utilisation et après chaque remplacement du filtre à eau. Cela permet de libérer l'air piégé dans le système et d'arrêter les fuites d'eau émanant du distributeur d'eau. En cas d'obstruction du débit d'eau, vérifiez la position de l'accouplement et la rectitude de la conduite d'eau située à l'arrière de l'appareil.



Si juste quelques gouttes d'eau fuient de votre distributeur d'eau une fois l'eau écoulée, cela est normal.

### 5.25 Bac à glaçons

#### (pour certains modèles)

Pour obtenir des glaçons du bac à glaçons, remplissez le réservoir d'eau du compartiment du réfrigérateur avec de l'eau jusqu'au niveau maximum.

Les glaçons dans le tiroir à glaçons peuvent se coller les uns aux autres et former un bloc en raison de l'air chaud et humide dans environ 15 jours. C'est normal. Si vous ne pouvez pas séparer le bloc, vous pouvez vider le récipient à glaçons et recommencer.



Il est recommandé de changer l'eau dans le réservoir d'eau si elle reste dans le réservoir d'eau pendant plus de 2 à 3 semaines.



**Les bruits étranges que vous entendez provenant du réfrigérateur à des intervalles de 120 minutes sont les sons émis lors de la fabrication de glaçons et lorsque de l'eau se verse du réservoir. C'est normal.**



Si vous ne voulez pas faire des glaçons, appuyez sur l'icône Ice off pour arrêter la fabrication de glaçons afin d'économiser de l'énergie et de prolonger la durée de vie de votre réfrigérateur.



Il est tout à fait normal que quelques gouttes d'eau s'écoulent du distributeur après que vous ayez puisé de l'eau.

### 5.26 Machine à glaçons et bac à glaçons

#### (pour certains modèles)

#### Utilisation de la machine à glaçons

Remplissez le bac à glaçons avec de l'eau et insérez-le à son emplacement. Vos glaçons seront prêts après environ deux heures. Ne retirez pas la machine à glaçons de son emplacement pour retirer les glaçons.

Tournez les boutons des réservoirs de glaçons de 90 degrés dans le sens horaire.

Les glaçons dans les réservoirs tomberont dans le bac à glaçons en dessous.

Vous pourrez ensuite retirer ce bac et servir les glaçons.

Si vous le souhaitez, vous pouvez conserver les glaçons dans le bac à glaçons.

#### Bac à glaçons

Le bac à glaçons est uniquement destiné à accumuler les glaçons. Évitez de verser de l'eau à l'intérieur. À défaut, il se cassera.

### 5.27 Limites de poids des clayettes du réfrigérateur

Les clayettes en porte-à-faux du compartiment pour aliments frais, celles qui sont dotées uniquement de supports arrière, ont été testées pour supporter chacune un poids maximal de 25 kg (55 livres).

Les bacs à légumes peuvent supporter jusqu'à 15 kg (33 livres) chacun. Le compartiment refroidisseur peut supporter jusqu'à 20 kg (44 livres). Ce sont des charges dynamiques pour les bacs à légumes et le compartiment refroidisseur.

Le bac à glaçons peut supporter jusqu'à 10 kg (22 livres) ; utilisez-le sans glaçons. Le bac à glaçons situé dans la partie supérieure du congélateur peut supporter jusqu'à 24 kg (53 livres) et le tiroir 30 kg (66 livres). Ce sont des charges dynamiques pour le bac à glaçons, le compartiment supérieur du congélateur et le tiroir.

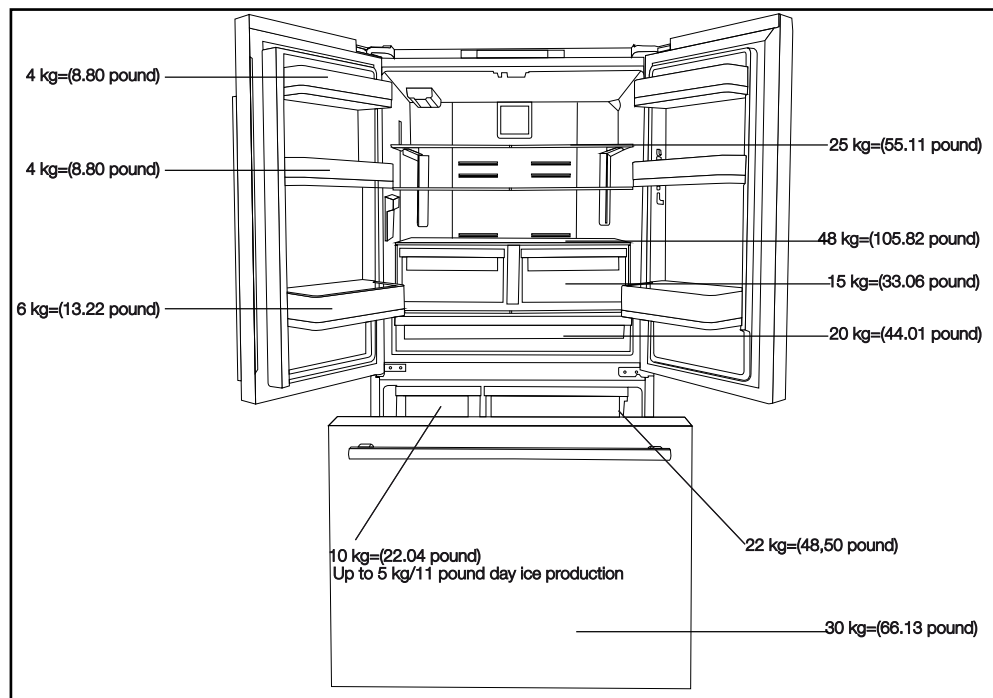

## 6 Entretien et nettoyage

La durée de vie de l'appareil est prolongée et les problèmes généralement rencontrés diminuent s'il est nettoyé à des intervalles réguliers.



**AVERTISSEMENT :** Débranchez l'appareil avant le nettoyage.

- N'utilisez jamais de l'essence, du benzène ou des substances similaires à des fins de nettoyage.
- N'utilisez jamais d'outils pointus et abrasifs, de savon, de produits d'entretien ménager, de détergent et de cirage pour le nettoyage de votre appareil.
- Veuillez dissoudre une cuillère à café de carbonate de soude dans un demi-litre d'eau. Trempez un chiffon dans la solution et essorez-le soigneusement. Essuyez l'intérieur du réfrigérateur avec ce chiffon et séchez-le soigneusement.
- Assurez-vous que l'eau ne pénètre pas dans le logement de la lampe et d'autres appareils électriques.
- Si vous ne souhaitez pas utiliser votre réfrigérateur pendant une longue période de temps, débranchez-le, retirez tous les aliments stockés à l'intérieur, nettoyez-le et laissez la porte entrouverte.
- Vérifiez régulièrement que les joints de la porte sont propres. Sinon, nettoyez-les.
- Pour retirer les étagères de la porte et de la carrosserie, retirez leur contenu.
- Sortez les étagères de la porte en les tirant vers le haut. Après le nettoyage, faites-les glisser du haut vers le bas pour les remettre en place.
- N'utilisez jamais de produits de nettoyage ou de l'eau contenant du chlore pour nettoyer les surfaces extérieures et les parties de l'appareil revêtues de chrome. Le chlore provoque la corrosion des surfaces métalliques.

### 6.1 Éviter les mauvaises odeurs

Les matériaux susceptibles d'émettre des odeurs ne sont pas utilisés lors de la fabrication de nos réfrigérateurs. Toutefois, le problème d'émission de mauvaises odeurs pourrait survenir en raison des conditions de conservation d'aliments inappropriées et d'un manque de nettoyage de la surface intérieure du réfrigérateur comme indiqué. Pour éviter ce problème, suivez les consignes suivantes :

- Il est important de garder votre réfrigérateur propre. Des résidus alimentaires, des taches, etc., peuvent être à l'origine des odeurs. Par conséquent, nettoyez le réfrigérateur avec du carbonate de soude dissous dans de l'eau tous les 15 jours. N'utilisez jamais de détergent ni de savon.
- Conservez les aliments dans des récipients fermés. Les micro-organismes provenant des récipients non couverts peuvent causer des odeurs désagréables.
- Ne conservez jamais les aliments dont la date limite de consommation est déjà dépassée ou les aliments déjà gâtés dans le réfrigérateur.

### 6.2 Protection des surfaces en plastique

Ne conservez pas les huiles liquides ou les aliments cuisinés avec de l'huile dans des récipients non fermés dans votre réfrigérateur, car ces derniers endommagent les surfaces en plastique du réfrigérateur. Lorsque l'huile se verse ou s'étale sur les surfaces en plastique, nettoyez et rincez immédiatement la partie indiquée de la surface avec de l'eau chaude.

Vérifiez la liste suivante avant de contacter le service après-vente. Cela devrait vous éviter de perdre du temps et de l'argent. Cette liste répertorie les plaintes fréquentes ne provenant pas de vices de fabrication ou des défauts de pièces. Certaines fonctionnalités mentionnées dans ce manuel peuvent ne pas exister sur votre modèle.

### **Le réfrigérateur ne fonctionne pas.**

- La fiche électrique n'est pas correctement insérée. >>> Branchez-la en l'enfonçant complètement dans la prise.
- Le fusible branché à la prise qui alimente l'appareil ou le fusible principal est grillé. >>> Vérifiez les fusibles.

### **Condensation sur la paroi latérale du congélateur (MULTI ZONE, COOL, CONTROL et FLEXI ZONE).**

- La porte a été ouverte trop fréquemment >>> Évitez d'ouvrir trop fréquemment la porte de l'appareil.
- L'environnement est trop humide. >>> N'installez pas l'appareil dans des endroits humides.
- Les aliments contenant des liquides sont conservés dans des récipients non fermés. >>> Conservez ces aliments dans des emballages scellés.
- La porte de l'appareil est restée ouverte. >>> Ne laissez pas la porte de l'appareil ouverte longtemps.
- Le thermostat a été réglé à une température trop basse. >>> Réglez le thermostat à la température appropriée.

### **Le compresseur ne fonctionne pas.**

- En cas de coupure soudaine de courant ou de débranchement intempestif, la pression du gaz dans le système de réfrigération de l'appareil n'est pas équilibrée, ce qui déclenche la fonction de conservation thermique du compresseur. L'appareil se remet en marche au bout de 6 minutes environ. Si l'appareil de redémarre pas après cette période, veuillez contacter le service après-vente.
- Le dégivrage est actif. >>> Ce processus est normal pour un appareil à dégivrage complètement automatique. Le dégivrage se déclenche périodiquement.
- L'appareil n'est pas branché. >>> Vérifiez que le cordon d'alimentation est connecté à la prise.
- Le réglage de la température est incorrect. >>> Sélectionnez le réglage de température approprié.
- Absence d'énergie électrique. >>> L'appareil continue de fonctionner normalement dès le retour du courant.

### **Le bruit du réfrigérateur en fonctionnement s'accroît pendant son utilisation.**

- Le rendement de l'appareil en fonctionnement peut varier en fonction des fluctuations de la température ambiante. Ceci est normal et ne constitue pas un dysfonctionnement.

### **Le réfrigérateur fonctionne fréquemment ou pendant de longues périodes.**

- Il se peut que le nouvel appareil soit plus grand que l'ancien. Les appareils plus grands fonctionnent plus longtemps.
- La température de la pièce est peut-être trop élevée. >>> Il est normal que l'appareil fonctionne plus longtemps quand la température de la pièce est élevée.
- L'appareil vient peut-être d'être branché ou chargé de nouvelles denrées alimentaires. >>> L'appareil met plus longtemps à atteindre la température réglée s'il vient d'être branché ou récemment rempli de denrées. C'est normal.
- Il est possible que des quantités importantes d'aliments chauds aient été récemment placés dans l'appareil. >>> Ne mettez pas d'aliments chauds à l'intérieur de l'appareil.
- Les portes étaient ouvertes fréquemment ou sont restées longtemps ouvertes. >>> L'air chaud circulant à l'intérieur de l'appareil le fera fonctionner plus longtemps. N'ouvrez pas les portes trop fréquemment.

## Dépannage

- Il est possible que la porte du congélateur soit entrouverte. >>> Vérifiez que les portes sont complètement fermées.
- L'appareil peut être réglé à une température trop basse. >>> Réglez la température à un degré supérieur et attendez que l'appareil atteigne la nouvelle température.
- Le joint de la porte du congélateur peut être sale, usé, cassé, ou mal positionné. >>> Nettoyez ou remplacez le joint. Si le joint du congélateur est endommagé ou arraché, l'appareil prendra plus longtemps à conserver la température actuelle.

### **La température du congélateur est très basse, alors que celle du réfrigérateur est appropriée.**

- La température du compartiment congélateur est très basse. >>> Réglez la température du compartiment congélateur à un degré supérieur et vérifiez à nouveau.

### **La température du réfrigérateur est très basse, alors que celle du congélateur est appropriée.**

- La température du compartiment réfrigérateur est très basse. >>> Réglez la température du compartiment congélateur à un degré supérieur et vérifiez à nouveau.

### **Les aliments conservés dans le compartiment réfrigérateur sont congelés.**

- La température du compartiment réfrigérateur est très basse. >>> Réglez la température du compartiment congélateur à un degré supérieur et vérifiez à nouveau.

### **La température du compartiment réfrigérateur ou congélateur est très élevée.**

- La température du compartiment réfrigérateur est réglée à un degré très élevé. >>> Le réglage de la température du compartiment réfrigérateur a une incidence sur la température du compartiment congélateur. Attendez jusqu'à ce que la température des pièces correspondantes atteigne le niveau d'efficacité requis en changeant la température des compartiments réfrigérateur ou congélateur.
- Les portes étaient ouvertes fréquemment ou sont restées longtemps ouvertes. >>> N'ouvrez pas les portes trop fréquemment.
- La porte peut être entrouverte. >>> Fermez complètement la porte.
- L'appareil vient peut-être d'être branché ou chargé de nouvelles denrées alimentaires. >>> Cela est normal. L'appareil met plus longtemps à atteindre la température réglée s'il vient d'être branché ou récemment rempli de denrées.
- Il est possible que des quantités importantes d'aliments chauds aient été récemment placées dans l'appareil. >>> Ne mettez pas d'aliments chauds à l'intérieur de l'appareil.

### **En cas de vibrations ou de bruits.**

- Le sol n'est pas assez solide et durable. >>> Si l'appareil balance lorsqu'il est déplacé doucement, ajustez les supports afin de le remettre en équilibre. Assurez-vous également que le sol est assez solide pour supporter l'appareil.
- Les éléments placés sur l'appareil peuvent être à l'origine du bruit. >>> Retirez tous les éléments placés sur l'appareil.

### **L'appareil émet un bruit d'écoulement de liquide ou de pulvérisation, etc.**

- Les principes de fonctionnement de l'appareil impliquent des écoulements de liquides et des émissions de gaz. >>> Ceci est normal et ne constitue pas un dysfonctionnement.

### **L'appareil émet un sifflement.**

- L'appareil effectue le refroidissement à l'aide d'un ventilateur. Ceci est normal et ne constitue pas un dysfonctionnement.

### **Il y a de la condensation sur les parois internes de l'appareil.**

- Un climat chaud ou humide accélère le processus de givrage et de condensation. Ceci est normal et ne constitue pas un dysfonctionnement.

## Dépannage

- Les portes étaient ouvertes fréquemment ou sont restées longtemps ouvertes. >>> N'ouvrez pas les portes trop fréquemment ; fermez-les lorsqu'elles sont ouvertes.
- La porte peut être entrouverte. >>> Fermez complètement la porte.

### Il y a de la condensation sur les parois externes ou entre les portes de l'appareil.

- Il se peut que le climat ambiant soit humide, auquel cas cela est normal. >>> La condensation se dissipe lorsque l'humidité baisse.

### Présence d'une odeur désagréable dans l'appareil.

- L'appareil n'est pas nettoyé régulièrement. >>> Nettoyez régulièrement l'intérieur à l'aide d'une éponge, de l'eau tiède et du carbonate dissout dans l'eau.
- Certains récipients et matériaux d'emballage sont peut-être à l'origine des mauvaises odeurs. >>> Utilisez des récipients et des emballages exempts de toute odeur.
- Les aliments étaient placés dans des récipients ouverts. >>> Conservez les aliments dans des récipients fermés. Des micro-organismes peuvent se proliférer dans des récipients non fermés et causer des mauvaises odeurs. Retirez tous les aliments périmés ou avariés de l'appareil.

### La porte ne se ferme pas.

- Les paquets d'aliments peuvent bloquer la porte. >>> Déplacez tout ce qui bloque les portes.
- L'appareil ne se tient pas parfaitement droit sur le sol. >>> Ajustez les supports afin de remettre l'appareil en équilibre.
- Le sol n'est pas assez solide et durable. >>> Assurez-vous que le sol soit assez solide pour supporter l'appareil.

### Le bac à légumes est engorgé.

- Il est possible que les aliments soient en contact avec la section supérieure du bac. >>> Reclassez les aliments dans le bac.

### Si la surface de l'appareil est chaude.

- Des températures élevées peuvent être observées entre les deux portes, sur les panneaux latéraux et sur la grille arrière pendant le fonctionnement de l'appareil. Ce phénomène est normal et ne nécessite pas d'entretien ! Soyez prudent lorsque vous touchez ces zones.



#### AVERTISSEMENT :

Si le problème persiste même après observation des instructions contenues dans cette partie, contactez votre fournisseur ou un service de maintenance agréé. N'essayez pas de réparer vous-même l'appareil.



#### AVERTISSEMENT :

- Cet appareil peut vous exposer à des produits chimiques, y compris le nickel (métallique) qui est connu dans l'État de la Californie pour causer le cancer.
- Pour plus d'informations, rendez-vous sur le site [www.P65Warnings.ca.gov](http://www.P65Warnings.ca.gov)
- Remarque : Le nickel est un composant de tout l'acier inoxydable et de certains autres composants métalliques.

## DÉCLARATION DE GARANTIE POUR LES RÉFRIGÉRATEURS BLOMBERG

Les garanties offertes par Blomberg dans ces déclarations s'appliquent uniquement aux réfrigérateurs Blomberg vendus à l'acheteur ou propriétaire original aux États-Unis et au Canada. La garantie n'est pas transférable. Pour obtenir un service de garantie, veuillez contacter votre distributeur le plus près tel que listé par province. Vous aurez besoin du numéro de modèle du réfrigérateur, du numéro de série, du nom et de l'adresse du détaillant où vous l'avez acheté ainsi que de la date d'achat et de la date d'installation. Cette garantie vous confère des droits légaux spécifiques, et vous pouvez également bénéficier d'autres droits qui peuvent varier d'une province à l'autre. De plus, assurez-vous d'enregistrer votre produit pour la garantie au [www.blombergappliances.com](http://www.blombergappliances.com).

### 1 an (\*) de garantie complète à partir de la date de la première installation

Blomberg réparera ou remplacera sans frais pour le consommateur toutes pièces défectueuses du réfrigérateur si utilisé sous des conditions domestiques normales (la garantie est annulée si le produit est utilisé à des fins commerciales par ex. gîtes touristiques, centre de soins, etc.). Le service doit aussi être effectué par une agence de service autorisée par Blomberg. (Les défauts de fabrication apparents doivent être signalés en dedans de 10 jours ouvrables de l'installation). 1 an de garantie sur les accessoires, pour les pièces seulement et n'inclut pas la main d'oeuvre.

2 ans \*\*\* de garantie à compter de la date de la première installation (pièces uniquement) Blomberg réparera ou remplacera toute pièce sans aucun frais pour le consommateur pour tout défaut de matière ou de fabrication à l'origine du dommage ou de la défaillance de ces éléments. Le réfrigérateur doit avoir été utilisé dans des conditions normales domestiques et non commerciales tel que mentionné ci-dessus. (Le coût de la main d'oeuvre est à la charge du consommateur).

### 2-5 ans (\*, \*\*) de garantie limitée à partir de la date de la première installation

(pièces seulement 2-5 ans). Blomberg réparera ou remplacera tous les compresseurs, évaporateurs, condenseurs et déshydrateurs sans frais pour le consommateur si des vices de matériaux ou de main d'oeuvre ont causés des dommages ou des défaillances de ces composants.

**Le réfrigérateur devra avoir été utilisé sous des conditions domestiques normales et non commerciale (Les frais de main d'oeuvre sont la responsabilité du consommateur).**

### Exonérations de garantie et exclusions :

La garantie ne couvre pas les frais de service d'un agent de service autorisé pour corriger des problèmes d'installation, électriques ou l'instruction éducationnelle sur l'utilisation du réfrigérateur. La garantie ne couvre pas non plus les défauts ou les dommages causés par une catastrophe naturelle (comme des tempêtes, des inondations, des incendies, des coulées de boue, etc.), des dommages causés par l'utilisation du réfrigérateur dans des buts autres que ceux pour lesquels il a été conçu, mauvaise utilisation, abus, accident, altération, mauvaise installation, entretien, frais de déplacements, appels de service en dehors des heures de service normales, ramassage et livraison, toute perte d'aliments à cause d'une défectuosité du produit, service non autorisé ou personne de service non autorisée.

**Ce produit a subi des tests complets et a eu des inspections d'assurance de qualité officiels avant de quitter le site de fabrication original. Les conditions de garantie pour cet électroménager Blomberg n'est pas valide si le produit a été altéré, tripoté, modifié, si des pièces supplémentaires ont été assemblées, fixées et réemballées par un distributeur autorisé, une personne d'entretien, un détaillant de tierce partie, un revendeur ou par toute(s) autre(s) personne(s) non autorisée(s).**

**DANS LA LIMITE DE CE QUI EST AUTORISÉ PAR LA LOI, CETTE GARANTIE TIENT LIEU DE TOUTES LES AUTRES GARANTIES, EXPRESSES OU IMPLICITES, Y COMPRIS LES GARANTIES IMPLICITES DE QUALITÉ MARCHANDE ET D'ADAPTATION À UN USAGE PARTICULIER. BLOMBERG DÉCLINE TOUTE RESPONSABILITÉ EN CE QUI A TRAIT À LA QUALITÉ DE CE PRODUIT SAUF MENTION CONTRAIRE DANS CETTE DÉCLARATION DE GARANTIE. BLOMBERG N'ASSUME AUCUNE RESPONSABILITÉ QUAND À L'ADAPTATION DU PRODUIT POUR TOUT BUT PARTICULIER POUR LEQUEL VOUS POURRIEZ ACHETER CE PRODUIT, SAUF MENTION CONTRAIRE DANS CETTE DÉCLARATION DE GARANTIE.**

Blomberg n'assume aucune responsabilité pour les dommages indirects ou consécutifs. De tels dommages incluent, mais sans s'y limiter, la perte de profits, la perte d'épargnes ou de revenus, la perte de l'utilisation du réfrigérateur ou de tout équipement associé, le coût du capital, le coût de tout équipement substitut, installations ou services, pannes, les réclamations de tiers, et des dommages à la propriété. Certaines provinces n'autorisent pas l'exclusion ou la limitation des dommages accessoires ou indirects, de sorte que les limitations ou exclusions ci-dessus peuvent ne pas s'appliquer à vous.

(\*) La date d'installation réfère à la date d'achat ou à 5 jours ouvrables après la livraison du produit à la maison, la plus tardive de ces deux dates prévalant. (\*\*) Les pièces remplacées assumeront l'identité des pièces originales + leur garantie originale.

Aucune autre garantie. Cette déclaration de garantie est la garantie complète et exclusive du fabricant. Aucun employé de Blomberg ou autre tiers n'est autorisé à faire des déclarations de garantie en plus de celles énoncées dans cette Déclaration de garantie.

Veuillez conserver cette carte de garantie, manuel d'utilisation et votre reçu de caisse pour référence future.

### COMMENT OBTENIR UN SERVICE

Veuillez contacter le distributeur pour votre province tel que listé sur la Liste de contact des distributeurs, ou appelez notre numéro sans frais au 1 800 459 9848 pour être dirigé vers un Agent de service Blomberg.



## Por favor, lea este manual antes de usar el aparato!

Estimado cliente,

Nos gustaría que usted haga el mejor uso de nuestro aparato, que ha sido fabricado en instalaciones modernas con cuidado y controles de calidad minuciosos.

Por lo tanto, le aconsejamos que lea todo el manual del usuario antes de utilizar el aparato. En caso de que el aparato cambie de manos, no se olvide de entregar la guía al nuevo propietario junto con el aparato.

## Esta guía le ayudará a utilizar el aparato de forma rápida y segura.

- Por favor, lea la guía del usuario antes de instalar y operar el aparato.
- Siempre respete las instrucciones de seguridad aplicables.
- Mantenga la guía del usuario a la mano para su uso futuro.
- Por favor, lea todos los demás documentos suministrados con el aparato.

Tenga en cuenta que esta guía del usuario se puede aplicar a varios modelos de aparato. La guía indica claramente las posibles variaciones de los diferentes modelos.

	Información importante y consejos útiles.
	Riesgos para la vida y la propiedad.
	Riesgo de descarga eléctrica.
	El embalaje del aparato está hecho con materiales reciclables, de acuerdo con la Legislación Ambiental Nacional.

## **1 Instrucciones importantes respecto a la seguridad y el medio ambiente 3**

- 1.1 Seguridad general . . . . . 3
  - 1.1.1 Advertencia sobre el HCA . . . . . 4
  - 1.1.2 Para aparatos con dispensador de agua . . . . . 4
- 1.2 Uso previsto . . . . . 4
- 1.3 Seguridad infantil . . . . . 4
- 1.4 Información sobre el paquete . . . . . 5

## **2 El frigorífico 6**

### **3 Instalación 7**

- 3.1 Lugar de instalación adecuado . . . . . 7
- 3.2 Piezas de instalación de la alcoba . . . . . 7
- 3.3 Conexión eléctrica . . . . . 8
- 3.4 Ajuste de las patas . . . . . 8
- 3.5 Luz de iluminación . . . . . 8
- 3.6 Aviso de puerta abierta . . . . . 8
- 3.7 Conexión de agua . . . . . 9
  - 3.7.1 Antes de la instalación . . . . . 10
- 3.8 Conexión de la manguera de agua al frigorífico . . . . . 10
- 3.9 Conexión de la manguera de agua al suministro . . . . . 10
- 3.10 Filtro de agua . . . . . 11
  - 3.10.1 Colocación del filtro interno en la nevera 11
- 3.11 Antes de empezar a utilizar el dispensador de agua/hielo . . . . . 12
- 3.12 Transporte del aparato . . . . . 12
- 3.13 Instalación del aparato . . . . . 13

### **4 Preparación 15**

### **5 Uso del aparato 19**

- 5.1 Panel de indicadores . . . . . 19
- 5.2 Activación del aviso de cambio de filtro de agua . . . . . 21
- 5.3 Pantalla 3D de la placa de control U4  
Activación/desactivación de la función Ice-Off . . . . . 23
- 5.4 Sistema de refrigeración doble . . . . . 24
- 5.5 Congelación de alimentos frescos . . . . . 24

- 5.6 Recomendaciones para conservar los alimentos congelados . . . . . 24
- 5.7 Colocación de los alimentos . . . . . 24
- 5.8 Información sobre la congelación . . . . . 25
- 5.9 Cómo retirar los estantes de la puerta . . . . . 25
- 5.10 Estantes de la puerta extraíbles . . . . . 25
- 5.11 Estantes de vidrio . . . . . 26
- 5.12 Compartimiento de refrigeración . . . . . 26
- 5.13 Cajón de verduras . . . . . 26
- 5.14 Cajón refrigerante con control de humedad (EverFresh+) . . . . . 26
- 5.15 Contenedor de hielo . . . . . 27
- 5.16 Sección de mantequilla y queso . . . . . 28
- 5.17 Huevera . . . . . 28
- 5.18 Sección central móvil . . . . . 28
- 5.19 Luz azul . . . . . 28
- 5.20 Ion . . . . . 29
- 5.21 Filtro de olores . . . . . 29
- 5.22 Uso del dispensador de agua interno . . . . . 29
- 5.23 Dispensación de agua . . . . . 29
- 5.24 Para utilizar el dispensador de agua . . . . . 29
- 5.25 Bandeja de hielo . . . . . 30  
(en algunos modelos) . . . . . 30
- 5.26 Icematic y contenedor de almacenamiento de hielo . . . . . 30
- 5.27 Limitaciones de peso del estante del frigorífico . . . . . 31

### **6 Limpieza y mantenimiento 32**

- 6.1 Cómo evitar los malos olores . . . . . 32
- 6.2 Proteger las superficies de plástico . . . . . 32

### **7 Solución de problemas 33**

# 1 Instrucciones importantes respecto a la seguridad y el medio ambiente

Este capítulo contiene información de seguridad que le ayudará a evitar el riesgo de lesiones personales o daños a la propiedad.

**El incumplimiento de estas instrucciones anulará cualquier garantía del aparato.**

## Uso previsto

- ADVERTENCIA: Mantenga libres de obstrucciones las aberturas de ventilación, tanto las que están en el cierre de la unidad como las que están en la estructura incorporada.

- ADVERTENCIA: No utilice dispositivos mecánicos ni otros medios para acelerar la descongelación, salvo los recomendados por el fabricante.

- ADVERTENCIA: No dañe el circuito refrigerante.

NOTA: Esta advertencia sólo es aplicable a los aparatos con circuitos de refrigeración accesibles al usuario.

- ADVERTENCIA: No utilice aparatos eléctricos dentro de los compartimentos para alimentos del aparato, aparato, a menos que sean del tipo recomendado por el fabricante.

Este aparato está diseñado para un uso en el entorno doméstico y similares como:

- zonas de cocina de personal en establecimientos, oficinas y/u otro entorno laboral;
- Casas rurales y también para ser utilizada por los clientes en hoteles, moteles y otros entornos de tipo residencial;
- Entornos de hospedaje en régimen de alojamiento y desayuno.
- aplicaciones de hostelería y actividades no comerciales similares.

## 1.1 Seguridad general

- Este aparato puede ser utilizado por niños a partir de 8 años y por personas cuyas capacidades físicas, sensoriales o mentales no se hayan desarrollado completamente o que carezcan de experiencia y conocimientos, siempre que estén supervisados o formados. Los niños no deben jugar con el aparato. Los trabajos de limpieza y mantenimiento no deben ser realizados por niños, a menos que estén supervisados por alguien.
- Desenchufe el aparato si se produce una avería mientras está en uso.  
¡Si el aparato tiene un fallo, no debe ser operado a menos que sea reparado por el Agente de Servicio Autorizado! ¡Existe el riesgo de descarga eléctrica!
- Conecte el aparato a una toma de corriente con conexión a tierra protegida por un fusible que cumpla con los valores de la placa de características. Haga que la instalación de la toma de tierra sea hecha

por un electricista calificado. Nuestra empresa no se responsabiliza de los daños que se produzcan si el aparato se utiliza sin conexión a tierra de acuerdo con la normativa local.

- No meta el cable de corriente debajo del aparato o en la parte de atrás del aparato. No coloque objetos pesados sobre el cable de corriente. El cable de corriente no debe doblarse, aplastarse ni entrar en contacto con ninguna fuente de calor.

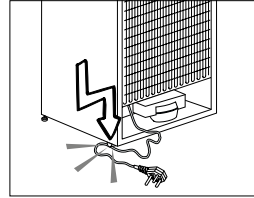

- No lave nunca el aparato pulverizándolo o echándolo agua. ¡Existe el riesgo de descarga eléctrica!
- No tocar nunca el enchufe con las manos húmedas. Nunca desenchufe tirando del cable, siempre tire agarrando el enchufe.
- No enchufe el frigorífico si la toma de corriente está suelta.
- Nunca conecte el frigorífico a sistemas de ahorro de electricidad. Estos sistemas son perjudiciales para el aparato.
- Desenchufe el aparato durante la instalación, el mantenimiento, la limpieza y las reparaciones.
- Encargue siempre la instalación y reparación al **Servicio Técnico Autorizado**. El fabricante no se hace responsable de los daños que puedan surgir de los procedimientos realizados por personas no autorizadas.
- No coloque bebidas líquidas embotelladas y enlatadas en el compartimento del congelador. Pueden explotar.
- No utilice Nunca vapor ni materiales de limpieza asistidos por vapor para limpiar o descongelar el frigorífico. El vapor provocará un cortocircuito o una descarga eléctrica, ya que entraría en contacto con las piezas eléctricas del frigorífico.
- Nunca utilice las piezas del frigorífico, como la puerta y el cajón, como medio de apoyo o escalón. Esto hará que el aparato se vuelque o que se dañen partes del mismo.
- No dañe el circuito de refrigeración, por donde circula el refrigerante, con herramientas de perforación o corte. El refrigerante que puede salir disparado cuando se perforan los canales de gas del evaporador, las extensiones de las tuberías o los revestimientos de la superficie puede causar irritaciones en la piel y

## Instrucciones importantes respecto a la seguridad y el medio ambiente

lesiones en los ojos.

- No cubra ni bloquee los orificios de ventilación del frigorífico con ningún material.
- ¡No utilice aerosoles gaseosos cerca del aparato ya que existe el riesgo de incendio o explosión!
- Nunca deben guardarse en el aparato artículos inflamables o productos que contengan gases inflamables (por ejemplo, sprays), así como materiales explosivos.
- No coloque recipientes llenos de líquido encima del aparato. Derramar agua sobre un componente eléctrico puede causar descargas eléctricas o riesgo de incendio.
- No almacene en el frigorífico productos (vacunas, medicamentos sensibles al calor, material científico y otros) que requieran un control preciso de la temperatura.
- Si no va a utilizar el aparato durante un largo periodo de tiempo, desenchúfelo y descargue los alimentos en él.
- Si el aparato está equipado con luz azul, no mire la luz azul con herramientas ópticas.
- En los productos con control mecánico (termostato), espere un mínimo de 5 minutos para volver a enchufar el aparato después de desenchufarlo.
- Evitar sobrecargar el frigorífico. Puede caerse al abrir la puerta y causar lesiones o daños. Pueden producirse problemas similares en caso de poner cosas encima del aparato.
- Preste atención para que su mano o cualquier parte de su cuerpo no quede atrapada por las partes móviles del interior del aparato.

### 1.1.1 Advertencia sobre el HCA

- Si el sistema de refrigeración del aparato contiene R600a:

Este gas es inflamable. Por lo tanto, preste atención a no dañar el sistema de refrigeración y las tuberías durante el uso y el transporte. En caso de daños, mantenga el aparato alejado de posibles fuentes de fuego que puedan provocar que el aparato se incendie y ventile la habitación en la que está colocado.



Si el aparato está equipado con un sistema de refrigeración que contiene gas R134a, ignore esta advertencia.



Puede conocer el gas utilizado en la producción del aparato en la placa de características situada en la parte interior izquierda del mismo.



**ADVERTENCIA:** No tire nunca el aparato al fuego.

### 1.1.2 Para aparatos con dispensador de agua

- La presión para la entrada de agua fría será de un máximo de 90 psi (620 kPa). Si la presión del agua supera los 550 kPa (80 psi), utilice una válvula limitadora de presión en la red eléctrica. Si no sabe cómo comprobar la presión del agua, pida ayuda a un fontanero profesional.
- Si hay riesgo de efecto de golpe de ariete en su instalación, siempre use un equipo de prevención de golpes de ariete en la instalación. Consulte a fontaneros profesionales si no está seguro de que no hay un efecto de golpe de ariete en la instalación.
- No instale en la entrada de agua caliente. Tome precauciones contra el riesgo de congelación de las mangueras. El intervalo de funcionamiento la temperatura del agua será 33°F (0.6°C) como mínimo y 100°F (38°C) como máximo.
- Utilizar únicamente agua potable.

### 1.2 Uso previsto

- Este aparato está destinado únicamente al uso doméstico. Este aparato no es apto para su uso comercial, por lo que no debe utilizarse para fines distintos de los previstos.
- El aparato debe utilizarse únicamente para almacenar alimentos.
- El fabricante renuncia a cualquier responsabilidad derivada de un uso o transporte incorrecto.

### 1.3 Seguridad infantil

- Si la puerta tiene cerradura, la llave debe mantenerse fuera del alcance de los niños.
- los niños deben ser supervisados para evitar que manipulen el aparato.



PELIGRO: Riesgo de que los niños queden atrapados. Antes de tirar el antiguo frigorífico o congelador:

- Quite las puertas.
- Deje los estantes en su sitio para que los niños No puedan trepar fácilmente al interior.

### 1.4 Información sobre el paquete

- Los materiales de embalaje del aparato se fabrican con material reciclable, de acuerdo con nuestra Reglamentación Nacional para el Medio Ambiente. No desechar el embalaje junto con la basura doméstica ni similares. Llévelos a los puntos de recolección de material de embalaje designados por las autoridades locales.
- « Comuníquese con personal técnico autorizado para el mantenimiento. »  
« Comuníquese con personal técnico autorizado para el mantenimiento. »

## 2 El frigorífico

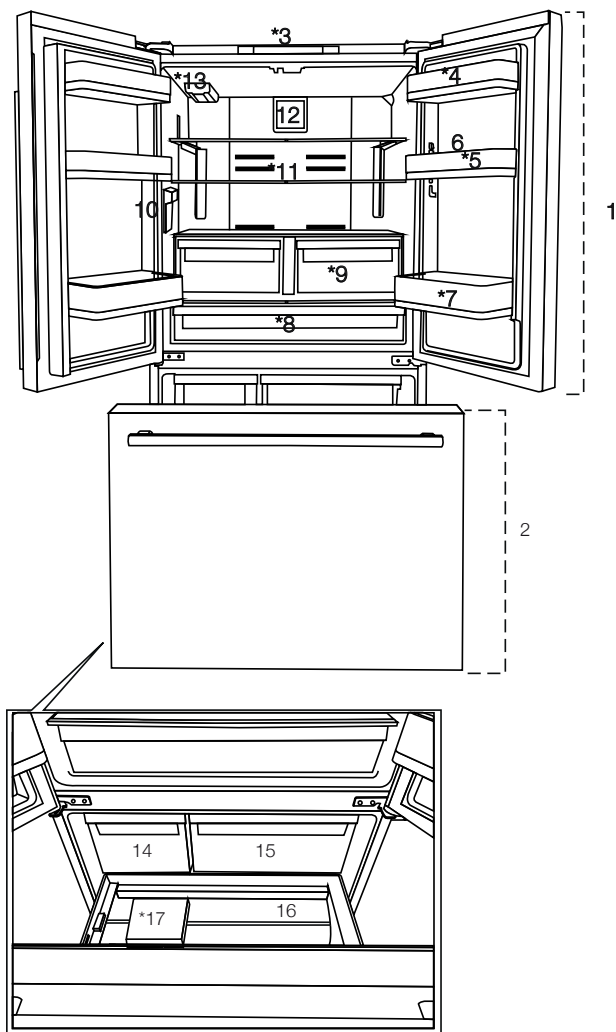

- |                                                            |                                                                |
|------------------------------------------------------------|----------------------------------------------------------------|
| 1- Compartimento frigorífico                               | 10- Dispensador interior de agua                               |
| 2- Congelador inferior                                     | 11- Estante de vidrio ajustable                                |
| 3- Pantalla/panel indicador                                | 12- Tapa del ventilador                                        |
| 4- Sección de mantequilla y queso                          | 13- Filtro de agua                                             |
| 5- Estante de la puerta del compartimento del refrigerador | 14- Hielera                                                    |
| 6- Bandeja para huevos                                     | 15- Cajón de almacenamiento de alimentos congelados (superior) |
| 7- Botellero                                               | 16- Cajón de almacenamiento de alimentos congelados (inferior) |
| 8- Compartimento de refrigeración                          | 17- Separador                                                  |
| 9- Cajón de verduras                                       |                                                                |



Las imágenes en este manual son esquemáticas y pueden no coincidir exactamente con el aparato. Si usted ha comprado las piezas que no se incluyen en el aparato, entonces esas piezas son válidas para otros modelos.

### 3 Instalación

Diríjase al Agente de Servicio Autorizado más cercano para la instalación del aparato. Para que el aparato esté listo para su uso, asegúrese de que la instalación eléctrica es la adecuada antes de llamar al Servicio Técnico Autorizado. En caso contrario, llame a un electricista cualificado para que realice los arreglos necesarios.



La preparación de la ubicación y la instalación eléctrica en el lugar de instalación es responsabilidad del cliente.



El aparato no debe estar enchufado durante la instalación. De lo contrario, existe el riesgo de muerte o lesiones graves!



**ADVERTENCIA:** La instalación y las conexiones eléctricas del aparato deben ser realizadas por el Servicio Técnico Autorizado. El fabricante no se hace responsable de los daños que puedan surgir de los procedimientos realizados por personas no autorizadas.



**ADVERTENCIA:** Antes de la instalación, compruebe visualmente si el aparato tiene algún defecto. Si es así, no lo haga instalar. Los aparatos dañados causan riesgos para su seguridad.



Asegúrese de que el cable de corriente no se pellizque o aplaste al empujar el aparato en su lugar después de los procedimientos de instalación o limpieza.

#### 3.1 Lugar de instalación adecuado



**ADVERTENCIA:** Si la puerta de la sala donde se va a colocar el aparato es demasiado pequeña para que pase el aparato, hay que quitar las puertas del aparato y girar el aparato de lado para que pase.

- Elija un lugar en el que pueda utilizar el aparato cómodamente.
- Instale el aparato por lo menos a 30 cm/12" de distancia de fuentes de calor tales como placas, centros del calentador, estufas y al menos a 5 cm/2" de distancia de hornos eléctricos. El aparato no debe ser sometido a la luz directa del sol ni mantenerse en lugares húmedos después de la instalación.
- El aparato requiere una adecuada circulación de aire para funcionar eficazmente. Si el aparato va a ser colocado en una alcoba, recuerde dejar al menos 2" del techo, 1/2" de los lados y 1 3/4"

en la parte posterior.

- No coloque el aparato sobre los materiales como alfombras o moquetas.
- Coloque el aparato sobre una superficie de suelo uniforme para evitar que se tambalee.
- No instale el aparato en ambientes con temperaturas inferiores a 10°C /50°F.



Si se van a instalar dos frigoríficos uno al lado del otro, debe haber al menos 4 cm 1 1/2" de distancia entre ellos.

#### 3.2 Piezas de instalación de la alcoba

Asegúrese de que hay espacio suficiente alrededor del aparato para garantizar la libre circulación del aire. Para un funcionamiento eficiente en la cámara, las siguientes piezas deben ser añadidas al aparato.

##### parte de la circulación

desenchufar antes de la instalación

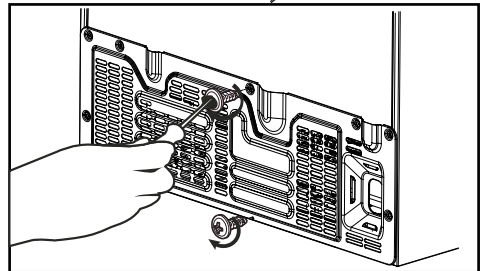

Instale el soporte metálico vertical y el tornillo.

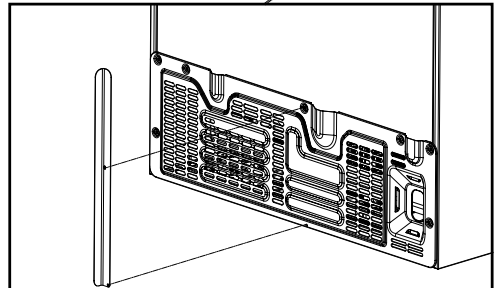

## Instalación

### 3.3 Conexión eléctrica

- La conexión eléctrica debe cumplir con la normativa nacional.
- El enchufe del cable de corriente debe ser de fácil acceso después de la instalación.
- El voltaje especificado debe ser igual al de su red eléctrica.
- No haga conexiones a través de cables de extensión o enchufes múltiples.



**ADVERTENCIA:** El cable de corriente dañado debe ser reemplazado por los Agentes de Servicio Autorizados.



**ADVERTENCIA:** ¡Si el aparato tiene un fallo, no debe ser operado a menos que sea reparado por el Agente de Servicio Autorizado! ¡Existe el riesgo de descarga eléctrica!

### 3.4 Ajuste de las patas

Si el aparato se desequilibra después de la instalación, ajuste los pies. Utilice a otra persona para inclinar el aparato de forma segura durante este proceso.



**ADVERTENCIA:** Primero desenchufe el aparato. El aparato no debe estar enchufado durante el ajuste de las patas. ¡Existe el riesgo de descarga eléctrica!

Gire las patas delanteras para equilibrar el aparato. La esquina donde se encuentra el pie se baja cuando se gira en la dirección de la flecha y se sube cuando se gira en la dirección opuesta.

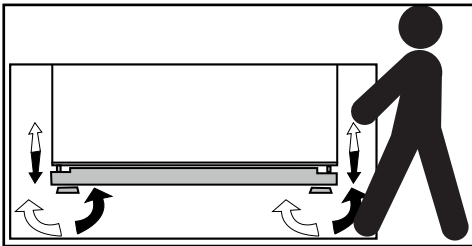

### 3.5 Luz de iluminación

No intente repararlo usted mismo, sino que llame al servicio técnico autorizado si las lámparas de iluminación LED no se encienden o están averiadas.

La lámpara(s) que se utiliza en este aparato no es adecuada para la iluminación de una estancia doméstica. El propósito de esta lámpara es ayudar al usuario a colocar los alimentos en el frigorífico / congelador en una manera segura y cómoda.

### 3.6 Aviso de puerta abierta (Esta función puede variar según la puerta del aparato y puede no existir en algunos modelos).

Se dará una señal de alarma acústica cuando la puerta del aparato se deje abierta durante 1 minuto. Esta advertencia se silenciará cuando la puerta esté cerrada o cualquiera de los botones de la pantalla (si los hay) se presionen.

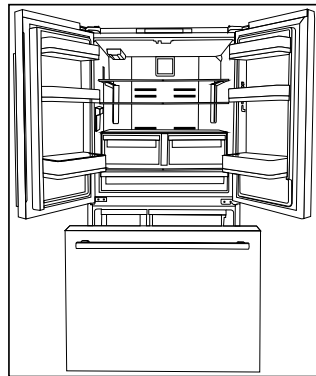



### 3.7 Conexión de agua

Dependiendo del modelo del frigorífico, puede conectarlo a una cuba o a la red de agua. Primero debe conectar la manguera de agua al frigorífico.



En los casos en los que se utilice una garrafa, también se debe utilizar una bomba independiente.



**ADVERTENCIA:** La nevera y la bomba, si la hay, deben estar desenchufadas durante la conexión.



Es posible que las siguientes piezas no se suministren con su aparato, ya que no son necesarias cuando se utiliza una garrafa.

Compruebe que las siguientes piezas se han entregado junto con el aparato:

Filtro de agua externo. (Si hay una conexión de garrafa; no es necesario utilizar un filtro de agua).

## Instalación

### 3.7.1 Antes de la instalación

Asegúrese de que dispone de todo lo necesario para garantizar una instalación correcta antes de proceder, incluyendo:

El aparato viene con un filtro de agua interno para usar dentro del frigorífico. El número de pieza del filtro es 4918450200 y puede utilizar este número de pieza cuando pida filtros de repuesto.

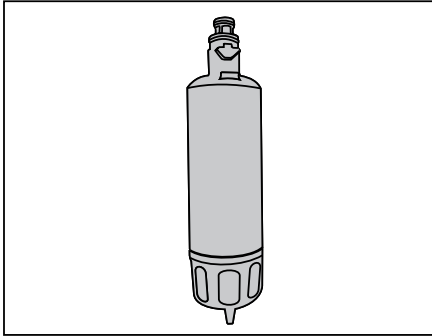

### 3.8 Conexión de la manguera de agua al frigorífico

1. Retire la tapa del canal de la válvula (A) de la válvula de entrada de agua.
2. Deslice la válvula de entrada de agua (B) de la unión (C).
3. Empuje la manguera de agua hacia abajo con firmeza para deslizarla en la válvula de entrada de agua (B).
4. Apriete la unión (C) con la mano para fijarla en la válvula de entrada de agua.

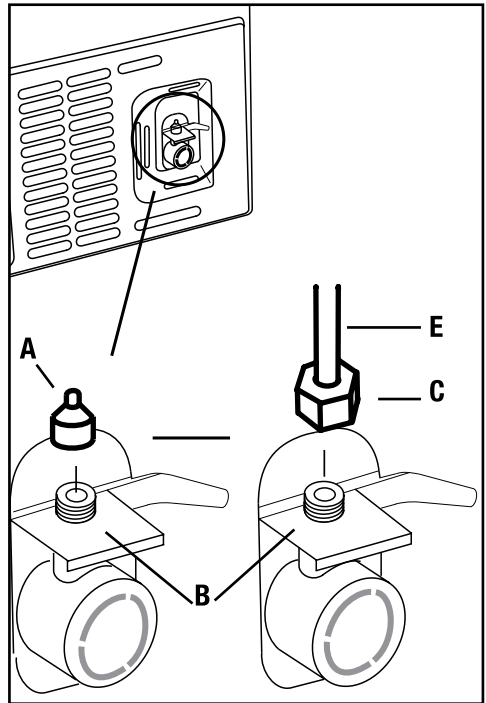

Normalmente, no es necesario apretar la unión con una herramienta. Sin embargo, puede utilizar un alicate o una pinza para apretar la unión si hay una fuga.

### 3.9 Conexión de la manguera de agua al suministro

Conecte la manguera a una válvula de suministro de agua. Si no hay una válvula o no está seguro, consulte a un fontanero cualificado.



## 3.10 Filtro de agua

### (en algunos modelos)

El frigorífico puede estar equipado con un filtro externo o interno según el modelo. Para colocar el filtro de agua, siga las instrucciones que se detallan a continuación consultando las figuras suministradas:



Aviso de fin de vida del filtro.

### 3.10.1 Colocación del filtro interno en la nevera

La sustitución del filtro consta de 2 partes. Estos son los cambios físicos del filtro y los ajustes en la pantalla.

1. Pulse el botón **"Ice Off"**  antes de retirar la tapa de paso.
2. Deslice la tapa del filtro de agua hacia delante.
3. Retire el tapón de derivación del filtro de agua girándolo hacia abajo.
4. Asiente la tapa del filtro de agua en el mecanismo y empújela hacia delante para bloquearla.
5. Pulse de nuevo el botón **"Ice Off"** en la pantalla para salir del modo.

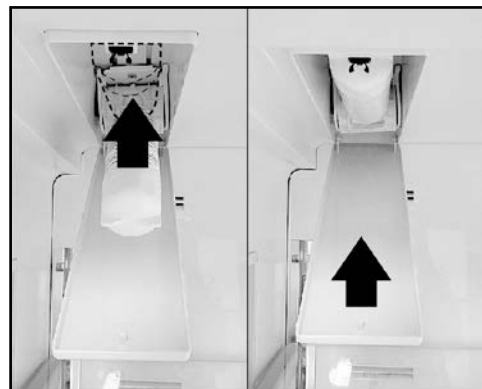

**ADVERTENCIA:** Asegúrese de que el modo Ice Off está activado antes de retirar la tapa del by-pass.



Es normal que goteen algunas gotas de agua después de quitar la tapa.



El filtro de agua debe cambiarse cada 6 meses. Asegúrese de que el modo "Ice Off" está activado antes de retirar el filtro.



**ADVERTENCIA:** El filtro de agua limpia algunas partículas extrañas en el agua. No purifica el agua de los microorganismos.

### 3.11 Antes de empezar a utilizar el dispensador de agua/hielo

- El sistema de agua del frigorífico debe estar conectado a la línea de agua fría. **No debe estar conectado a la línea de agua caliente.**
- No se puede obtener agua en la puesta en marcha inicial del frigorífico. Porque hay aire en el sistema. Para descargar el aire del sistema, presione el pestillo del dispensador durante 1-2 minutos hasta que salga agua del dispensador. El flujo de agua puede ser irregular al principio. Después de descargar el aire del sistema, el flujo de agua volverá a la normalidad, coloque el recipiente debajo de la boquilla del dispensador.
- Los 10 primeros vasos de agua no deben ser consumidos.
- Durante el uso inicial, tendrá que esperar aproximadamente 12 horas para que el agua se enfríe.
- El sistema tardará entre 1 y 2 días en producir la cantidad de hielo necesaria.
- Si el dispensador de agua no se utiliza durante un largo periodo de tiempo, primero se pueden calentar 1-2 vasos de agua.
- Si se produce un corte de corriente o una avería temporal mientras el frigorífico está en funcionamiento, el hielo puede derretirse un poco y volver a congelarse. En este caso, los cubitos de hielo pueden pegarse entre sí. Si el apagón o la avería se prolonga, el hielo puede derretirse provocando una fuga de agua. Si experimenta este problema, vacíe y limpie el contenedor de hielo.
- Los cubos de hielo pueden pegarse entre sí si se dejan en el contenedor durante mucho tiempo.
- La instalación del sistema de agua del frigorífico debe ser realizada por el Servicio Técnico Autorizado.

- Si el aparato va a ser conectado a la red de agua, asegúrese de utilizar agua potable.
- El sistema de agua del aparato está diseñado para funcionar sólo con agua. No utilice bebidas como refrescos y/o zumos en el sistema de agua.
- Se recomienda desconectar el agua si no se va a utilizar el frigorífico durante un largo periodo de tiempo por vacaciones o motivos similares.
- No intente desmontar las piezas del conjunto del depósito de hielo.
- No intente limpiar el conjunto del depósito de hielo sin sacarlo del frigorífico.
- Al tomar agua del dispensador de agua, retire el vaso de la abertura 1 segundo después de soltar el gatillo. Así, el agua del sistema no goteará en la bandeja de goteo.

### 3.12 Transporte del aparato

1. Desenchufe el aparato antes de transportarlo.
2. Retire las conexiones de agua.
3. Asegure los estantes, los accesorios, el cajón de verduras, etc. en el frigorífico con cinta adhesiva antes de volver a embalarlo.



Los embalajes deben estar atados con cintas gruesas o cuerdas fuertes y deben respetarse las normas de transporte impresas en el embalaje.



El embalaje original y los materiales de espuma deben conservarse para futuros transportes.



**ADVERTENCIA:** Los materiales de embalaje son peligrosos para los niños. Mantenga los materiales de embalaje en un lugar seguro y fuera del alcance de los niños.

## Instalación

### 3.13 Instalación del aparato

#### Dimensiones de la alcoba

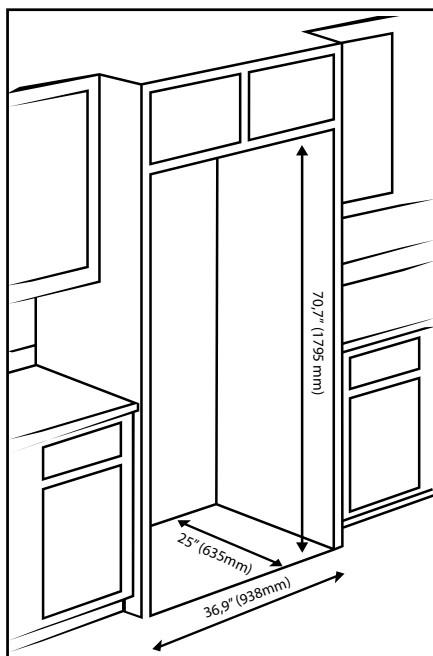

#### Espacio libre mínimo

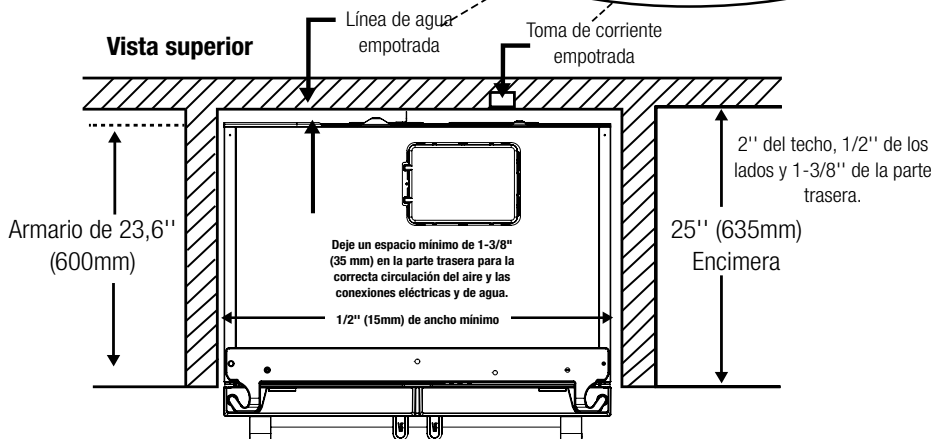
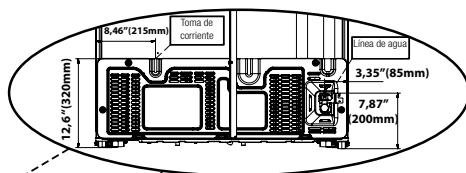

# Instalación

## Espacio libre mínimo

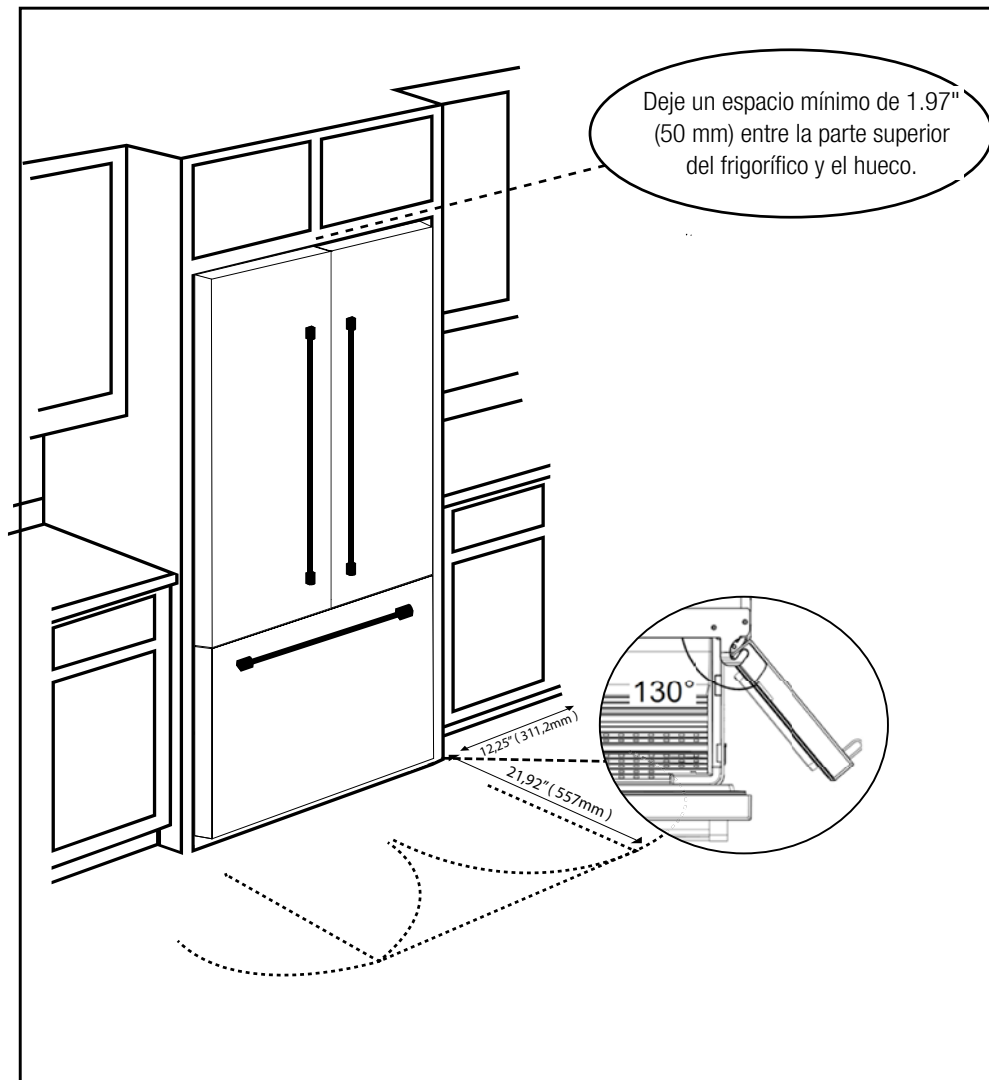

## 4 Preparación

Antes de empezar a utilizar el aparato, compruebe que todos los preparativos se realizan de acuerdo con las instrucciones de los apartados "Instrucciones importantes para la seguridad y el medio ambiente" y "Instalación".

- Limpie el interior del frigorífico como se recomienda en el apartado "Mantenimiento y limpieza (Página 31)". Compruebe que el interior está seco antes de ponerlo en funcionamiento.
- Enchufe el frigorífico en la toma de corriente con conexión a tierra. Al abrir la puerta se encenderá la iluminación interior.
- Haga funcionar el frigorífico sin poner ningún alimento durante 6 horas y no abra su puerta a menos que sea absolutamente necesario.
- No permita que los alimentos toquen el sensor de temperatura del compartimento de alimentos frescos.

- Para que el compartimento de alimentos frescos mantenga su temperatura ideal de almacenamiento, el sensor no debe ser obstaculizado por los alimentos.

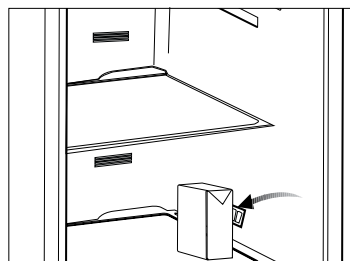
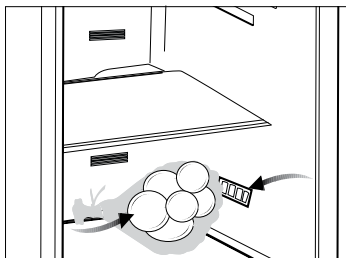

Se escuchará un ruido cuando el compresor cuando se pone en marcha. Los líquidos y gases sellados dentro del sistema de refrigeración también pueden dar lugar a ruido, incluso si el compresor no está funcionando y esto es bastante normal.



Los bordes delanteros del frigorífico pueden sentirse calientes. Esto es normal. Estas áreas están diseñadas para ser calientes para evitar la condensación.



La temperatura ambiente de la habitación donde se instala el frigorífico debe ser como mínimo de 10°C / 50°F. No se recomienda el funcionamiento de la nevera en condiciones más frías que éstas.



El interior del frigorífico deben estar bien limpio.

## Dimensiones del aparato

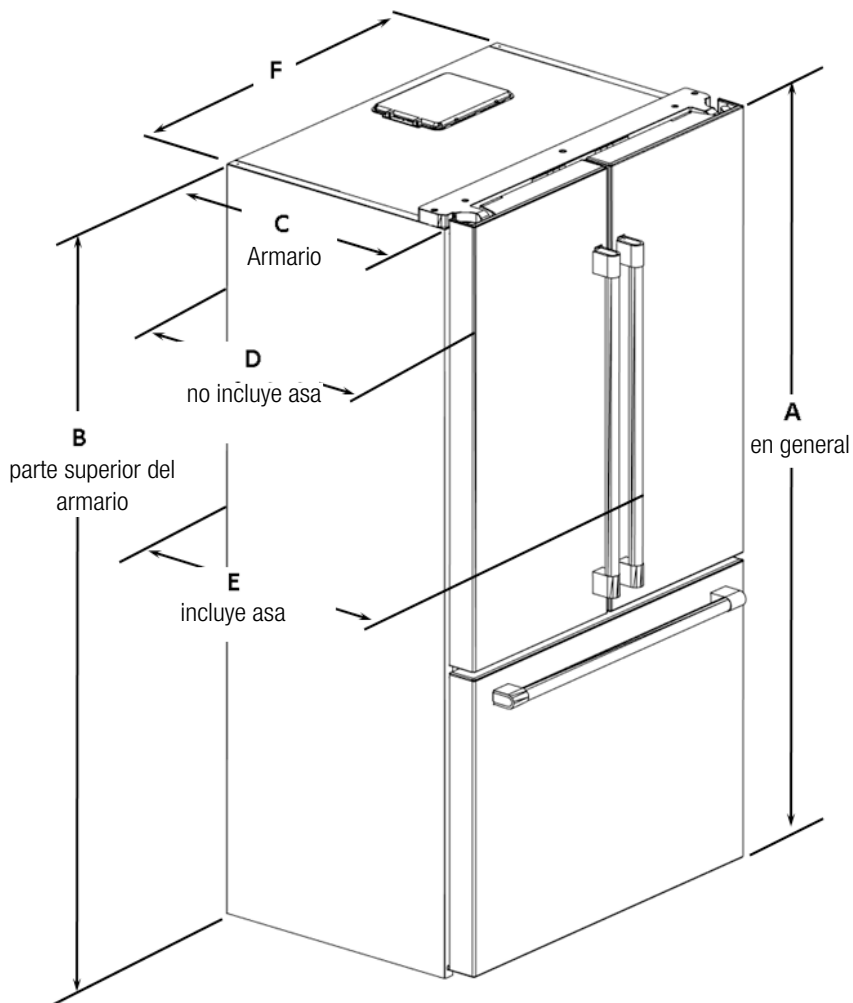



## Preparación

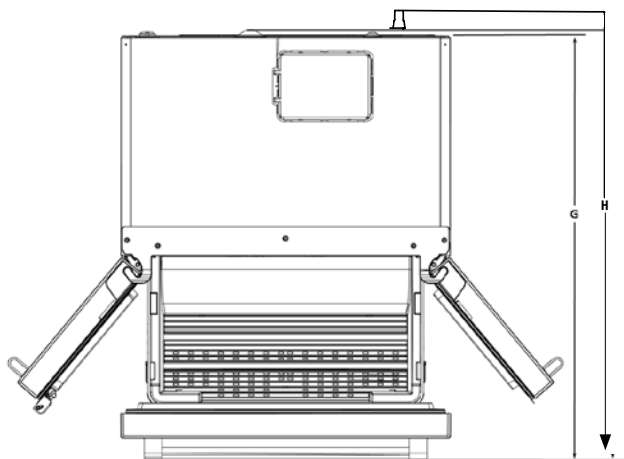

Altura-Todo "A"	Altura-Parte superior del cuerpo "B"	Profundidad-Sólo armario "C" "O"	Profundidad-Sin Asas "D"
1771mm (69,72")	1710mm (67,32")	600mm (23,62")	680,5mm (26,79")
Profundidad-con-asas "E"	Ancho-Gabinete "F"	Profundidad-Cajón Abierto "G"	Profundidad total-Cajón abierto "H"
737mm (29,01")	908mm (35,74")	1157mm (45,55")	1178,5mm (46,40")
Profundidad-Puertas abiertas 90° "I"	Profundidad total-Puertas abiertas 90° "J"	Ancho-Puertas abiertas 90° Con asas "K"	Ancho-Puertas abiertas 90°-Del cuerpo al asa "L"
1072,6mm (42,22")	1094mm (43,07")	1059,2mm (41,70")	75,6mm (2,97")
Ancho-Puertas abiertas 130°-De asa a asa "M"	Ancho-Puertas abiertas 130°-Del cuerpo al asa "N"	Profundidad-Puertas abiertas 130°-"P"	Profundidad-Puertas abiertas 130°-"R"
1530,2mm (41,70")	311,2mm (12,25")	391mm (15,39")	991mm (39,01")

Espacio libre mínimo desde la parte superior: 1.97" pulgadas

Espacio libre mínimo desde los lados: 1/2" pulgadas

# Preparación

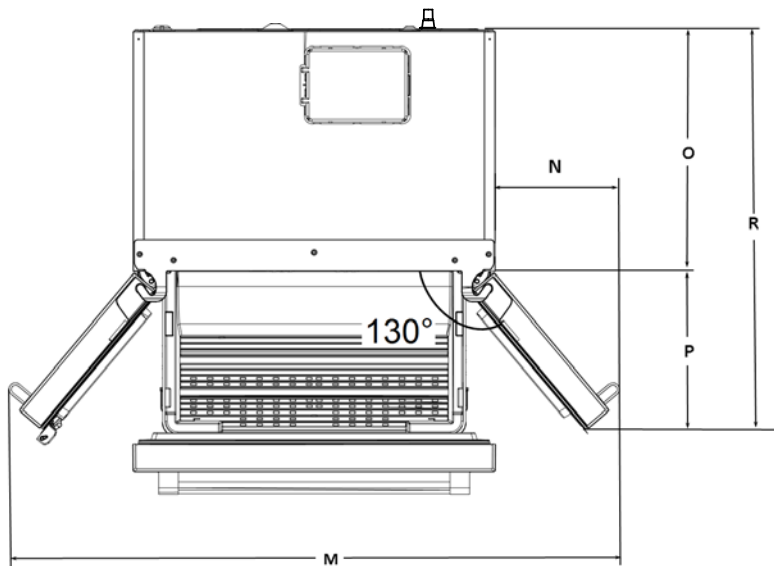
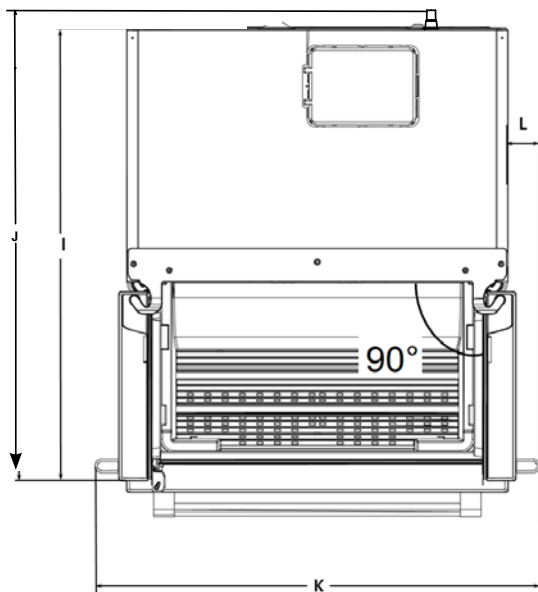

## 5 Uso del aparato

### 5.1 Panel de indicadores

El panel indicador de control táctil le permite ajustar la temperatura y controlar las demás funciones del refrigerador. Solo tiene que pulsar los botones correspondientes para configurar la función.

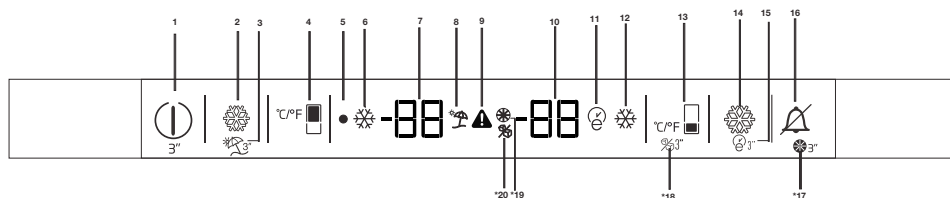

#### 1-Función de encendido/apagado

Pulse el botón "On/Off" durante 3 segundos para apagar o encender el frigorífico.

#### 2-Función de enfriamiento rápido

Al pulsar el botón Quick Cool, con los ajustes en el equipo de refrigeración del aparato la temperatura del compartimiento será más fría que los valores ajustados.

Esta función se puede utilizar para alimentos colocados en el compartimento frigorífico y que deban enfriarse rápidamente.

Si desea enfriar grandes cantidades de alimentos frescos, se recomienda activar esta función antes de introducir los alimentos en el frigorífico. El indicador de enfriamiento rápido permanecerá encendido cuando la función de enfriamiento rápido esté activada. Para cancelar esta función, pulse de nuevo el botón Quick Cool. El indicador de Quick Cool se apagará y volverá a su configuración normal.

Si no la cancela, Quick Cool se cancelará automáticamente después de 1 hora o cuando el compartimento del frigorífico alcance la temperatura objetivo del sistema de refrigeración. Esta función no se reactiva luego de una falla de energía eléctrica.

#### 3-Función de vacaciones

Pulse el botón Quick Fridge/Vacation durante 3 segundos para activar la función "Vacaciones". El icono se enciende cuando la función está activa. La función se desactiva pulsando de nuevo el mismo botón durante 3 segundos o pulsando el botón Fridge

set.

Cuando el modo de vacaciones está activado, los valores ajustados para el compartimento de alimentos frescos no aparecerán en la pantalla y la temperatura será sustituida por dos guiones. "..."

Cuando el modo de vacaciones está activado, la temperatura de los alimentos frescos es superior a 50 °F (10 °C) por lo que es recomendable no guardar los alimentos en el compartimento de comida fresca. La temperatura del congelador no se ve afectada.

#### 4-Función de ajuste de la nevera

Este botón permite ajustar la temperatura del compartimento del frigorífico. Pulse este botón para ajustar la temperatura del compartimento frigorífico a 8, -2.. °C respectivamente. 46-39 °F.

#### 5-Indicador de apagado

El indicador de apagado se ilumina cuando el frigorífico está apagado.

#### 6-Indicador de nevera rápida

Este icono se ilumina cuando la función Frigorífico Rápido está activada.

#### 7-Indicador de ajuste de la temperatura del compartimento de la nevera

Indica la temperatura ajustada para el compartimento del frigorífico.

#### 8-Indicador de Vacaciones

Este icono se ilumina cuando la función Vacaciones está activa.



**\*opcional:** Las imágenes en este manual son esquemáticas y pueden no coincidir exactamente con el aparato. Si usted ha comprado las piezas que no se incluyen en el aparato, entonces esas piezas son válidas para otros modelos.

## Uso del aparato

### 9-Indicador de error/advertencia de alta temperatura

Este icono se enciende durante los fallos de alta temperatura y los avisos de error.

### 10-Compartimiento del congelador

Indicador de ajuste de temperatura Indica la temperatura ajustada para el compartimiento del congelador.

### 11-Indicador Eco-Extra

El indicador Eco-Extra se ilumina cuando la función Eco Extra está activa.

### 12-Indicador de congelación rápida

Este indicador se ilumina cuando la función Congelador Rápido está activa.

### 13-Función de ajuste del congelador

Esta función le permite realizar el ajuste de la temperatura del compartimiento del congelador. Pulse este botón para ajustar la temperatura del compartimiento del congelador entre -22 y -15°C respectivamente. -8 a 5°C

### 14-Función de congelación rápida

El indicador de congelación rápida se iluminará cuando esta función esté activada. Pulse el botón de Congelación Rápida para activar esta opción. Cuando la Congelación Rápida está activada hará descender la temperatura del Congelador a su ajuste más bajo durante 24 horas, tras lo cual se cancelará automáticamente y volverá a la temperatura establecida.

### 15-Función Eco-Extra (uso económico especial)

Pulse el botón Congelación Rápida {Eco Extra} durante 3 segundos para activar la función Eco Extra. La nevera comenzará a funcionar en el modo más económico al menos 6 horas después y el indicador de uso económico se encenderá cuando la función esté activa. Pulse de nuevo el botón de congelación rápida durante 3 segundos para desactivar la función Eco Extra.

### 16-Alarma apagada

Cuando la puerta del frigorífico esté abierta durante 1 minuto o cuando haya un fallo en el sensor, sonará una alarma. La alarma se puede desactivar pulsando el botón "Alarm Off".

Si cierra la puerta y la vuelve a abrir, la "Alarma de puerta abierta" se activará de nuevo al cabo de 1 minuto.

### 17-Botón de reinicio del filtro (\*opcional)

El filtro se restablece cuando se pulsa el botón de desactivación de la alarma durante 3 segundos. El icono de reposición del filtro se apaga.

### 18-Botón de apagado de la hielera (\*opcional)

La máquina de hielo se activa y desactiva cuando se pulsa el botón de ajuste del congelador durante 3 segundos. Se mostrará un icono de hielo cuando la máquina de hielo esté apagada.

### 19. Icono de reajuste del filtro (\*opcional)

Este icono se enciende cuando el filtro necesita ser restablecido.

### 20-Icono de apagado de la hielera (\*opcional)

Este icono se ilumina cuando la máquina de hielo está inactiva, este icono se apaga cuando la máquina de hielo está activa.

### (Esta función es opcional)

#### Modo Sabbath:

Pulse el botón de la función Frigorífico durante 3 segundos para activar o desactivar el modo Sabbath. Cuando el Modo Sabbath está activado, la pantalla, la alarma, la apertura de la puerta o los botones de luz no funcionarán:

El algoritmo de enfriamiento se ajusta de acuerdo a la moda sabática.

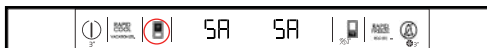

Si el usuario no desactiva el modo Sabbath, el frigorífico lo cancelará automáticamente en 72 horas.

## Uso del aparato

### 5.2 Activación del aviso de cambio de filtro de agua

#### (Para aparatos conectados a la red de agua y equipados con filtro)

El aviso de cambio de filtro de agua se activa de la siguiente manera:

El cálculo automático del tiempo de uso del filtro no está activado de fábrica.

Debe habilitarse en los aparatos equipados con filtro.

El tablero que utilizamos en el frigorífico tiene un sistema de seis teclas.

Los valores ajustados se muestran en la pantalla.



Pulse el botón de apagado de la alarma

\*(pulsación de 3 segundos)

durante 3 segundos para activar el contador del filtro

Tras encender el aparato, las temperaturas establecidas para ambos compartimentos se mostrarán en la pantalla.

Pulse el botón "Alarm Off" de desactivación de alarmas durante 3 segundos para activar el contador del filtro.

La activación del contador del filtro está completa. Después de 3120 horas (130 días), el LED de advertencia del filtro se enciende y advierte al usuario.

Se debe pulsar el botón de Alarma Off durante 3 segundos para desactivar este aviso.



LED de advertencia del filtro.

El LED se puede apagar pulsando el botón durante 3 segundos cuando el LED de advertencia del filtro se activa

Una vez sustituido el filtro, pulse el botón de apagado de la alarma durante 3 segundos. El contador del filtro se activa de nuevo. Se esperan 3120 horas para el siguiente aviso



Pulse de nuevo el botón "Alarm Off" durante 3 segundos para activar el Contador de filtros

**NOTA:** Esta función debe ser accionada y activada manualmente por el cliente. Si no se desea volver a utilizar esta función, la segunda vez que se apague el LED de aviso, no se debe activar la función.

## Uso del aparato

Ajuste del congelador	Configuración del frigorífico	Explicaciones
-15°C / 5°F	4°C / 39°F	Este es el ajuste normalmente recomendado.
-20°C / -4°F	3°C / 37°F	Estos ajustes se recomiendan cuando la temperatura ambiente supera los 30°C/86°F.
Quick Freeze	4°C / 39°F	Úselo cuando desee congelar su comida en poco tiempo. El frigorífico volverá a su modo anterior cuando termine el proceso.
-24°C / -12°F	2°C / 35°F	Utilice esta configuración si usted piensa que el compartimento frigorífico no está lo suficientemente frío debido a las condiciones ambientales calientes o frecuente apertura y cierre de la puerta.
-15°C / 5°F o más frío	Quick Fridge	Utilice esta función cuando coloque grandes cantidades en el compartimento del frigorífico o cuando necesite enfriar los alimentos rápidamente. Se recomienda activar la función Frío Rápido 4-8 horas antes de colocar los alimentos en el compartimento.

**Temperatura de uso recomendada: FF: 4°C / 39°F Frz: -15°C / 5°F**

## Uso del aparato

### 5.3 Pantalla 3D de la placa de control U4 Activación/ desactivación de la función Ice-Off

El tablero que utilizamos en el frigorífico tiene un sistema de seis teclas.

Los valores ajustados se muestran en la pantalla.

**\*(pulsar 3 seg.)**

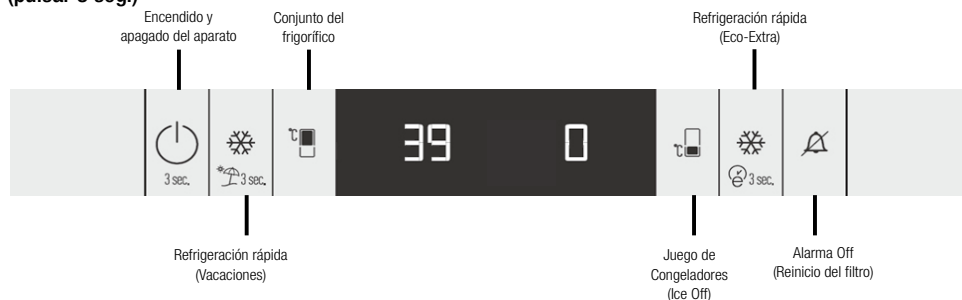

**Paso 1:** La función de descongelación se activa pulsando el botón Freezer Set durante 3 segundos en cualquier momento después del encendido. El icono de Ice-off se enciende en la pantalla y la formación de hielo se detiene.

Cuando se pulsa el botón Freezer Set durante 3 segundos mientras el icono Ice-off está encendido, la función Ice-off se desactiva.

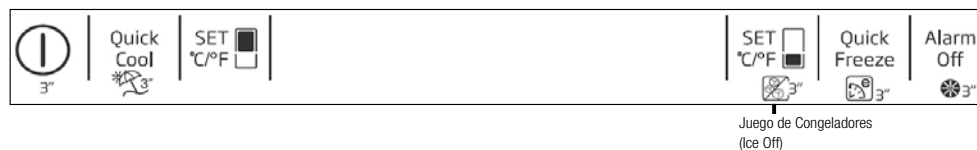
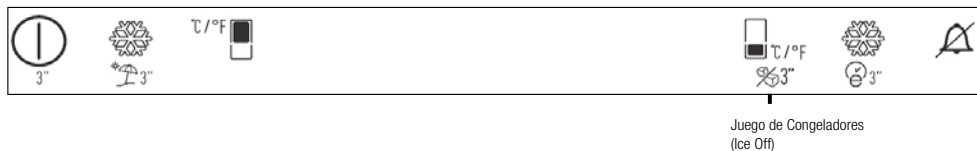

El icono de Hielo-apagado se apaga en la pantalla y se inicia la formación de hielo.

### 5.4 Sistema de refrigeración doble

El frigorífico está equipado con dos sistemas de refrigeración separados para enfriar el compartimento de alimentos frescos y el compartimento del congelador. Así, el aire y los olores del compartimento de alimentos frescos y del compartimento de alimentos congelados no se mezclan. Gracias a estos dos sistemas de refrigeración separados, la velocidad de enfriamiento es mucho más rápida que la de otros frigoríficos. También se proporciona un ahorro de energía adicional ya que la descongelación se realiza individualmente.

### 5.5 Congelación de alimentos frescos

- Envuelva los alimentos o colóquelos en un recipiente con tapa antes de introducirlos en el frigorífico.
- Los alimentos y bebidas calientes deben enfriarse a la temperatura ambiente antes de meterlos en el frigorífico.
- Los alimentos que se quieran congelar deben ser frescos y de buena calidad.
- Divida los alimentos en porciones de acuerdo con las necesidades de consumo diario o de comidas de su familia.
- Empaque los alimentos de manera hermética para evitar que se sequen aunque vayan a ser almacenados por poco tiempo.
- Los materiales que se utilicen para el embalaje deben ser resistentes al desgarro y al frío, a la humedad, a los aceites y a los ácidos, y también deben ser herméticos. Esto es redundante, ya que en la frase anterior se acaban de mencionar todos los requisitos del material colocado en el congelador. Todo el embalaje debe estar completamente sellado.
- Los alimentos congelados deben ser utilizados inmediatamente después de ser descongelados y Nunca deben ser recongelados.
- No congele cantidades excesivas de alimentos de una sola vez. La calidad de los alimentos se conserva mejor cuando se congelan hasta el núcleo lo más rápidamente posible.
- Colocar alimentos calientes en el compartimento del congelador hace que el sistema de refrigeración funcione continuamente hasta que los alimentos se congelen.

### 5.6 Recomendaciones para conservar los alimentos congelados

- Los alimentos congelados que haya comprado deben almacenarse de acuerdo con las instrucciones del fabricante de alimentos congelados para un compartimento de congelados. De 4 estrellas 

Nota: Para garantizar la calidad alcanzada por el fabricante de alimentos congelados y el restaurador de alimentos, siga los pasos indicados a continuación:

1. Coloque los paquetes en el congelador lo antes posible después de la compra.
2. Asegúrese de que el contenido del paquete está etiquetado y fechado.
3. Comprobar si las fechas de "Consumir antes de" y "Consumir preferentemente antes de" que aparecen en el envase se superan o no.

### 5.7 Colocación de los alimentos

Estantes del congelador	Varios artículos congelados como carne, pescado, helados, vegetales, etc.
Estantes del compartimento frigorífico	Comida en ollas o sartenes, platos cubiertos y recipientes cerrados
Estante de puerta del compartimento frigorífico	Alimentos o bebidas pequeñas y envasadas (como leche, zumo de frutas, cerveza, etc.)
Cajón de frutas y verduras	Verduras y frutas
Zona fresca para alimentos frescos	Productos de charcutería (queso, mantequilla, salami, etc.)



## Uso del aparato

### 5.8 Información sobre la congelación

Puede mantener la frescura de los alimentos durante muchos meses (a temperaturas de  $-15^{\circ}\text{C}$  /  $5^{\circ}\text{F}$  o inferiores en el congelador).



Divida los alimentos en porciones de acuerdo con las necesidades de consumo diario o de comidas de su familia.



Empaque los alimentos de manera hermética para evitar que se sequen aunque vayan a ser almacenados por poco tiempo.

- Materiales necesarios para el embalaje:
- Cinta adhesiva resistente al frío
- Etiqueta autoadhesiva
- Anillas de goma
- Bolígrafo

### 5.9 Cómo retirar los estantes de la puerta

Puede retirar los estantes de la puerta para limpiarlos. Empuje el estante deseado hacia arriba para retirarlo.

No retire el estante de la puerta cuando haya alimentos en él.

Primero, vacíe los alimentos del interior.

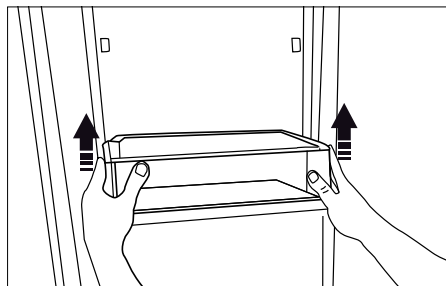

### 5.10 Estantes de la puerta extraíbles

#### \*opcional

La rejilla móvil de la puerta puede fijarse en 3 posiciones diferentes.

Para mover la gradilla, hay que pulsar uniformemente los botones del lateral. La rejilla será móvil.

Mueve la rejilla hacia arriba o hacia abajo.

Cuando la estantería esté en la posición que desee, suelte los botones. La rejilla se fijará de nuevo en la posición en la que haya soltado los botones.

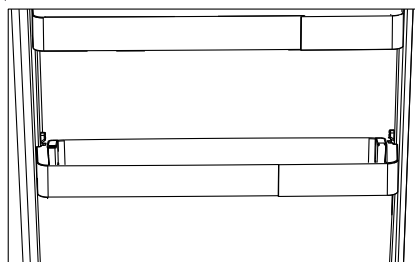
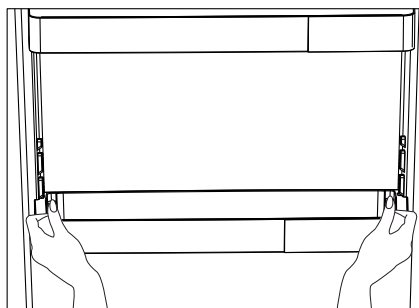

## Uso del aparato

### 5.11 Estantes de vidrio

Puede retirar los estantes de cristal para limpiarlos. Tenga cuidado al retirar los estantes, ya que son pesados.

### 5.12 Compartimiento de refrigeración

(en algunos modelos)

Los estantes de enfriamiento permiten preparar la comida para la congelación. También pueden utilizar estos compartimientos para almacenar los alimentos a una temperatura de unos pocos grados por debajo del compartimiento del frigorífico.

Puede aumentar el volumen interior del frigorífico mediante la eliminación de cualquiera de los compartimientos enfriadores:

1. Tire del compartimiento hacia usted hasta que se detenga.
2. Levante el compartimiento aproximadamente 1 cm hacia arriba y tire hacia usted para sacarlo de su asiento.



### 5.13 Cajón de verduras

El crisper del frigorífico está diseñado especialmente para mantener las verduras frescas sin que pierdan su humedad. Para este propósito, la circulación del aire fresco se intensifica alrededor del cajón para verduras en general. Retire los estantes de la puerta que se apoyan en el cajón antes de retirar los cajones.

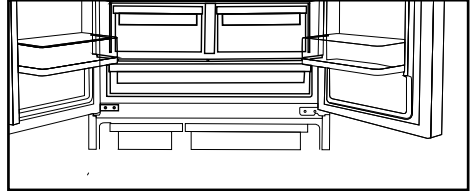

### 5.14 Cajón refrigerante con control de humedad

(EverFresh+)

(Esta función es opcional)

Los niveles de humedad de las verduras y la fruta se mantienen bajo control con la función de crisol con control de humedad y se garantiza que los alimentos se mantengan frescos durante más tiempo.

Le recomendamos que coloque las verduras de hoja como la lechuga, las espinacas y las verduras sensibles a la pérdida de humedad, de forma horizontal en la medida de lo posible dentro del cajón, y no sobre sus raíces en posición vertical. Mientras se colocan las verduras, debe tenerse en cuenta el peso específico de las mismas. Las verduras pesadas y duras deben colocarse en el fondo del frigorífico y las verduras ligeras y blandas deben colocarse encima.

## Uso del aparato

Nunca deje las verduras dentro del cajón de verduras en sus bolsas. Si las verduras se dejan dentro de las bolsas, esto hará que se descompongan en un corto período de tiempo. En caso de que no se prefiera el contacto con otros vegetales por cuestiones de higiene, utilice un papel perforado y otros materiales de embalaje similares en lugar de una bolsa.

No coloque juntos la pera, el albaricoque, el melocotón, etc. y la manzana en particular, que generan altos niveles de generación de gas etileno, en el mismo cajón con las demás verduras y frutas. El gas etileno que emiten estas frutas puede hacer que las demás maduren más rápido y se descompongan en menos tiempo.

### 5.15 Contenedor de hielo

El contenedor de hielo se utiliza para recoger el hielo producido por la máquina de hielo. No introduzca agua para hacer hielo, ya que puede romperse. El contenedor de hielo no se utiliza para almacenar alimentos.



La máquina de hielo puede dejar caer hielo cuando se abre el contenedor de hielo.

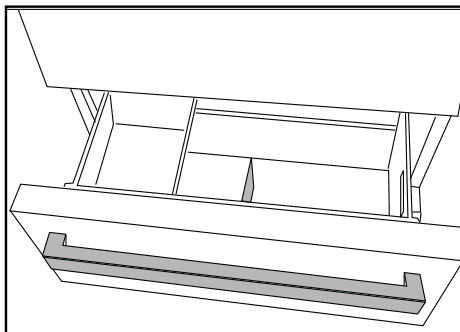

## Uso del aparato

### 5.16 Sección de mantequilla y queso

(en algunos modelos)

Guarde los alimentos como la mantequilla, el queso y la margarina en esta sección.

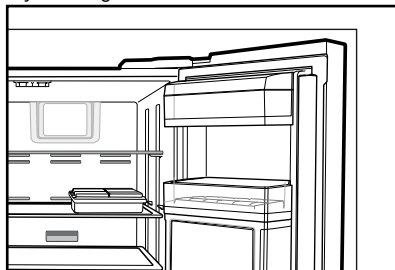

### 5.17 Huevera

(en algunos modelos)

Puede instalar la huevera en la puerta deseada o estante interior.

No ponga nunca la huevera en el congelador.

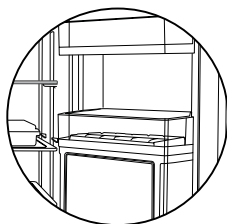

### 5.18 Sección central móvil

La sección central móvil tiene por objeto evitar que el aire frío del interior del refrigerador salga al exterior. El sellado se produce cuando las juntas de la puerta presionan la superficie de la sección central móvil mientras las puertas del compartimento del refrigerador están cerradas.



La sección central móvil está cerrada cuando la puerta izquierda del compartimento del frigorífico está abierta. La sección central móvil se mueve con la ayuda de la pieza de plástico del cuerpo al cerrar la puerta. No intente abrirlo con la mano.

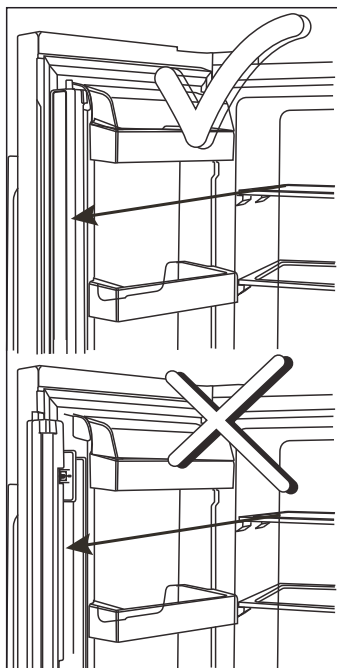

Cuando el recipiente giratorio esté abierto, no cierre la puerta del frigorífico.



No sobrecargue el contenedor de almacenamiento giratorio colocando muchos materiales en él.

### 5.19 Luz azul

(en algunos modelos)

Los crispers del refrigerador se iluminan con luz azul. Los alimentos almacenados en los crispers continúan su fotosíntesis mediante el efecto de la longitud de onda de la luz azul y así, conservan su frescura y aumentan su contenido en vitaminas.

## Uso del aparato

### 5.20 Ion

#### (en algunos modelos)

El aire es ionizado por medio del sistema ionizador en el conducto de aire del compartimiento del refrigerador. Gracias a este sistema, se eliminan del aire las bacterias y las moléculas odorizantes.

### 5.21 Filtro de olores

#### (en algunos modelos)

El filtro de olores en el conducto de aire del compartimiento del frigorífico evita la acumulación de olores desagradables en el frigorífico.

### 5.22 Uso del dispensador de agua interno

#### (en algunos modelos)

Después de conectar el frigorífico a una fuente de agua o de sustituir el filtro de agua, enjuague el sistema de agua. Utilice un recipiente resistente para presionar y mantener la palanca del dispensador de agua durante 5 segundos, y luego soltarla durante 5 segundos. Repita la operación hasta que empiece a salir agua. Una vez que el agua comience a fluir, continúe presionando y soltando la palanca dispensadora (5 segundos de encendido, 5 segundos de apagado) hasta que se haya dispensado un total de 5-6 galones (unos 20 litros). Esto eliminará el aire del filtro y del sistema dispensador de agua, y preparará el filtro de agua para su uso. En algunos hogares puede ser necesario un lavado adicional. Al eliminar el aire del sistema, el agua puede salir a chorros del dispensador.

Deje 24 horas para que la nevera se enfríe y enfríe el agua. Dispensa suficiente agua cada semana para mantener un suministro fresco.



Después de 5 minutos de dispensación continua, el dispensador dejará de dispensar agua para evitar inundaciones. Para continuar la dispensación, presione nuevamente la palanca dispensadora.

### 5.23 Dispensación de agua

Sujete un recipiente bajo la boquilla del dispensador mientras presiona la almohadilla del dispensador.

Suelte la almohadilla del dispensador para detener la dispensación.



Es normal que los primeros vasos de agua que se tomen del dispensador estén calientes.

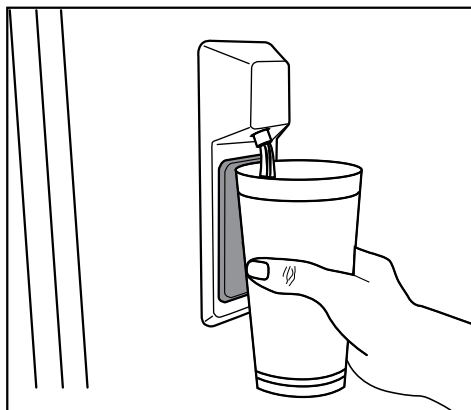

Si el dispensador de agua no se usa por un largo período de tiempo, deseche los primeros vasos de agua para obtener agua fresca.

Durante el uso inicial, tendrá que esperar aproximadamente 12 horas para que el agua se enfríe. Saque el vaso un rato después de apretar el gatillo.

### 5.24 Para utilizar el dispensador de agua



Antes de utilizar su frigorífico por primera vez y después de sustituir el filtro de agua, el dispensador de agua puede gotear gotas de agua. Para evitar el goteo o la fuga de agua del dispensador, purgue el aire del sistema dispensando 5-6 galones (unos 20 litros) de agua a través del dispensador de agua antes del primer uso y cada vez que cambie el filtro de agua. Esto eliminará cualquier aire atrapado en el sistema y evitará que el dispensador de agua tenga fugas. Compruebe la posición del acoplador y la rectitud de la línea de agua en la parte posterior de la unidad si hay una obstrucción en el flujo de agua.



Si su dispensador de agua pierde sólo unas gotas de agua después de haber dispensado un poco de agua, es normal.

### 5.25 Bandeja de hielo

#### (en algunos modelos)

Para obtener hielo de la bandeja de hielo, llene el depósito de agua del compartimento del frigorífico con agua hasta el nivel máximo.

Los cubos de hielo en el cajón de hielo pueden pegarse entre sí y convertirse en un bulto debido al aire caliente y húmedo en aproximadamente 15 días. Esto es normal. Si no puede separar el bulto, puede vaciar el contenedor de hielo y volver a hacerlo.



Se recomienda cambiar el agua del depósito de agua si permanece en él durante más de 2-3 semanas.



**Los ruidos extraños que se oyen en el frigorífico a intervalos de 120 minutos son ruidos de fabricación de hielo y de vertido. Esto es normal.**



Si no desea hacer hielo, pulse el icono de desactivación de hielo para detener la icemática y así ahorrar energía y prolongar la vida útil del frigorífico.



Es normal que caigan algunas gotas de agua del dispensador después de haber tomado agua.

### 5.26 Icematic y contenedor de almacenamiento de hielo

#### (en algunos modelos)

#### Uso del Icematic

Llene la bandeja de hielo con agua y colóquela en su alojamiento. El hielo estará listo aproximadamente en dos horas. No retire el Icematic del asiento para coger hielo.

Gire los mandos de los depósitos de hielo 90 grados en el sentido de las agujas del reloj.

Los cubos de hielo en los depósitos caerán en el contenedor de almacenamiento de hielo de abajo.

Puede sacar el contenedor de almacenamiento de hielo y servir los cubitos de hielo.

Si lo desea, puede guardar los cubitos de hielo en el contenedor de almacenamiento de hielo.

#### Contenedor de almacenamiento de hielo

El contenedor de almacenamiento de hielo está destinado únicamente a acumular los cubitos de hielo. No ponga agua en él. De lo contrario, se romperá.

## Uso del aparato

### 5.27 Limitaciones de peso del estante del frigorífico

Compartimiento de alimentos frescos Los estantes cantaleta, los que sólo tienen soportes traseros, están probados para un máximo de 25kg (55 libras) por cada pieza.

Los crispers tienen una capacidad de hasta 15 kg por cada uno. La zona del enfriador puede contener hasta 20 kg (44 libras). Estas son las cargas dinámicas para los cajones y la zona de refrigeración.

El contenedor de hielo tiene una capacidad de hasta 10 kg (22 libras), es para el uso sin hielo. El depósito de hielo superior tiene capacidad para 24 kg (53 libras) y el cajón tiene capacidad para 30 kg (66 libras). Estas son las cargas dinámicas para el depósito de hielo, el depósito de congelación superior y el cajón.

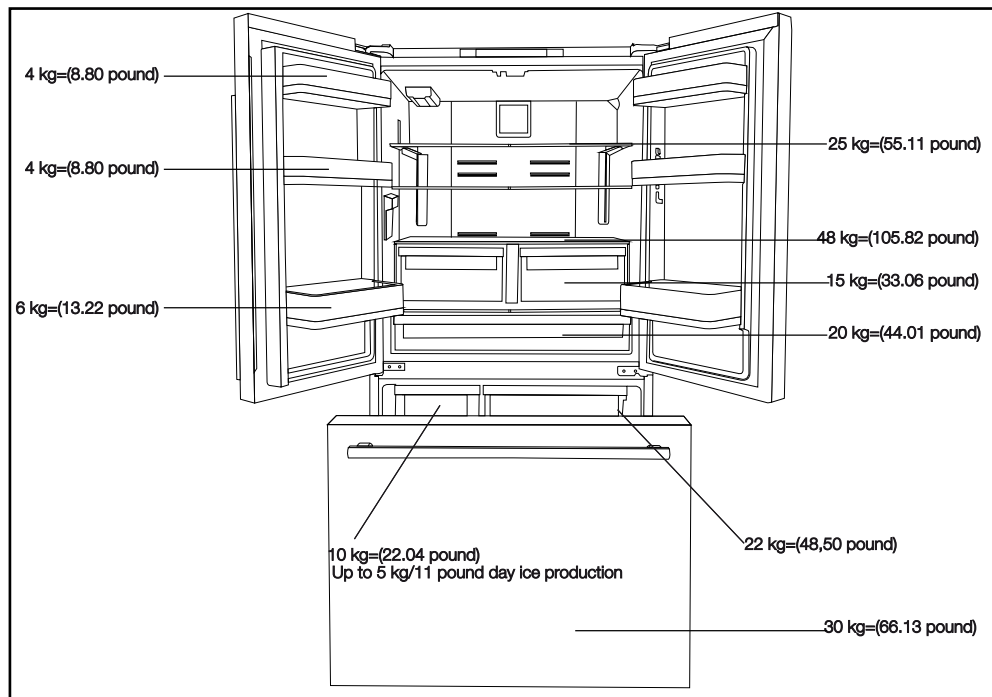

## 6 Limpieza y mantenimiento

La vida útil del aparato se prolonga y los problemas frecuentes disminuyen si se limpia a intervalos regulares.



**ADVERTENCIA:** Desenchufe el aparato antes de limpiarlo.

- No utilice nunca gasolina, benceno o sustancias similares para la limpieza.
- No utilice nunca herramientas afiladas y abrasivas, jabón, limpiadores domésticos, detergente y abrillantador de cera para la limpieza.
- Disuelva una cucharadita de bicarbonato de sodio en medio litro de agua. Empapar un paño con la solución y escurrirlo bien. Limpie el interior del frigorífico con este paño y séquelo bien.
- Asegúrese de que no entre agua en la carcasa de la lámpara ni en otros elementos eléctricos.
- Si no va a utilizar el frigorífico durante un largo periodo de tiempo, desenchúfelo, saque todos los alimentos del interior, límpielo y deje la puerta entreabierta.
- Compruebe regularmente que las juntas de la puerta estén limpias. Si no, límpielos.
- Para quitar la puerta y los estantes del cuerpo, retire todo su contenido.
- Retire los estantes de la puerta tirando ellos hacia arriba. Después de la limpieza, deslícelos de arriba a abajo para instalarlos.
- No utilice nunca productos de limpieza ni agua que contenga cloro para limpiar las superficies exteriores y las partes cromadas del aparato. El cloro causa corrosión en estas superficies metálicas

### 6.1 Cómo evitar los malos olores

En la producción de nuestros frigoríficos no se utilizan materiales que puedan causar olores. Sin embargo, debido a las condiciones inadecuadas de conservación de los alimentos y a no limpiar la superficie interior del frigorífico como es debido, puede surgir el problema de los olores. Preste atención a lo siguiente para evitar este problema:

- Es importante mantener el frigorífico limpio. Los restos de comida, las manchas, etc. pueden causar olores. Por lo tanto, limpie el refrigerador con bicarbonato de sodio disuelto en agua cada 15 días. No utilice nunca detergentes o jabón.
- Mantenga los alimentos en recipientes cerrados. Los microorganismos que se extienden desde los recipientes sin tapa pueden causar olores desagradables.
- Nunca guarde en el frigorífico los alimentos que estén caducados o estropeados.

### 6.2 Proteger las superficies de plástico

No introduzca en su frigorífico aceites líquidos o comidas cocinadas en aceite en recipientes sin cerrar, ya que dañan las superficies de plástico del frigorífico. Si se derrama o mancha aceite en las superficies de plástico, limpie y aclare inmediatamente la parte correspondiente de la superficie con agua caliente.



## 7 Solución de problemas

Compruebe esta lista antes de ponerse en contacto con el servicio técnico. Si lo hace, le ahorrará tiempo y dinero. Esta lista incluye quejas frecuentes que no están relacionados con la mano de obra ni materiales defectuosos. Algunas funciones mencionadas en este documento pueden no ser aplicables a su aparato.

### **El frigorífico no está funcionando.**

- El enchufe de corriente no está completamente asentado. >>> Enchúfelo completamente en la toma de corriente.
- El fusible conectado a la toma de corriente del aparato o el fusible principal está fundido. >>> Revise los fusibles.

### **Condensación en la pared lateral del compartimento de enfriamiento (MULTI ZONA, ENFRIADOR, CONTROL y FLEXI ZONA).**

- La puerta se abre con demasiada frecuencia >>> Tenga cuidado de no abrir la puerta del aparato con demasiada frecuencia.
- El medio ambiente es demasiado húmedo. >>> No instale el aparato en ambientes húmedos.
- Los alimentos que contienen líquidos se mantienen en sus envases sin sellar. >>> Mantenga los alimentos que contengan líquidos en envases sellados.
- La puerta del aparato se deja abierta. >>> No mantenga la puerta del aparato abierta durante largos periodos de tiempo.
- El termostato está ajustado a una temperatura demasiado baja. >>> Ajuste el termostato a la temperatura adecuada.

### **El compresor no está funcionando.**

- En caso de fallo de corriente repentino o tirando del enchufe de corriente y poniéndolo de nuevo, la presión del gas en el sistema de refrigeración del aparato no será equilibrada, lo que desencadena la salvaguardia térmica del compresor. El aparato se reiniciará después de aproximadamente 6 minutos. Si el aparato no se reinicia después de este período, póngase en contacto con un servicio técnico.
- La descongelación está activa. >>> Esto es normal para un aparato de descongelación completamente automático. La descongelación se realiza periódicamente.
- El aparato no está enchufado. >>> Asegúrese de que el cable de corriente esté enchufado.
- El ajuste de la temperatura es incorrecto. >>> Seleccione el ajuste adecuado de la temperatura.
- No hay energía eléctrica. >>> El aparato continuará funcionando con normalidad una vez que se restablezca la corriente.

### **El ruido de funcionamiento del frigorífico aumenta durante su uso.**

- El desempeño operativo del aparato puede variar en función de las variaciones de la temperatura ambiente. Esto es normal y no indica mal funcionamiento.

### **El frigorífico funciona demasiado a menudo o por demasiado tiempo.**

- El nuevo aparato puede ser más grande que el anterior. Los aparatos de mayor tamaño se ejecutarán por periodos más largos.
- La temperatura ambiente puede ser alta. >>> El aparato normalmente funciona durante largos periodos a mayor temperatura de la habitación.
- El aparato puede haber sido conectado recientemente o un nuevo alimento fue colocado en su interior. >>> El aparato tardará más en alcanzar la temperatura fijada cuando es enchufado recientemente o si un nuevo alimento se coloca en el interior. Esto es normal.
- Grandes cantidades de alimentos calientes pueden haber sido colocados recientemente en el aparato. >>> No coloque alimentos calientes dentro del aparato.
- Las puertas se abren frecuentemente o se mantienen abiertas durante largos periodos. >>> El aire caliente que se mueve adentro hará que el aparato funcione más tiempo. No abra las puertas con demasiada frecuencia.
- La puerta del congelador o del frigorífico puede estar abierta. >>> Compruebe que las puertas estén completamente cerradas.

## Solución de problemas

- El aparato puede estar ajustado a una temperatura demasiado baja. >>> Ajuste la temperatura a un grado más alto y espere a que el aparato alcance la temperatura ajustada.
- La arandela de la puerta del frigorífico o el congelador puede estar sucia, desgastada, rota o mal instalada. >>> Limpie o reemplace la arandela. Una arandela de la puerta dañada / agrietada hará que el aparato funcione durante períodos más largos para preservar la temperatura actual.

### **La temperatura del congelador es muy baja, pero la temperatura del frigorífico es adecuada.**

- La temperatura del compartimento congelador se establece a un grado muy bajo. >>> Ajuste la temperatura del compartimento del congelador a un grado más alto y vuelva a intentarlo.

### **La temperatura del enfriador es muy baja, pero la temperatura del congelador es adecuada.**

- La temperatura del compartimento congelador se establece a un grado muy bajo. >>> Ajuste la temperatura del compartimento del congelador a un grado más alto y vuelva a intentarlo.

### **Los alimentos guardados en los cajones del compartimento de refrigeración se congelan.**

- La temperatura del compartimento congelador se establece a un grado muy bajo. >>> Ajuste la temperatura del compartimento del congelador a un grado más alto y vuelva a intentarlo.

### **La temperatura en el frigorífico o el congelador es demasiado alta.**

- La temperatura del compartimento del congelador se establece a un grado muy bajo. >>> El valor de la temperatura del compartimento de refrigeración tiene un efecto sobre la temperatura en el compartimento congelador. Espere hasta que la temperatura de las partes pertinentes alcancen el nivel suficiente cambiando la temperatura del frigorífico o del congelador.
- Las puertas se abren frecuentemente o se mantienen abiertas durante largos períodos. >>> No abra las puertas con demasiada frecuencia.
- La puerta puede estar abierta. >>> Cierre la puerta por completo.
- El aparato puede haber sido conectado recientemente o un nuevo alimento fue colocado en su interior. >>> Esto es normal. El aparato tardará más en alcanzar la temperatura fijada fue enchufado recientemente o si un nuevo alimento se coloca en el interior.
- Grandes cantidades de alimentos calientes pueden haber sido colocados recientemente en el aparato. >>> No coloque alimentos calientes dentro del aparato.

### **Ruido o agitación.**

- El suelo no está nivelado o no es firme. >>> Si el aparato está temblando cuando se mueve lentamente, ajuste las patas para equilibrar el aparato. También asegúrese de que el suelo sea lo suficientemente resistente para soportar el aparato.
- Cualquier artículo colocado sobre el aparato pueden causar ruido. >>> Retire todos los objetos colocados sobre el aparato.

### **El aparato está haciendo ruido de flujo de líquido, rociado, etc.**

- Los principios de funcionamiento del aparato implican flujos de líquido y gas. >>> Esto es normal y no indica mal funcionamiento.

### **Hay sonido del viento que sopla procedente del aparato.**

- El aparato utiliza un ventilador para el proceso de enfriamiento. Esto es normal y no indica mal funcionamiento.

### **Hay condensación en las paredes internas del aparato.**

- El clima caliente o húmedo aumentarán la formación de hielo y de condensación. Esto es normal y no indica mal funcionamiento.
- Las puertas se abren frecuentemente o se mantienen abiertas durante largos períodos. >>> No abra las puertas con demasiada frecuencia, si están abiertas, ciérrelas.
- La puerta puede estar abierta. >>> Cierre la puerta por completo.

## Solución de problemas

### Hay condensación en el exterior del aparato o entre las puertas.

- Puede ser por que el clima ambiental sea húmedo, esto es bastante normal en ambientes húmedos. >>> La condensación se disipará cuando se reduzca la humedad.

### El interior huele mal.

- El aparato es limpiado regularmente. >>> Limpie el interior con regularidad utilizando una esponja, agua caliente y agua carbonatada.
- Ciertos envases y materiales de embalaje pueden causar olor. >>> Utilice envases y materiales de embalaje que sean exentos de olores.
- Los alimentos se colocan en envases no sellado. >>> Mantenga los alimentos en envases sellados. Los microorganismos pueden propagarse fuera de los alimentos no sellados y causar mal olor. Retire todos los alimentos caducados o en mal estado del aparato.

### La puerta no se cierra.

- Los paquetes de alimentos pueden estar bloqueando la puerta. >>> Cambie de lugar los elementos que bloquean las puertas.
- El aparato no está en posición vertical sobre la base. >>> Ajuste los soportes para equilibrar el aparato.
- El suelo no está nivelado o no es firme. >>> Asegúrese de que el suelo esté nivelado y sea lo suficientemente resistente para soportar el aparato.

### El cajón de vegetales se ha atascado.

- Los alimentos pueden estar en contacto con la parte superior del cajón. >>> Reorganice los alimentos en el cajón.

### Si la superficie del aparato está caliente.

- Se pueden observar altas temperaturas entre las dos puertas, en los paneles laterales y en la parrilla trasera mientras el aparato está en funcionamiento. Esto es normal y no requiere mantenimiento. Tenga cuidado al tocar estas áreas.



#### ADVERTENCIA:

Si el problema persiste después de seguir las instrucciones de esta sección, póngase en contacto con su vendedor o un Servicio Autorizado. No trate de reparar el aparato.



#### ADVERTENCIA:

- Este aparato puede exponerle a sustancias químicas, incluido el níquel (metálico), del que el Estado de California sabe que provoca cáncer.
- Para más información, visite [www.P65Warnings.ca.gov](http://www.P65Warnings.ca.gov)
- Nota: El níquel es un componente de todo el acero inoxidable y algunos otros componentes metálicos.

## DECLARACIÓN DE LA GARANTÍA PARA LOS REFRIGERADORES BLOMBERG

Las garantías proporcionadas por Blomberg en estas declaraciones se aplican solamente a los refrigeradores Blomberg vendidos al comprador o propietario original en Estados Unidos y Canadá. La garantía no es transferible. Para obtener el servicio de la garantía, comuníquese con nuestro distribuidor más cercano, según se indican por estado y provincia. Necesitará el número de modelo, el número de serie, y el nombre y dirección del vendedor de su refrigerador, donde lo compró y la fecha de compra /fecha de instalación. Esta garantía le otorga derechos legales específicos y también puede tener otros derechos, que varían según el estado. También, asegúrese de registrar su producto para la garantía en [www.blombergappliances.com](http://www.blombergappliances.com).

### **1 año (\*) de garantía total a partir de la fecha de la primera instalación**

Blomberg reparará o reemplazará sin ningún costo para el consumidor las piezas defectuosas del refrigerador si se utilizó bajo condiciones de electrodoméstico normal (la garantía se anula si este producto se usa de forma comercial, por ejemplo en un hotel, hogar de ancianos, etc.) A la reparación la debe realizar una agencia de servicio autorizada de Blomberg. (Los defectos cosméticos se deben informar en un plazo de 10 días hábiles a partir de la instalación). La garantía de 1 año de los accesorios es para las piezas solamente y no incluye la mano de obra.

Garantía limitada de dos años desde la fecha de la primera instalación (únicamente piezas). Blomberg reparará o sustituirá cualquier pieza sin ningún coste para el cliente si los daños o los fallos de estos componentes se deben a materiales defectuosos o a la mano de obra. De nuevo, el frigorífico debe haberse usado bajo condiciones domésticas normales y no comercialmente, tal como se ha indicado anteriormente (la mano de obra va a cargo del cliente).

### **2 a 5 años (\*, \*\*) de garantía limitada a partir de la fecha de la primera instalación**

(para las piezas solamente de 2 a 5 años) Blomberg reparará o reemplazará cualquier compresor, evaporador, condensador o secadora sin costo para el consumidor si los defectos en el material o la mano de obra causaron daños o fallas en estos componentes.

El refrigerador se debe haber usado bajo condiciones normales de electrodoméstico y no de manera comercial (los cargos por mano de obra son responsabilidad del consumidor).

### **Exención de las garantías y exclusiones:**

La garantía no cubre los costos de reparación por parte de un agente de servicio autorizado para corregir la instalación, los problemas eléctricos o la instrucción educativa sobre el uso del refrigerador. La garantía tampoco cubre los defectos o daños causados por casos fortuitos (como tormentas, inundaciones, incendios, aludes, etc.), los daños causados por el uso del refrigerador para fines que no son para los que se diseñó, tampoco el mal uso, abuso, accidente, alteración, instalación incorrecta, mantenimiento, cargos de traslado, llamadas al servicio fuera de las horas de trabajo normales, recolección y entrega, cualquier pérdida de comida debido a la falla del producto, trabajo de reparación no autorizado o reparadores.

Este producto está completamente probado y pasó las inspecciones de control de calidad oficiales antes de dejar el sitio de fabricación original. Los términos de la garantía para este electrodoméstico Blomberg no son válidos si un distribuidor autorizado, reparador, vendedor de terceros, revendedor u otra persona autorizada altera, modifica o coloca piezas adicionales en el producto y vuelve a empacarlo.

**EN LA MEDIDA PERMITIDA POR LA LEY, ESTA GARANTÍA SUSTITUYE TODAS LAS OTRAS GARANTÍAS EXPRESAS E IMPLÍCITAS INCLUIDAS LAS GARANTÍAS IMPLÍCITAS DE COMERCIABILIDAD Y APTITUD PARA UN FIN PARTICULAR. BLOMBERG NO ASUME NINGUNA RESPONSABILIDAD POR LA CALIDAD DE ESTE PRODUCTO EXCEPTO LO INDICADO EN ESTA DECLARACIÓN DE GARANTÍA. BLOMBERG NO SE HACE RESPONSABLE DE QUE EL PRODUCTO SE ADAPTE A ALGÚN FIN PARTICULAR PARA EL QUE USTED PUEDA COMPRAR ESTE PRODUCTO, EXCEPTO PARA LO INDICADO EN ESTA DECLARACIÓN DE GARANTÍA.**

Blomberg no asume ninguna responsabilidad por los daños incidentales o resultantes. Esos daños incluyen, entre otros, pérdidas de ganancias, pérdidas de ahorros o ingresos, pérdidas del uso del refrigerador o cualquier otro equipo asociado, costos de capital, costos de cualquier equipo sustituto, instalaciones o servicios, tiempo de inactividad, reclamos de terceros y daños en la propiedad. Algunos estados no permiten la exclusión o limitación de los daños incidentales o resultantes, por lo tanto las anteriores limitaciones o exclusiones pueden no aplicarse en su caso.

(\*)La fecha de instalación debe ser la fecha de compra o 5 días hábiles después de la entrega del producto al hogar, lo que ocurra después.

(\*\*) Las piezas reemplazadas asumirán la identidad de las piezas originales + su garantía original.

Ninguna otra garantía. Esta Declaración de la garantía es la garantía completa y exclusiva del fabricante. Ningún empleado de Blomberg o cualquier otra parte está autorizado a realizar declaraciones de la garantía además de las que aparecen en esta Declaración de la garantía.

Guarde esta tarjeta de la garantía, el manual del usuario y el recibo de la venta para referencia futura.

### **CÓMO OBTENER SERVICIO**

Comuníquese con el Distribuidor de su estado o provincia que se indica en la Lista de contacto de distribuidores, o llame a nuestro número gratuito al 1 800 459 9848 para obtener la dirección de un Agente de servicio Blomberg autorizado.