

BRDW2400SS



A PROUD HERITAGE OF EXPERIENCE & QUALITY

DISHWASHER / LAVAPLATOS / LAVE-VAISSELLE

INSTRUCTION MANUAL MANUAL DE INSTRUCCIONES MANUEL D'INSTRUCTIONS

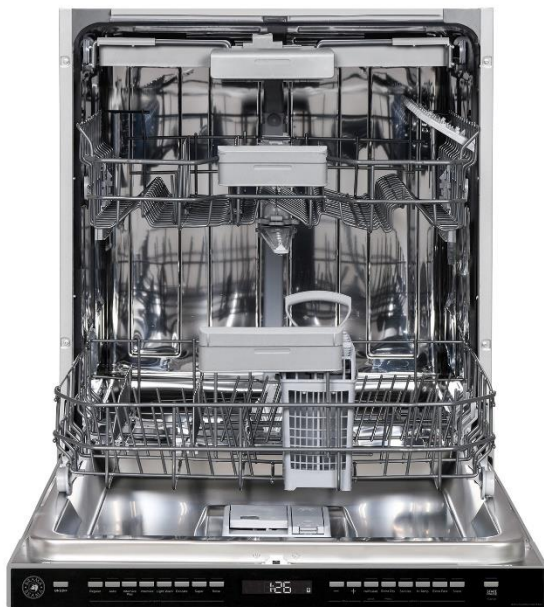

**BEFORE USE, PLEASE READ AND FOLLOW ALL SAFETY RULES
AND OPERATING INSTRUCTIONS.**

Brama has a policy of continuous improvement on its products and reserves the right to change materials and specifications without notice.

CONTENTS

1 IMPORTANT SAFETY INSTRUCTIONS	5
2 INSTALLATION	10
3 TECHNICAL SPECIFICATIONS.....	12
4 BEFORE USING THE APPLIANCE	13
5 LOADING YOUR DISHWASHER.....	17
6 PROGRAMS AND OPTIONS TABLE	24
7 THE CONTROL PANEL	26
8 MAINTENANCE AND CLEANING	31
9 TROUBLESHOOTING	35
10 PRACTICAL INFORMATION.....	38
11 WARRANTY INFORMATION	40

Thank you for choosing this product.

This user manual contains important information on safety and instructions intended to assist you in the operation and maintenance of your appliance.

Please take the time to read this user manual before using your appliance and keep this book for future reference.

INTRODUCTION





Please read this user manual and particularly the safety instructions completely and carefully. They will save you time and effort and help to ensure optimum dishwasher performance.

Be sure to observe all listed warnings and cautions. Look particularly for the icons with exclamation marks inside. The information icon will also provide important references.

 **WARNING:** Indicates a potentially hazardous situation which, if not avoided, could result in death or serious injury.

 **CAUTION:** Indicates a potentially hazardous situation which, if not avoided, may result in injury. It may also be used to alert against unsafe practices.

 **NOTICE:** Indicates a potentially hazardous situation which, if not avoided, may result in damage to the dishwasher, the tableware, the equipment or the environment.

Icon	Type	Meaning
	WARNING	Serious injury or death risk
	RISK OF ELECTRIC SHOCK	Dangerous voltage risk
	FIRE	Warning; Risk of fire / flammable materials
	CAUTION	Injury or property damage risk
	IMPORTANT / NOTE	Operating the system correctly

1 IMPORTANT SAFETY INSTRUCTIONS

WARNING: When using the dishwasher, follow basic precautions. Read all instructions before using the dishwasher! Save these operating instructions and pass them on to any future user.

- Use the dishwasher only for its intended purpose as described in this user manual. This appliance is intended for normal household use only. Do not change the specification of the appliance. **The manufacturer disclaims responsibility for damage or injury caused by improper use of this appliance.**
- The information in this user manual must be followed to minimize the risk of fire or explosion and to prevent property damage, personal injury or loss of life
- Use only detergents or wetting agents recommended for use in a dishwasher and keep them out of the reach of children.
- When loading items to be washed.

1) Locate sharp items so that they are not likely to damage the door seal, and.

2) Load sharp knives with the handles up to reduce the risk of type injuries.

- Do not wash plastic items unless they are marked “dishwasher safe” or the equivalent. For plastic items not so marked, check the manufacturer’s recommendations.
- Do not touch the HEATING ELEMENT during or immediately after use.

- Do not operate your dishwasher unless all ENCLOSURE panels are properly in place.
- Do not tamper with controls.
- Do not abuse, sit on, or stand on the door or dish rack of the dishwasher.
- The cup racks are designed to support cups, glasses and kitchen utensils. When the cup racks are in the dishwasher do not lean on or use the cup racks to support your body weight.
- This appliance must be grounded. In the event of a malfunction or breakdown, grounding will reduce the risk of electric shock by providing a path of least resistance for electric current. This appliance is equipped with a cord having an equipment grounding conductor and a grounding plug. The plug must be plugged into an appropriate outlet that is installed and grounded in accordance with all local codes and ordinances.

 **WARNING:**

Improper connection of the equipment grounding conductor can result in a risk of electric shock. Check with a qualified electrician or service representative if you are in doubt whether the appliance is properly grounded. Do not modify the plug provided with the appliance, if it will not fit the outlet, have a proper outlet installed by a qualified electrician.

- Some dishwasher detergents are strongly alkaline. They can be extremely dangerous if swallowed. Avoid contact with the skin and eyes and keep children and infirm persons away from the dishwasher when the door is open.
- Consult a doctor immediately if detergent has been swallowed or inhaled.

- Do not remove the dishes from the appliance until the program is complete. Some detergent may remain on the dishes.
- Check that the detergent dispenser is empty after the completion of each wash program.
- Do not drink and play with the water in the appliance. harmful residues could be present.
- To reduce the risk of injury, do not allow children to play in or on a dishwasher.
- When children become old enough to operate the appliance, it is the responsibility of the parents/ legal guardians to ensure the children are instructed in safe practices by qualified persons.
- Do not leave the appliance with the open door unattended to avoid stepping accidentally onto it.

⚠ WARNING: Before any maintenance operation, deactivate the appliance and disconnect the mains plug from the socket.

- Do not use high pressure water sprays and/or steam to clean the appliance.
- Ensure that there are no visible water leaks during and after the first use of the appliance.
- To avoid floor damage and possible mold growth, do not allow wet areas to remain around or under the dishwasher.
- To avoid dishwasher damage, do not allow water to remain in your dishwasher systems through extended periods of freezing.

RISK OF INJURY: To avoid risk of injury, always use caution when opening the door during or following a wash cycle as hot water or steam may escape.

- Do not store or use flammable liquids or vapors in the area of the dishwasher, near or on the appliance.
- Under certain conditions, hydrogen gas may be produced in a hotwater system that has not been used for two weeks or more. **HYDROGEN GAS IS EXPLOSIVE.** If the hot-water system has not been used for such a period, before using the dishwasher turn on all hot-water faucets and let the water flow from each for several minutes. This will release any accumulated hydrogen gas. As the gas is flammable, do not smoke or use an open flame during this time.
- Please check the water supply line periodically. It is susceptible to breakage. It becomes less flexible as time goes by. Replace it immediately when it is torn, cut, swollen or there is water leakage.

RECYCLING

Remove the door to the washing compartment when removing an old dishwasher from service or discarding it. Ensure that the appliance presents no danger to children while being stored for disposal. Before disposing the dishwasher:

- Disconnect the appliance from the mains supply.
- Cut off the mains cable and discard it.
- Remove the door catch to prevent children and pets to get closed in the appliance.

Old appliances may contain materials that can be recycled. Please contact your local recycling authority about the possibility of recycling these materials. Please check the water supply line periodically. It is susceptible to breakage. It becomes less flexible as time goes by. Replace it immediately when it is torn, cut, swollen or there is water leakage.

Please keep the dishwasher package out of the reach of children after unpacking it.

WARNING!: Risk of injury or suffocation!

Ensure that any plastic wrappings, bags, small pieces etc. are disposed of safely and kept out of the reach of children.

SAVE THESE INSTRUCTIONS

2 INSTALLATION

⚠ WARNING: When installing the dishwasher, follow basic precautions, including the following: Please check the standards and local codes for placement of machine.

- Installation, maintenance and repair should be performed by a qualified installer. Work by unqualified persons could be dangerous and may void the warranty.
- Do not operate the appliance if damaged, malfunctioning, partially disassembled or if it has missing or broken parts.
- Before installation or service, disconnect the power supply to the work area by unplugging the unit, “tripping” the circuit breaker or removing the fuse.
- Only connect the dishwasher to the power supply when all installation and plumbing work is complete.
- Never connect the ground wire to gas lines, or hot water pipes, plumbing lines.
- Do not install or store the dishwasher where it can be exposed to below freezing temperatures or exposed to weather.
- Dishwasher must be secured to adjacent cabinetry using the brackets provided. Failure to do this may cause damage to property or bodily injury.
- Connect to a properly rated, protected and sized power supply circuit to avoid electrical overload. The dishwasher is designed for an electrical supply of 120 V (volts), 60 Hz (hertz), AC, connected to a dishwasher-dedicated, properly grounded electrical circuit with a fuse or breakers rated for 15 amperes.

- Electrical supply conductors shall be a minimum of # 16 AWG copper wire rated at 75 °C (167 °F) or higher. These requirements must be met to prevent injury and machine damage. Consult a qualified electrician if in doubt.
- Do not use any extension cord or portable outlet device to connect the dishwasher to a power supply.

⚠ WARNING: Danger of suffocation! Ensure that any plastic wrap-pings, bags, small pieces etc. are disposed of safely and kept out of the reach of children.

3 TECHNICAL SPECIFICATIONS

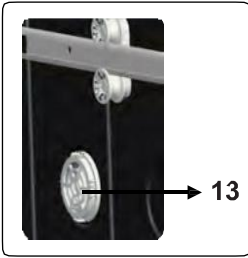
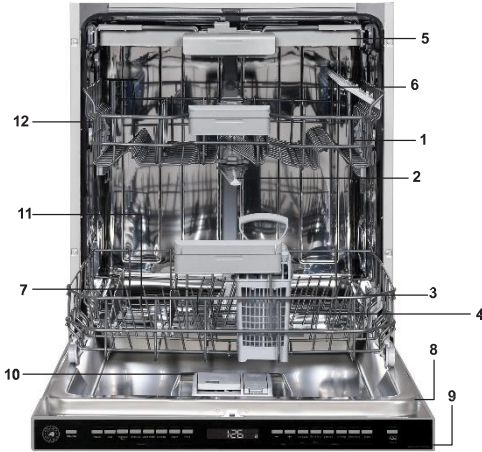

General Appearance

1. Upper basket with racks
2. Upper spray arm
3. Lower basket
4. Lower spray arm
5. 3rd basket
6. Top nozzle
7. Filters
8. Rating plate
9. Control panel
10. Detergent and rinse-aid dispenser
11. Salt dispenser
12. Upper basket track latch
13. Drying Unit: This system provides better drying performance for your dishes.

Technical Specifications

Permissible water pressure	4.35 - 145 psi (0.3 - 10 bars)
Electrical connection	120 V (volts), 12 A (amps), 60Hz (hertz)
Total power	1400 (W)
Heater power	1100 (W)

NOTICE: Because we continually strive to improve our products, we may change our specifications and design without prior notice. This device corresponds to the following directives: UL 749 Household Dishwasher directive.

4 BEFORE USING THE APPLIANCE

Preparing your dishwasher for first use

- Make sure the electricity and supply water specifications match the values indicated in the installation instructions for the machine.
- Remove all packaging material inside the machine.
- Set the water softener level.
- Fill the rinse aid compartment.

Salt usage (IF AVAILABLE)

For a good washing function, the dishwasher needs soft, i.e. less calcareous water. Otherwise, White lime residues will remain on the dishes and the interior equipment. This will negatively affect your machine's washing, drying and shining performance. When water flows through the softener system, the ions forming the hardness are removed from the water and the water reaches the softness required to obtain the best washing result. Depending on the level of hardness of the inflowing water, these ions that harden the water accumulate rapidly inside the softener system. Therefore, the softener system has to be refreshed so that it operates with the same performance also during the next wash. For this purpose, dishwasher salt is used.

Machine can only be used by special dishwasher salt to soften the water. Do not use any small grained or powdered type of salts which can easily soluble. Using any other type of salt can damage your machine.

Fill the salt (IF AVAILABLE)

To add softener salt, open the salt compartment cap by turning it counter clockwise. **(1)** **(2)** At first use, fill the compartment with 1 kg salt and water **(3)** until it is almost overflowing. If available, using a funnel **(4)** will make filling easier. Replace the cap and close it. After every 20-30 Cycles add salt into your machine until it fills up (approx. 1 kg).

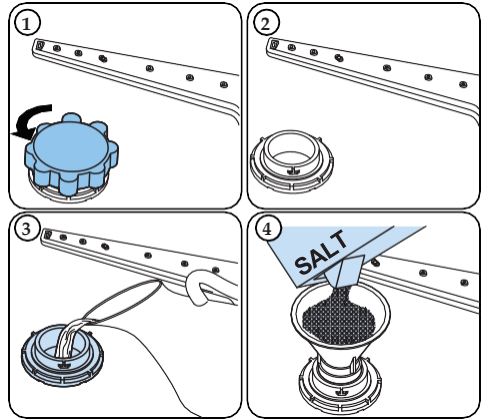







Only add water to the salt compartment on first use.

Use softener salt specifically produced for use in dishwashers.

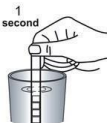
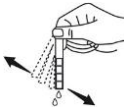
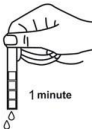
When you start your dishwasher, the salt compartment is filled with water, therefore put the softener salt in prior to starting your machine.

If the softener salt has overflowed and you do not start the machine immediately, run a short washing program to protect your machine against corrosion.

Test Strip

Run water through the tap (1min.)	Keep the strip in the water (1sec)	Shake the strip.	Wait (1min.)	Set the hardness level of your machine.
				1  2  3  4  5  6 

NOTE: The level is set to 1 as default. If the water is well water or has a hardness level above 90 dF, we recommend that you use filter and refinement devices.

Water Hardness Table

Level	German dH	French dF	British dE	Indicator
1	0-5	0-9	0-6	SL1 is shown on the display.
2	6-11	10-20	7-14	SL2 is shown on the display.
3	12-17	21-30	15-21	SL3 is shown on the display.
4	18-22	31-40	22-28	SL4 is shown on the display.
5	23-34	41-60	29-42	SL5 is shown on the display.
6	35-50	61-90	43-63	SL6 is shown on the display.

Water Softener System

The dishwasher is equipped with a water softener which reduces the hardness in the mains water supply. To find out the hardness level of your tap water, contact your water company or use a test strip (if available).

Setting

In order to change the salt level, follow the below steps:

- Turn on the machine, and press Menu button for 3 seconds. Water hardness setting is seen first. (“SL1” is the factory setting).
- Then, press Select button and the salt level (e.g. “SL1”) blinks.
- Change the level by pressing the Delay buttons.
- Press Select button to save the desired level and the new salt level will illuminate constantly.
- Turn off the machine to exit from the settings.

Detergent usage

Only use detergents specifically designed for domestic dishwashers. Keep your detergents in cool, dry places out of reach of children.

Add the proper detergent for the selected program to ensure the best performance. The amount of detergent needed depends on the cycle, load size, and soil level of dishes.

Do not fill detergent into the detergent compartment more than required; otherwise you can see whitish streaks or bluish layers on glass and dishes and may cause glass corrosion. Continued use of too much detergent may cause machine damage.

Using little detergent can result in poor cleaning and you can see whitish streaks in hard water.

See the detergent manufacturer's instructions for a further information.

Filling the detergent

Push the latch to open the dispenser and pour in the detergent.

Close the lid and press it until it locks in place. The dispenser should be refilled just before the start of each programme. If the dishes are heavily soiled, place additional detergent in the pre-wash detergent chamber.

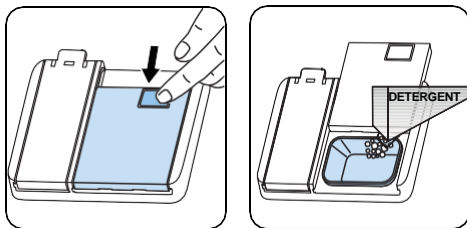

Using combined detergents

These products should be used according to the manufacturer's instructions.

Never put combined detergents into the interior section or the cutlery basket.

Combined detergents contain not only the detergent but also rinse-aid, salt replacement substances and additional components depending on the combination.

We recommend you do not use combined detergents in short programmes.

Please use powder detergents in such programmes.

If you encounter problems when using combined detergents, please contact the detergent manufacturer.

When you stop using combined detergents, make sure that water hardness and rinse aid settings are set to the correct level.

Rinse-aid usage

The rinse aid helps to dry the dishes without streaks and stains. Rinse-aid is required for stain-free utensils and clear glasses. The rinse aid is automatically released during the hot rinse phase. If rinse aid dosage setting set too low, whitish stains remains on dishes and dishes do not dry and washed clean. If rinse aid dosage setting set too height, you can see bluish layers on glass and dishes.

Filling the rinse-aid and setting

To fill the rinse aid compartment, open the rinse-aid compartment cap. Fill the compartment with rinse aid to the MAX level and then close the cap. Be careful not to overfill the rinse aid compartment and wipe up any spills.

In order to change the rinse aid level, follow the below steps

- Turn on the machine and press Menu button for 3 seconds. Water hardness level is seen first. ("SL1" is the factory setting)
- Press Delay(+) button to pass Rinse aid setting. ("r:4" is the factory setting)
- Rinse aid setting follows water hardness setting.
- Then, press Select button and the level of Rinse aid (e.g. "r:4") blinks.
- Change the level by pressing the Delay buttons.
- Press Select button to save desired level and the new level of Rinse aid will illuminate constantly.
- Turn off the machine to exit from the setting.

The factory setting is "4".

If the dishes are not drying properly or are spotted, increase the level. If blue stains form on your dishes, decrease the level.

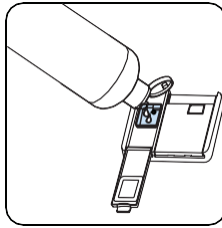
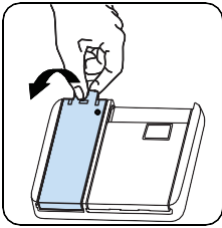

Level	Brightener Dose	Indicator
1	Rinse-aid not dispensed	r:1 is shown on the display.
2	1 dose is dispensed	r:2 is shown on the display.
3	2 doses are dispensed	r:3 is shown on the display.
4	3 doses are dispensed	r:4 is shown on the display.
5	4 doses are dispensed	r:5 is shown on the display.

5 LOADING YOUR DISHWASHER

If you properly place your dishes into the machine, you will be using it in the best way in terms of energy consumption, washing and drying performance.

You can load into the lower basket such round and deep items as pots with long handles, pot lids, plates, salad plates, cutlery sets. The upper basket has been designed for dessert plates, salad bowls, cups and glasses. When placing long stem glasses and goblets, lean them against the basket edge, rack or glass supporter wire and not against other items. Do not lean long glasses against one another or they cannot remain steady and may receive damage. It is more appropriate to locate the thin narrow parts into the middle sections of baskets. You can place spoons among the other cutlery sets in order to prevent them from sticking to one another.

You are recommended to use the cutlery grid in order to obtain the best result. To avoid any possible injuries, always place such long-handle and sharp-pointed dishes as serving fork, bread knife etc. with their sharp points facing down or horizontally on the baskets.

 **WARNING:** Place your dishes into your machine in a way that they will not prevent the upper and lower spray arms from spinning.

 **NOTE:** Place all large and very dirty items in the lower rack.

 **WARNING:** Do not put in the appliance items that can absorb water (sponges, household cloths).

 **NOTE:** Place all containers such as cups, glasses and pots into the dishwasher with the opening facing downwards (so that no water can collect).

 **NOTE:** Dishes and cutlery should not be placed above each other.

 **NOTE:** Do not overload your dishwasher and pay attention to manufacturer instructions regarding dishes which are appropriate for use in a dishwasher. Only with suitable dishes (mentioned in section 5) will you obtain optimal washing results with a sensible use of energy.

High temperature water and dishwasher detergent may form a chemical synthesis that can damage certain items.

 **WARNING:** Be careful when loading and unloading sharp items. Load sharp knives with the handles up to reduce the risk of personal injury.

Follow the below steps before loading dishwasher.

1. Open the door.
2. Remove coarse food leftovers from tableware.
3. Load the dishwasher.

 **NOTE:** While the appliance is running if you open the door all functions are automatically interrupted. Once the door is closed functions will continue to work.

Upper Rack

Load the upper rack with dessert plates, cups, glasses etc.

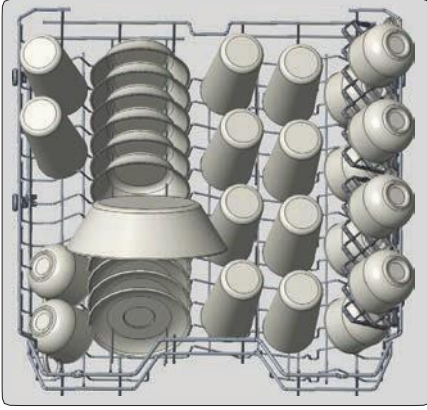

Top rack load pattern for 10 place settings.

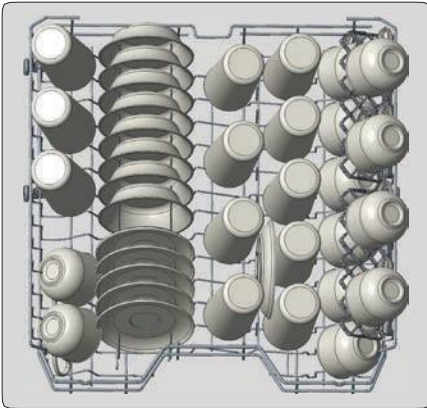

Additional loading pattern 12 place settings

Lower Rack

You can load into the lower basket such round and deep items as pots with long handles, pot lids, plates, salad plates, cutlery sets. The lower rack should not be used for small items such as cups, wine glasses.

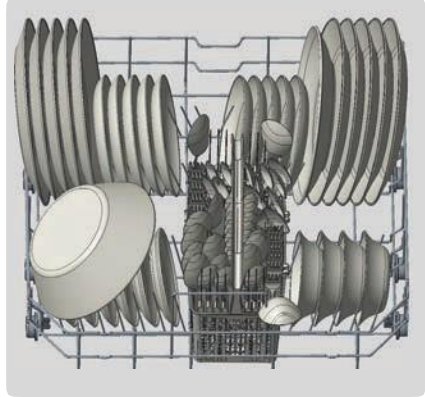

Bottom rack load patterns for 10 place settings.



Bottom rack load patterns for 12 place settings.



NOTE: Place all large and very dirty items in the lower rack.



WARNING: Large knives and other utensils with sharp tips and edges must be placed horizontally into the upper rack due to risk of injury. Other smaller knives and sharp utensils should be placed with sharp side down in the cutlery basket.



NOTE: Make sure that large items do not interfere with the rotation of the spray arms, and do not prevent the detergent dispenser from opening.

Loading cutlery basket (Model Depending)

1: Salad Fork
2: Teaspoon
3: Dinner fork
4: Knife-solid handle
5: Serving spoon
6: Serving fork

Cutlery Basket load pattern 12 place settings.



WARNING: Sharp cutlery may have shifted position during the wash operation and can be also wet and slippery. Carefully remove them to prevent injury.



NOTE: Small items should therefore be placed in the cutlery tray or cutlery basket (model depending). Because small items can fall through the holders from the baskets.

Incorrect Loads

Incorrect loading can cause poor washing and drying performance. Please follow the manufacturer's recommendations for a good performans result.

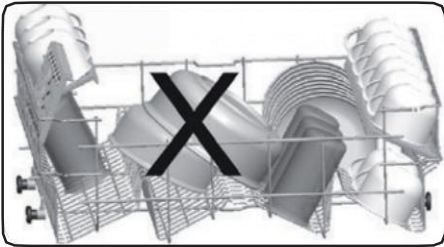
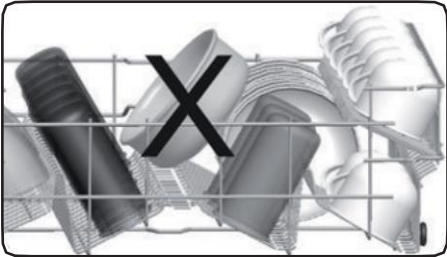
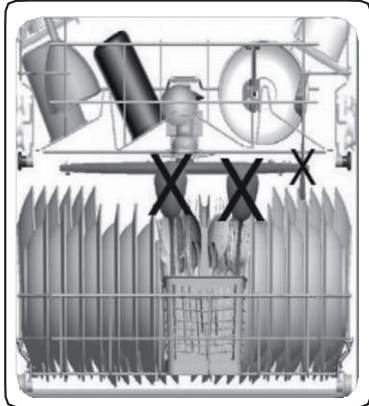
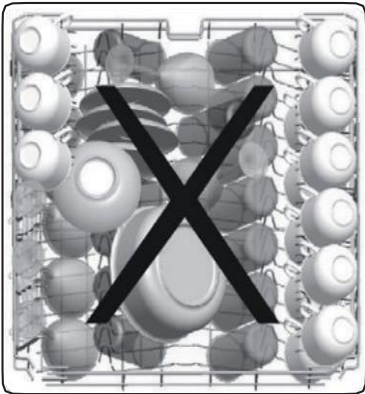

Top Basket

Rack with height adjustment

These racks are designed to increase the capacity of top basket. You can place your cups and glasses on these racks. Thanks to adjustable feature of the racks, you can place glasses of different sizes under the racks.

Height adjustment plastics mounted on the basket allow racks to be in 2 different positions.

You can also place long knives, forks and spoons on these racks horizontally for them not to block the movement of spray arms.

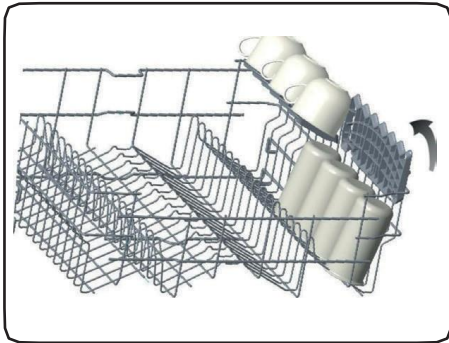
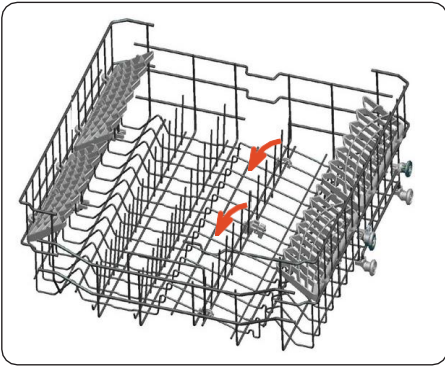

Top basket horizontal wire located on top basket allows you to place your plates and bowls where required. Also, you can wash kitchenware such as pan or pot by closing the horizontal wire.



NOTICE: Bringing the wires to the horizontal position by holding them from the tips may cause them to bend. Therefore, it will be appropriate to bring the wires in the middle to horizontal or vertical position by holding them from their stems and pushing.

The basket height adjustment mechanism on the top basket of your machine is designed to let you adjust the height of your top basket upwards or downwards, without removing it from your machine when it is full, and create large spaces at the top or bottom area of your machine as needed. Basket of your machine is set to upper position in factory settings. In order to raise your basket, hold it from both sides and pull it upwards. In order to lower it, hold it from both sides again, and leave it. In loaded basket adjustment mechanism, make sure that both sides are in the same position. (up or down)



NOTICE: Make sure that both levers catch in the same height position.

Height setting - when basket is filled (model depending)

The upper basket includes a mechanism which enables the height of the basket to be adjusted up (1) or down (2) without having to remove the basket. Hold the basket on both sides and pull it up or push it down, ensuring both sides of the upper basket are in the same position.

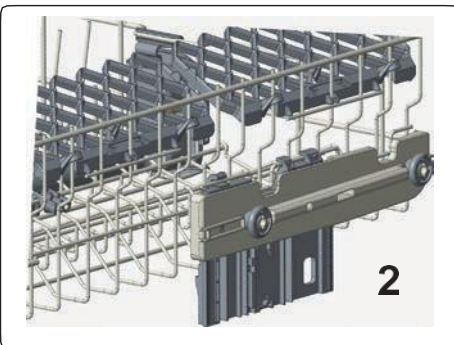
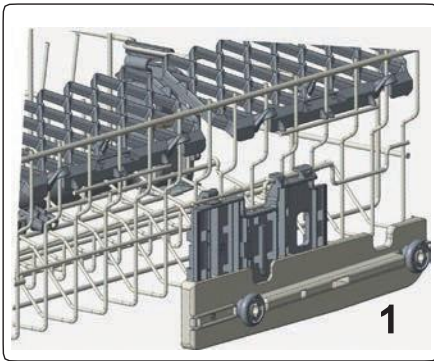
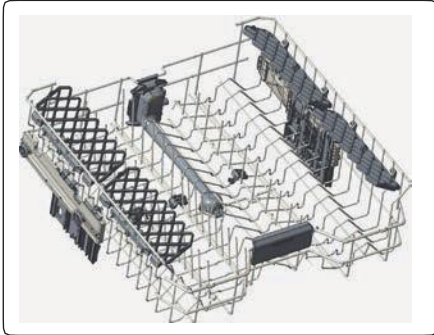

Lower Basket Folding Racks

Folding racks consisting of four parts that are located on the lower basket of your machine are designed in order to let you place big items easier such as pots, pans, etc. If requested, each part can be folded separately, or all of them can be folded and larger spaces can be obtained. You can use folding racks by raising them upwards, or by folding.

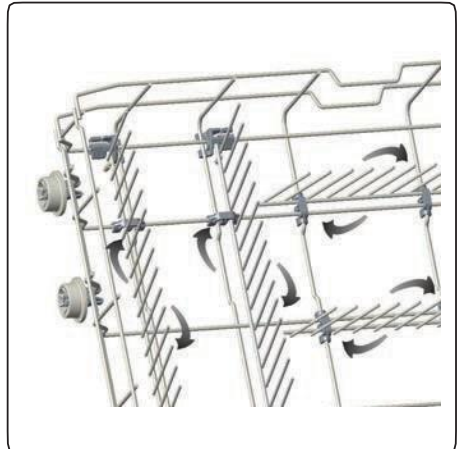
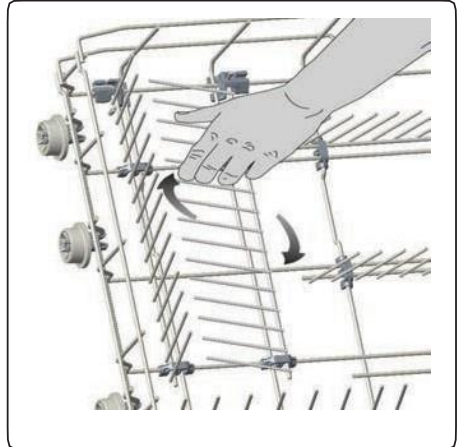

Silverware Basket (Model Depending)

Silverware basket is designed to wash your dishes such as knife, fork, spoon, etc. in a cleaner manner.

Since the cutlery basket can be moved , you can create a wider space while placing your dishes to the lower basket and free up space for your dishes in different sizes.

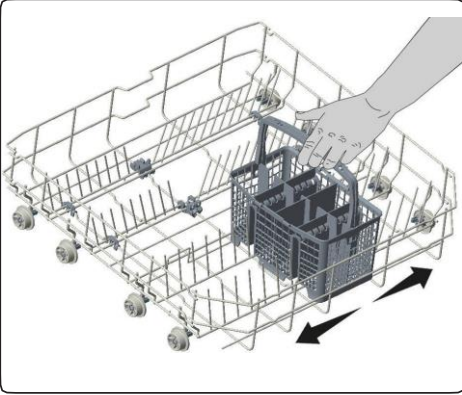

6 PROGRAMS AND OPTIONS TABLE

Programs		Duration (min)	Descriptions
Regular	Dirty	145	Standard program for daily, regular or typical use to completely wash a load of normally soiled dishes.
	Clean	122	
Auto	Dirty	155	This program automatically adjusts the temperature and the quantity of water, the energy consumption and the program duration.
	Clean	110	
Intensive Plus		165	Suitable for heavily soiled dishes with dried on food.
Intensive		130	Suitable for heavily soiled dishes.
Light Wash		117	Suitable for freshly soiled dishes.
Delicate		90	Suitable for lightly soiled delicate dishes.
Super		50	Suitable for soiled dishes with faster program.
Rinse		15	Suitable to rinse dishes that you plan to wash later.

Compatibility of Programs and Options		Options					
		Half Load	Sanitize	Extra Fast	Extra Dry	Hi-Temp	Silent
Programs	Regular	√	√	√	√	√	√
	Auto	√	√	√	√	√	√
	Intensive Plus	√	√	√	√	√	√
	Intensive	√	√	√	√	√	√
	Light Wash	√	√	√	√	√	√
	Delicate	√	X	√	√	X	√
	Super	√	√	X	√	√	X
	Rinse	√	X	X	X	X	X



NOTE: The program duration may change according to the amount of dishes, the water temperature, the ambient temperature in the room, and any selected additional functions.



NOTE: The energy-usage label is based on the “Regular” program. This program is the most efficient in terms of its combined energy and water consumption at cleaning normally soiled dishes.

- Only use powder detergent for short programs.
- Short programs do not include drying.
- To assist drying, we recommend slightly opening the door after a cycle is complete.



NOTE: The program duration may change according to the amount of dishes, the water temperature, the ambient temperature and selected additional functions.



NOTE: The energy-usage label is based on the “Regular” program. This program is the most efficient in terms of its combined energy and water consumption at cleaning normally soiled dishes.

- Only use powder detergent for short programmes.
- Short programmes do not include drying.
- To assist drying, we recommend slightly opening the door after a cycle is complete.

7 THE CONTROL PANEL

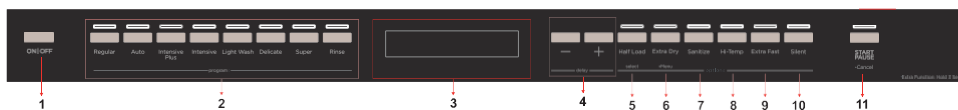

1. On/Off Button
2. Programme Buttons
3. Display
4. Delay Buttons
5. Half Load Button
6. Extra Dry Button
7. Sanitize Button
8. Hi-Temp Button
9. Extra Fast Button
10. Silent Button
11. Start/Pause Button

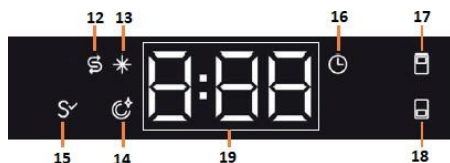

12. Salt Indicator(Model Dependent)
13. Rinse Aid Indicator
14. End Step Indicator
15. Sanitized Indicator
16. Delay Indicator
17. Upper Half Load Indicator
18. Lower Half Load Indicator
19. Programme Time Indicator

1. On/Off Button

Turn the machine on by pressing the On/Off button.

2. Programme Selection Buttons

Select a suitable program for your dishes by pressing Programme buttons. For the details of the programs refer to section Program Table.

3. Display

The display shows the total time of the selected programme and the remaining time during operation.

4. Delay Buttons

Press the Delay Buttons to delay the start time of a programme for 1 hour up to 24 hours. Pressing once to + button will delay the start time for 1 hour. Once you press it, display will show "1h" and display will show program duration and delay time alternately for 2 seconds. Continuing to press the button will increase the delay duration. Press the - button to decrease the delay duration. In order to start the selected program with delay, Start/Pause button(8) should be pressed and the door of the dishwasher must be closed within 4 seconds. If you turn off the machine after activating the delay time, the delayed time is cancelled.

5. Half Load Button

There is half load option with 3 modes. When you press the half load button in user interface the indicator/indicators on the screen will be on according to your mode choice. If you press the button once the upper half load basket indicator will be visual, if you press the button twice the lower half load basket indicator will visual, and if you press the button 3 times, the upper half load basket indicator and lower half load basket indicator will be visual on the screen. After 4th press the button the indicators will be disappear. Also, if any of the half load option modes are selected, the half load button led will be on.

6. Extra Dry Button

Press the Extra Dry button to add extra drying steps to a programme in order to obtain drier dishes. This option increases water temperature of the final rinse step and duration of the drying step. Extra Dry led will be on.

7. Sanitize Button

Sanitize function raises the water temperature in the final rinse. Sanitize led will be on.

8. Hi-Temp Button

When this option is selected, both the water temperature and the washing time are increased. Hi-Temp led will be on.

9. Extra Fast Fast Button

Select the Extra Fast function to decrease the duration of a programme, providing more economical water usage. Extra Fast led will be on.

10. Silent Button

Select the Silent function for a more sensitive and silent washing operation. This option reduces the sound pressure level of the washing. Silent led will be on.

11. Start/Pause Button

Open the door of your machine. Select the program and options. Press Start/Pause button. Close the door within 4 seconds, the program will start. If 4 seconds is exceeded and the door is closed, program will not start.

The total time can change while the program is running depending on the ambient temperature where your machine is installed, temperature of the supply water and amount of the dishes.

If the door is opened while the machine is running, the machine will switch to the standby mode. Press Start/Pause button and close the machine door within 4 seconds, then the program will resume.

12. Salt Indicator(Model Dependent

When there is insufficient softening salt, the salt indicator turns on and you should fill up the salt chamber.

13. Rinse Aid Indicator

When the rinse aid level is low, the rinse aid indicator turns on and you should fill the rinse aid chamber.

14. End Step Indicator

When the program is completed, end step indicator will be on and the buzzer will be activated. Buzzer sounds 5 times each at 5 minutes intervals (in 0, 5, 10 and 15th minutes) in total 4 different times at the end of the program.

15. Sanitized Indicator

If the program selected with the Sanitize option is successfully sanitized, Sanitized Indicator lights up at the end of the program. If the washing cycle is interrupted or adequate water heating cannot be achieved, the Sanitized Indicator may not light.

16. Delay Indicator

When programme is started with delay, the Delay Indicator will be on.

17. Upper Half Load Indicator

If you have dishes only in the upper basket, select the half load upper basket option. If it is selected, half load upper basket indicator will illuminate.

18. Lower Half Load Indicator

If you have dishes only in the lower basket, select the half load lower basket option. If it is selected, half load lower basket indicator will illuminate.

Note: If you have dishes both of in the upper and lower basket, select the half load upper basket and half load lower basket option together. If it is selected, upper half load basket indicator and lower half load basket indicator together will illuminate.

19. Programme Time Indicator

Programme duration can be monitored via Programme Time Indicator.



Changing a Programme

Follow the steps below to change a programme while in operation.

Open the door and press the Start/Pause button(11). Choose a new programme by pressing Programme buttons(2). After programme selection, press the Start/Pause button(11). After closing the door within 4 seconds, the newly selected programme will resume the course of the old programme. If 4 seconds is exceeded and the door is closed, program will not resume.

NOTE: Open the door slightly at first to stop a wash programme before it is complete in order to avoid water spillage.

Cancelling a Programme

Follow the steps below if you would like to cancel a programme while in operation.

Open the door of your machine. The selected programme will appear on the display. Press and hold the Start/Pause button(11) for 3 seconds. "0:01" will be shown on the display. Press Start/Pause button(11) and after closing the door of the machine within 4 seconds, the water discharge process will start and continue for 30 seconds. When the programme is cancelled, buzzer will sound 5 times.

Switching the Machine Off

"0" will be shown on the display when the selected programme is complete. Buzzer will also sound 5 times. You can then switch your machine off using the Power On/Off button. Disconnect the plug and turn off the water tap.

NOTE: Do not open the door before the programme is complete.

NOTE: If the door of the machine is opened or the power is cut off while a programme is in operation, the programme will continue when the door is closed or the power returns.

NOTE: If the power is cut off during the drying process, the programme will terminate. Your machine will be ready for a new programme selection.



Menu Settings

Press Extra Dry button(6) for 3 seconds to enter menu. Water hardness setting (e.g. SL1) is seen first. Press Delay buttons(4) to surf through menu. Then, press Half Load button(5) to enter to the levels of the setting you want to change in the menu. At this time display(3) blinks and that means this setting can be changed by pressing Delay buttons(4). Set the new level with Delay buttons(4) and press Half Load button(5) to save new level. After that display(3) will light up constantly and that means this setting level is saved. You can change another setting with these steps or exit from menu by pressing Extra Dry button(6) for 3 seconds or turning off/on.

No	Setting	Options	Description
1	Water Hardness	SL1*	Set the water hardness.
		SL2	
		SL3	
		SL4	
		SL5	
		SL6	
2	Rinse Aid	r:1	Set the amount of rinse aid.
		r:2	
		r:3	
		r:4*	
		r:5	
3	Buzzer Sound Control	b:0	Set the buzzer sound level.
		b:1	
		b:2	
		b:3*	
4	Start Programme	LP0*	Set a default programme for when the appliance switched on.
		LP1	
5	Save Power Mode	SP0	Set the Save Power Mode.
		SP1*	
		SP2	
6	Factory Setting	FS0*	Restore changed settings to the factory settings.
		FS1	

*Default setting

1. Water Hardness

To change the water hardness setting, follow the "4.7 Water Hardness Setting".

2. Rinse Aid

To change the rinse aid setting, follow the "4.12 Rinse Aid Setting".

3. Buzzer Sound Control

To change the buzzer sound control, follow the "Menu Settings". "b:3" level is the highest sound level. "b:0" level means all voices are off.

4. Start Programme

To change the start programme selection, follow the "Menu Settings". In "LP0" level, machine turns on with Eco program. In "LP1" level, machine turns on with last selected program and option.

5. Save Power Mode

To change the save power mode setting, follow the "Menu Settings". In "SP0" level, interior lights(if available) will always be off, the screen will turn off after 4 minutes and the machine will turn off after 15 minutes of no activity in order to save energy. In "SP1" level, interior lights will turn off after 4 minutes when the door is opened, the screen will turn off after 4 minutes and the machine will turn off after 15 minutes of no activity in order to save energy. In "SP2" level, when the machine is off position, interior lights will turn off after 4 minutes when the door is opened. When the machine is on position, interior lights is on as long as the door stays open and machine will not turn off except by pressing On/off button.

6. Factory Setting

To change the factory setting, follow the "Menu Settings". If you change the level as "FS1" in factory setting, all settings return to default setting.

Infoled 2.1 (Model Dependent)

Infoled that is positioned on the bottom side of the dishwasher shines a light on to floor to indicate the current status of the dishwasher during washing.

LED Indicator	State of the Machine
Red, continuous	The machine is running a program.
Red, flashing	A program is cancelled.
Red, flashing rapidly	The machine has a fault. Refer to section " Automatic fault warnings and what to do ".
Green, continuous	A program is finished.

8 MAINTENANCE AND CLEANING

! WARNING : Before cleaning or carrying out maintenance, switch off the appliance, disconnect the mains plug and turn off the water tap.

Your dishwasher can only be repaired by an authorized service agent. Do not try to repair your machine unless any recommendation by this manual

! WARNING : All surfaces are susceptible to scratching. Contact with unsuitable cleaning agents can alter or discolor all surfaces.

! WARNING : Keep the floor around your dishwasher clean and dry to prevent any possible injury. We recommend to keep your dish washer clean, empty and door cracked open to allow air to circulate in case of any extended unused time.

Dishwasher door can be damaged by abrasive cleaners, scouring pads, abrasive cloths. Cleaning the machine in regular intervals prolongs the machine's service life.

Oil and lime may accumulate in the machine's washing section. In case of such accumulation; -Fill the detergent compartment without loading any dishes into the machine, select a program that runs at high temperature, and start the machine.

In case of insufficiency, use special cleansing material available in the market. (Cleansing material produced special to machines by detergent producers.)
Cleaning the seals in the machine door,
- To clean any accumulated residues in the door seals, wipe the seals regularly by using a dampened cloth.

Cleaning the machine, Clean the filters and spray arms at least once a month.
Unplug your machine and turn off its tap before starting the cleaning.

Do not use hard materials when cleaning your machine. Wipe with a fine cleaning material and a dampened cloth.

Filters Check if any food wastes have remained on the coarse and fine filters. If any food wastes are left, remove the filters and clean them thoroughly under the water tap.

Filter

- a. Micro Filter
- b. Coarse Filter
- c. Metal/Plastic

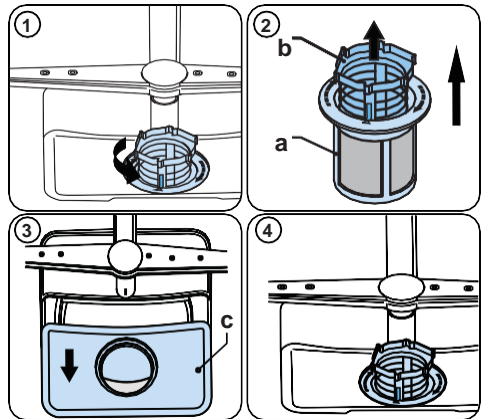

Spray Arms

Check whether or not the holes for the upper and lower spray arms are clogged. If there is any clogging, remove the spray arms and clean them under water.

You can remove the lower spray arm by pulling it upwards, while the upper spray arm nut can be removed by turning the nut to the left.

Be sure that the nut is perfectly tightened when refitting the upper spray arm.

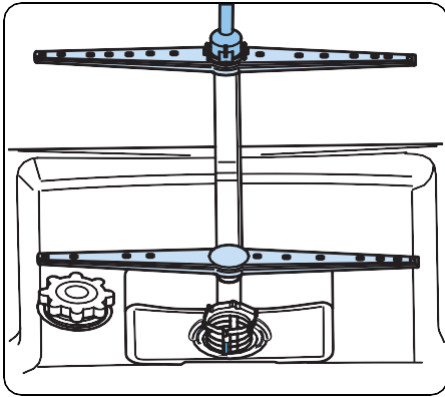

Cleaning The Impellers

Clean the impellers at least once a week in order for the machine operates efficiently.

Lower Impeller

Check if the holes on the lower impeller (1 are clogged. If they are clogged, remove and clean the impeller. Pull the lower impeller up to remove it (A, B.)

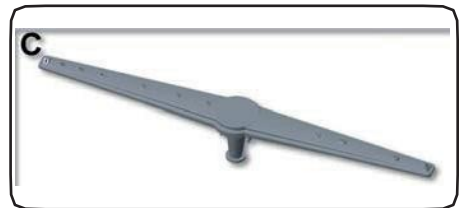
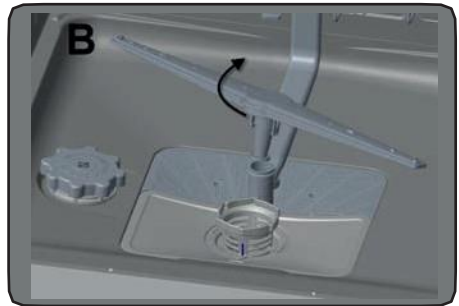
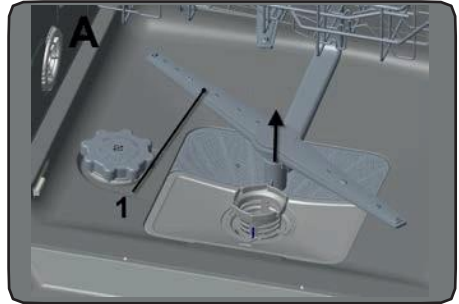

Upper Impeller

Check if the holes on the upper impeller 1 are clogged. If they are clogged, remove and clean the impeller. Turn its nut to left to re-move the upper impeller (A, B) Make sure that the nut is tightened well when installing the upper impeller.



WHAT SHOULD NOT BE WASHED IN YOUR DISHWASHER?

- All items to be placed in the dishwasher should be dishwasher safe.
 - Plastics with “dishwasher safe” or equivalent label can only be used in dishwashers. Plastics may lose their shape or color. Check with manufacturer for recommendations.
 - Any dishes made out of wood or made out with wooden parts are not suitable for washing in dishwashers. High temperatures can cause the wood swell or crack.
 - Silver items without dishwasher safe label should not be washed in the dishwasher because high temperatures and detergent can damage your silver. Check with manufacturer for recommendations.
 - Dishwasher safe silver items and stainless steel items should not come into contact, as the silver can become discolored.
 - Porcelains and glassware with decorations and hand-painted utensils may lose their color and patterns due to the high temperatures. Non-decorated items are dishwasher-proof. Check with manufacturer for recommendations.
 - Aluminum can turn dark in the dishwasher due to the heat, the detergent used or even just certain minerals in your water.
 - Do not wash sponges or dish cloths in dishwasher.
 - Do not wash any material like acrylic, copper, brass, pewter, iron, bronze or tin.
 - Pots without a non-stick coating are safe to be cleaned by your dishwasher but some non-stick pots and pans can lose their coating and also sticking ability.
 - Glued dishes or cutlery are not suitable for machine washing since adhesives that join materials such as plastic, wood, bone, steel, copper, tin, etc. may loosen.
- Remember, if there is any doubt about any aspect concerning items to be washed in the dishwasher, follow the instructions from the manufacturer of the items, or wash the items by hand.



WARNING: If in doubt, wash by hand or follow the instructions from the manufacturer of utensils, dishes, glasses or pots and pans. Do not wash items soiled with cigarette ash, candle wax, varnish, paints or chemicals since they can damage your dishwasher.



WARNING: Empty the lower rack first and then the upper rack. This will avoid water dripping from the upper rack onto dishes in the lower rack.



WARNING: In general, it is not advisable to open the door while the dishwasher is in operation. If the door is opened, a safety device stops the dishwasher. Care should be taken when opening the door immediately following the cycle, as steam may escape.

9 TROUBLESHOOTING

FAULT	POSSIBLE CAUSE	TROUBLESHOOTING
The programme does not start.	Your Dishwasher is not plugged in.	Plug your Dishwasher in.
	Your Dishwasher is not switched on.	Switch your Dishwasher on by pressing the On/Off button.
	Fuse blown.	Check your indoor fuses.
	Water inlet tap is closed.	Turn on the water inlet tap.
	Your Dishwasher door is open.	Close the Dishwasher door.
	Water inlet hose and machine filters are clogged.	Check the water inlet hose and machine filters and make sure they are not clogged.
Water remains inside the machine.	Water drain hose is clogged or twisted.	Check the drain hose, then either clean or untwist it.
	The filters are clogged.	Clean the filters.
	The programme is not finished yet.	Wait until the programme is finished.
Machine stops during washing.	Power failure.	Check mains power.
	Water inlet failure.	Check water tap.
Shaking and hitting noises are heard during a wash operation.	The spray arm is hitting the dishes in the lower basket.	Move or remove items blocking the spray arm.
Partial food wastes remain on the dishes.	Dishes placed incorrectly, sprayed water not reaching affected dishes.	Do not overload baskets.
	Dishes leaning each another.	Place dishes as instructed in the section on loading your dishwasher.
	Not enough detergent used.	Use the correct amount of detergent, as instructed in the programme table.
	Wrong wash programme selected.	Use the information in the programme table to select the most appropriate programme.
	Spray arms clogged with food waste.	Clean the holes in the spray arms with thin objects.
	Filters or water drain pump clogged or filter misplaced.	Check the drain hose and filters are correctly fitted.

FAULT	POSSIBLE CAUSE	TROUBLESHOOTING
Whitish stains remains on dishes.	Not enough detergent used.	Use the correct amount of detergent, as instructed in the programme table.
	Rinse aid dosage and/or water softener setting set too low.	Increase rinse aid and/or water softener level.
	High water hardness level.	Increase water softener level and add salt.
	Salt compartment cap not closed properly.	Check that the salt compartment cap is closed properly.
Dishes do not dry.	Drying option is not selected.	Select a programme with a drying option.
	Rinse aid dosage set too low.	Increase rinse aid dosage setting.
Rust stains form on the dishes.	Stainless-steel quality of the dishes is insufficient.	Use only dishwasher-proof sets.
	High level of salt in wash water.	Adjust the water hardness level using water hardness table.
	Salt compartment cap not closed properly.	Check that the salt compartment cap is closed properly.
	Too much salt spilled in the Dishwasher while filling it with salt.	Use funnel while filling salt to the compartment to avoid spillage.
	A poor mains grounding.	Consult a qualified electrician immediately.
Detergent remains in the detergent compartment.	Detergent was added when the detergent compartment was wet.	Make sure detergent compartment is dry before use.

AUTOMATIC FAULT WARNINGS AND WHAT TO DO

TROUBLE CODE	POSSIBLE FAULT	WHAT TO DO
FF	Water inlet system failure	Make sure the water inlet tap is open and water is flowing.
		Separate the inlet hose from the tap and clean the filter of the hose.
		Contact for service if the error continues.
F5	Pressure system failure	Contact for service.
F3	Continuous water input	Close the tap and contact for service.
F2	Inability to discharge water	Water discharge hose and filters may be clogged.
		Cancel the program.
		If the error continues, contact for service.
F8	Heater error	Contact for service.
F1	Overflow	Unplug the machine and close the tap.
		Contact for service.
F7	Overheating	Contact for service.
F9	Divisor position error	Contact for service.
F6	Faulty heater sensor	Contact for service.
HI	High voltage failure	Contact for service.

10 PRACTICAL INFORMATION

1. When the machine isn't in operation:

- Disconnect the plug and close the tap.
- Leave the door slightly open to prevent odour formation.

2. Select the dry option to remove water droplets.

3. Place dishes in the machine properly to achieve the best energy consumption, washing and drying performance. Please see the program and consumption table for more information.

4. Rinse dirty dishes before placing them in the dishwasher.

5. Only use the Rinse program when necessary.

6. Do not place the machine near a refrigerator because it will reach high temperatures.

7. If the machine is located in an area that is at risk of freezing, close the tap, disconnect the inlet hose from the tap and drain the water inside the hose and the machine completely. penses outside the metropolitan region.

YOUR BRAMA PRODUCTS WARRANTY

Staple your sales receipt here.
Proof of original purchase date is needed to obtain service under warranty.

WHAT IS COVERED – LIMITED TWO – YEAR WARRANTY

Brama Products warrants that the product is free from defects in materials and/or workmanship for a period of twenty-four (24) months from the date of purchase by the original owner. The foregoing timeline begins to run upon the date of purchase, and shall not be stalled, tolled, extended, or suspended for any reason whatsoever unless described in detail in the warranty document. For two years from the date of purchase by the original owner, Brama Products will, at its option, repair or replace any part of the product which proves to be defective in material or workmanship under normal use. Brama Products will provide you with a reasonably similar product that is either new or factory refurbished. During this period Brama Products will provide all parts and labor necessary to correct such defects free of charge, so long as the product has been installed and operated in accordance with the written instructions in this manual. In rental or commercial use, the warranty period is 90 days. All Brama appliances of 4.2 cubic feet capacity or less must be brought/sent to the appliance service center for repair.

LIMITED COMPRESSOR THIRD THROUGH FIFTH YEAR WARRANTY

For the third through the fifth year from date of original purchase, Brama Products will provide a replacement compressor free of charge due to a failure. You are responsible for the service labor and freight charges. In rental or commercial use, the limited compressor warranty is one year and nine months. Cost to move the refrigerator – freezer to the servicer's shop and back to the user's home, as may be required, is the user's responsibility.

LIMITED MICROWAVE SEVEN YEAR WARRANTY

For an additional 5-year period beyond the second year of the general coverage of this warranty, Brama Products will replace a magnetron tube, which fails due to a defect in material or workmanship. All labor and transportation charges are the responsibility of the consumer.

FULL 30 DAY RANGE WARRANTY

From the date of purchase on glass parts and finish of porcelain enamel, painted, or bright metal finished parts.

WARRANTY EXCLUSIONS / WHAT IS NOT COVERED:

The warranty coverage described herein excludes all defects or damage that are not the direct fault of Brama Products, including without limitation, one or more of the following:

- A failure to comply with any applicable state, local, city, or county electrical, plumbing and/or building codes, regulations, or laws, including failure to install the product in strict conformity with local fire and building codes and regulations.
- Any external, elemental and/or environmental forces and factors, including without limitation, rain, wind, sand, floods, fires, mud slides, freezing temperatures, excessive moisture or extended exposure to humidity, lightning, power surges, structural failures surrounding the appliance, and acts of God.
- Content losses of food or other content due to spoilage.
- Incidental or consequential damages.
- Parts and labor costs for the following will not be considered as warranty:
 - Evaporator doors, door springs, and/or frames. Inner door panels, door shelves, door rails, and/or door supports.
 - Chest freezer lid liners.
 - Vegetable crispers.
 - Light bulbs and/or plastic housing.
 - Plastic cabinet liners.
 - Punctured evaporator that voids the warranty on the complete sealed system.
- Rust on the interior or exterior of the unit.
- Shipping and handling costs associated with the replacement of the unit.
- Repairs performed by unauthorized servicers.
- Service calls that are related to external problems, such as abuse, misuse, inadequate electrical power, accidents, fire, floods, or any other acts of God.
- Failure of the product if it is used for other than its intended purpose.
- Surcharges including but not limited to, any after hour, weekend, or holiday service calls, tolls, ferry trip charges, or mileage expense for service calls to remote areas.
- Products purchased "as-is" are not covered by this warranty.

In no event shall Brama Products have any liability or responsibility whatsoever for damage to surrounding property, including cabinetry, floors, ceilings, and other structures and/or objects around the product. Also excluded from this warranty are scratches, nicks, minor dents, and other cosmetic damages on external surfaces and exposed parts; Products on which the serial numbers have been altered, defaced or removed; service visits for customer education, or visits where there is nothing wrong with the product; correction of installation problems (you are solely responsible for any structure and setting for the product, including all electrical, plumbing and/or other connecting facilities, for proper foundation/flooring, and for any alterations including without limitation cabinetry, walls, floors, shelving etc., as well as the resetting of breakers or fuses.

OUT OF WARRANTY PRODUCT

Brama Products is under no obligation, at law or otherwise, to provide you with any concessions, including repairs, pro-rata, or product replacement, once this warranty has expired.

SERVICE & IMPORTANT NOTICE

Upon receipt and inspection of unit, the supply cord must be replaced if it is damaged. Contact our customer service at 1-954-686-4441.

The manufacturer has a policy of continuous improvement on its products and reserves the right to change materials and specifications without notice.

WARNING:

Please do not place the unit within reach of children.
For adult use only.

With any questions, visit

WWW.VINOTEMP.COM

BRDW2400SS



UNA ORGULLOSA HERENCIA DE EXPERIENCIA Y CALIDAD

DISHWASHER / LAVAPLATOS / LAVE-VAISSELLE

INSTRUCTION MANUAL MANUAL DE INSTRUCCIONES MANUEL D'INSTRUCTIONS



ANTES DE UTILIZARLO, LEA Y SIGA TODAS LAS NORMAS DE SEGURIDAD Y LAS INSTRUCCIONES DE USO.

Brama tiene una política de mejora continua de sus productos y se reserva el derecho de cambiar los materiales y las especificaciones sin previo aviso.

ÍNDICE

1 INSTRUCCIONES DE SEGURIDAD IMPORTANTES	5
2 INSTALACIÓN	10
3 ESPECIFICACIONES TÉCNICAS	12
4 ANTES DE USAR EL APARATO	13
5 CÓMO CARGAR EL LAVAPLATOS.....	17
6 TABLA DE PROGRAMAS Y OPCIONES	24
7 EL PANEL DE CONTROL	26
8 MANTENIMIENTO Y LIMPIEZA	31
9 SOLUCIÓN DE PROBLEMAS	35
10 INFORMACIÓN PRÁCTICA	38
11 INFORMACIÓN SOBRE LA GARANTÍA	40

Gracias por elegir nuestro producto.

Este manual del usuario contiene información importante sobre seguridad e instrucciones destinadas a ayudarle en el funcionamiento y el mantenimiento del aparato.

Tómese el tiempo para leer el manual del usuario antes de usar el lavaplatos y guárdelo para futuras consultas.

INTRODUCCIÓN

Lea detenidamente este manual de usuario y, en especial, las instrucciones de seguridad. Le ahorrarán mucho tiempo y esfuerzo, además le ayudarán a garantizar un rendimiento óptimo del lavaplatos.

Asegúrese de cumplir todas las advertencias y precauciones que se indican. Busque sobre todo los íconos con signos de exclamación en su interior. El ícono de información también proporcionará referencias importantes.

 **ADVERTENCIA:** indica una situación potencialmente peligrosa que, de no evitarse, podría provocar la muerte o lesiones graves.

 **PRECAUCIÓN:** indica una situación potencialmente peligrosa que, de no evitarse, puede causar lesiones. También se puede usar para alertar sobre el uso de prácticas poco seguras.

 **AVISO:** indica una situación potencialmente peligrosa que, de no evitarse, puede ocasionar daños en el lavaplatos, la vajilla, el equipo o el medio ambiente.

Ícono	Tipo	Significado
	ADVERTENCIA	Riesgo de lesiones graves o muerte.
	RIESGO DE DESCARGA ELÉCTRICA	Riesgo de voltaje peligroso
	INCENDIO	Advertencia: Riesgo de incendio/materiales inflamables.
	PRECAUCIÓN	Riesgo de lesiones o daños a la propiedad.
	NOTA IMPORTANTE	Funcionamiento correcto del sistema

1 INSTRUCCIONES DE SEGURIDAD IMPORTANTES

ADVERTENCIA: cuando use el lavaplatos, siga las precauciones básicas. Lea todas las instrucciones antes de usar el lavaplatos. Guarde este manual de instrucciones y entrégueselo a cualquier futuro usuario.

- Utilice el lavaplatos solo para el uso previsto, tal como se describe en este manual. Este aparato está diseñado únicamente para uso doméstico normal. No cambie la especificación de este aparato. **El fabricante no asume responsabilidad por los daños o lesiones causados por el uso inadecuado de este aparato.**
- Se debe seguir la información de este manual para minimizar el riesgo de incendio o explosión y para evitar daños materiales, lesiones personales o la muerte.
- Utilice solo detergentes o agentes humectantes recomendados para lavaplatos y manténgalos fuera del alcance de los niños.
- Al cargar artículos para lavar.

1) Ubique los elementos afilados de modo que no dañen el sello de la puerta.

2) Cargue cuchillos afilados con los mangos hacia arriba para reducir el riesgo de lesiones.

- No lave artículos de plástico a menos que estén marcados como “aptos para lavaplatos” o su equivalente. Para artículos de plástico sin marcar, consulte las recomendaciones del fabricante.
- No toques el ELEMENTO DE CALENTAMIENTO durante o inmediatamente después del uso.

- No utilice el lavaplatos a menos que todos los paneles del gabinete estén en su lugar.
- No juegue ni altere los controles.
- No haga mal uso, no se siente ni se pare en la puerta o en la rejilla para platos del lavaplatos.
- Las rejillas para vasos están diseñadas para soportar tazas, vasos y utensilios de cocina. Cuando las rejillas para tazas están en el lavaplatos, no se apoye ni las use para soportar el peso de su cuerpo.
- Este aparato debe conectarse a tierra. En caso de mal funcionamiento o avería, la conexión a tierra reducirá el riesgo de descarga eléctrica al proporcionar una ruta de menor resistencia para la corriente eléctrica. Este aparato está equipado con un cable que posee un conductor de conexión a tierra y enchufe de conexión a tierra. El enchufe se debe insertar en un tomacorriente instalado y conectado a tierra, conforme con todos los códigos y ordenanzas locales.



ADVERTENCIA:

La conexión incorrecta del conductor de conexión a tierra del equipo puede provocar un riesgo de descarga eléctrica. Consulte con un electricista calificado o representante de servicio si tiene dudas sobre la correcta conexión a tierra del aparato. No modifique el enchufe que viene con el aparato. Si este no encaja en el tomacorriente, pida a un electricista calificado que instale un tomacorriente adecuado.

- Algunos detergentes para lavaplatos son sumamente alcalinos. Pueden ser extremadamente peligrosos si llegan a ingerirse. Evite el contacto con la piel y los ojos y mantenga a los niños y a las personas enfermas alejados del lavaplatos cuando la puerta esté abierta.
- Consulte a un médico de inmediato si se ingiere o inhala detergente.

- No retire los platos del aparato hasta que se complete el programa. Es posible que quede algo de detergente en los platos.
- Compruebe que el dispensador de detergente esté vacío después de completar cada programa de lavado.
- No beba ni juegue con el agua del aparato. Es posible que haya residuos nocivos.
- Para reducir el riesgo de lesiones, no permita que los niños jueguen dentro o sobre un lavaplatos.
- Cuando los niños tengan la edad suficiente para operar el aparato, es responsabilidad de los padres/tutores legales asegurarse de que los niños reciban instrucciones sobre prácticas seguras por parte de personas calificadas.
- No deje el aparato con la puerta abierta desatendida para evitar tropezar con ella por accidente.



ADVERTENCIA: antes de cualquier operación de mantenimiento, desactive el aparato y desconecte el enchufe del tomacorriente.

- No utilice rociadores de agua a alta presión ni vapor para limpiar el aparato.
- Asegúrese de que no haya fugas de agua visibles durante y después del primer uso del aparato.
- Para evitar daños en el piso y el posible crecimiento de moho, no permita que las áreas húmedas permanezcan alrededor o debajo del lavaplatos.
- Para evitar daños en el lavaplatos, no permita que el agua permanezca en el sistema durante largos períodos de congelación.

RIESGO DE LESIONES: para evitar el riesgo de lesiones, siempre tenga cuidado al abrir la puerta durante o después de un ciclo de lavado, ya que puede escapar agua caliente o vapor.

- No almacene ni utilice líquidos o vapores inflamables en el área del lavaplatos, cerca o sobre el aparato.
- Bajo ciertas condiciones el gas hidrógeno puede ser producido en un sistema de agua caliente que no se ha utilizado durante dos semanas o más. **EL GAS HIDRÓGENO ES EXPLOSIVO.** En caso de que el sistema de agua caliente no haya sido utilizado durante ese tiempo, antes de usar el lavaplatos, abra todos los grifos de agua caliente y deje que el agua fluya durante varios minutos. Esto liberará cualquier gas hidrógeno acumulado. Como el gas es inflamable, no fume ni use una llama expuesta durante este tiempo.
- Compruebe la línea de suministro de agua con frecuencia. Es susceptible a la rotura. Se vuelve menos flexible a medida que pasa el tiempo. Reemplácelo de inmediato cuando se rompa, corte, hinche o haya fugas de agua.

RECICLAJE

Retire la puerta del compartimento de lavado cuando retire un lavaplatos viejo del servicio o lo deseche. Asegúrese de que el aparato no represente ningún peligro para los niños mientras se almacena para su eliminación. Antes de desechar el lavaplatos:

- Desconecte el aparato del suministro eléctrico.
- Corte el cable de red y deséchelo.
- Retire el cierre de la puerta para evitar que los niños y las mascotas queden encerradas en el aparato.

Los electrodomésticos viejos pueden contener materiales que se pueden reciclar. Póngase en contacto con la autoridad de reciclaje local sobre la posibilidad de reciclar estos materiales. Compruebe la línea de suministro de agua con frecuencia. Es susceptible a la rotura. Se vuelve menos flexible a medida que pasa el tiempo. Reemplácelo de inmediato cuando se rompa, corte, hinche o haya fugas de agua.

Mantenga el paquete del lavaplatos fuera del alcance de los niños después de desembalarlo.

¡ADVERTENCIA! ¡Riesgo de lesiones o asfixia!

Asegúrese de que los envoltorios de plástico, bolsas, piezas pequeñas, etc., se eliminen de forma segura y se mantengan fuera del alcance de los niños.

GUARDE ESTAS INSTRUCCIONES

2 INSTALACIÓN

⚠ ADVERTENCIA: cuando instale el lavaplatos, siga precauciones básicas, incluidas las siguientes: Compruebe las normas y los códigos locales para instalar el aparato.

- Un instalador calificado debe realizar la instalación, el mantenimiento y la reparación. El trabajo realizado por personas que no están calificadas podría ser peligroso y anular la garantía.
- No utilice el aparato si está dañado, funciona mal, está parcialmente desmontado o si tiene piezas faltantes o rotas.
- Antes de la instalación o el servicio, desconecte la fuente de alimentación del área de trabajo al desenchufar la unidad, “disparando” el disyuntor o retirando el fusible.
- Conecte el lavaplatos a la fuente de alimentación solo cuando se hayan completado todos los trabajos de instalación y plomería.
- Nunca conecte el cable de tierra a líneas de gas, o tuberías de agua caliente, tuberías.
- No instale ni almacene el lavaplatos donde pueda estar expuesto a temperaturas por debajo del punto de congelación o a la intemperie.
- El lavaplatos debe asegurarse a los gabinetes adyacentes con los soportes suministrados. Si no lo hace, puede causar daños a la propiedad o lesiones físicas.
- Conéctelo a un circuito de fuente de alimentación debidamente clasificado, protegido y de tamaño adecuado para evitar sobrecargas eléctricas.

El lavaplatos está diseñado para soportar un suministro eléctrico de 120 V (voltios), 60 Hz (hertzios), CA, conectado a un suministro eléctrico exclusivo para el lavaplatos y debidamente conectado a tierra con un fusible o disyuntores con una capacidad nominal de 15 amperios.

- Los conductores de suministro eléctrico deben tener como mínimo un cable de cobre # 16 AWG con una clasificación de 75 °C (167 °F) o superior. Estos requisitos deben cumplirse para evitar lesiones y daños al aparato. Consulte a un electricista calificado si tiene dudas.
- No utilice ningún cable de extensión ni dispositivo de salida portátil para conectar el lavaplatos a una fuente de alimentación.



ADVERTENCIA: ¡Peligro de asfixia! Garantice que los envoltorios de plástico, bolsas, piezas pequeñas, etc., se eliminarán de forma segura y se mantendrán fuera del alcance de los niños.

3 ESPECIFICACIONES TÉCNICAS

Especificaciones técnicas

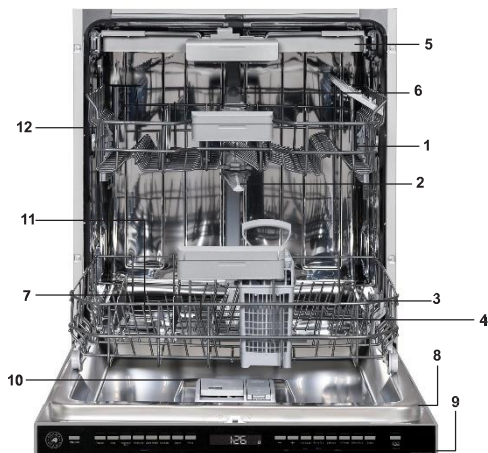

Presión de agua permitida	4,35 - 145 psi (0,3 - 10 bares)
Conexión eléctrica	120 V (voltios), 12 A (amperios), 60 Hz (hertzios)
Potencia total	1400 (W)
Potencia de la resistencia	1100 (W)

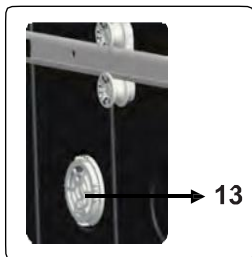

Apariencia general

1. Canasta superior con rejillas
2. Brazo rociador superior
3. Canasta inferior
4. Brazo rociador inferior
5. 3ª canasta
6. Boquilla superior
7. Filtros
8. Placa de características
9. Panel de control
10. Dispensador de detergentes y abrillantadores
11. Dosificador de sal
12. Cerradura del carril de la canasta superior
13. Unidad de secado: este sistema proporciona un mejor rendimiento de secado para sus platos.

Aviso: Porque continuamente nos esforzamos por mejorar nuestros productos, podemos cambiar nuestras especificaciones y diseño sin previo aviso. Este dispositivo corresponde a las siguientes directivas: UL 749 sobre lavaplatos domésticos.

4 ANTES DE USAR EL APARATO

Cómo preparar el lavaplatos para el primer uso

- Asegúrese de que las especificaciones de electricidad y de suministro de agua coincidan con los valores indicados en las instrucciones de instalación del aparato.
- Retire todo el material de embalaje dentro del aparato.
- Ajuste el nivel del ablandador de agua.
- Llene el compartimento del abrillantador.

Uso de sal (EN CASI ESTÉ DISPONIBLE)

Para una buena función de lavado, el lavaplatos necesita agua blanda, es decir, menos calcárea. De lo contrario, los residuos de cal blanca permanecerán en los platos y en el interior del equipo. Esto afectará de manera negativa el rendimiento de lavado, secado y brillo del lavaplatos. Cuando el agua fluye a través del sistema ablandador, los iones que forman la dureza se eliminan del agua y el agua alcanza la suavidad requerida para obtener el mejor resultado de lavado. Dependiendo del nivel de dureza del agua que ingresa, estos iones que endurecen el agua se acumulan rápidamente dentro del sistema ablandador. Por lo tanto, el sistema ablandador debe actualizarse para que también funcione con el mismo rendimiento durante el próximo lavado. Para este propósito, se utiliza sal para lavaplatos.

El aparato solo se puede usar con sal especial para lavaplatos para ablandar el agua. No utilice sales de grano pequeño o en polvo que puedan disolverse con facilidad. El uso de cualquier otro tipo de sal puede dañar el aparato.

Llene la sal (EN CASO ESTÉ DISPONIBLE)

Para agregar sal para ablandar el agua, abra la tapa del compartimento de sal girándola en sentido antihorario. (1) (2) En el primer uso, llene el compartimento con 1 kg de sal y agua (3) hasta que esté casi al tope máximo. Si está disponible, el uso de un embudo (4) facilitará el llenado. Vuelva a colocar la tapa y ciérrela. Después de cada 20-30 ciclos, agregue sal al aparato hasta que se llene (aprox. 1 kg).

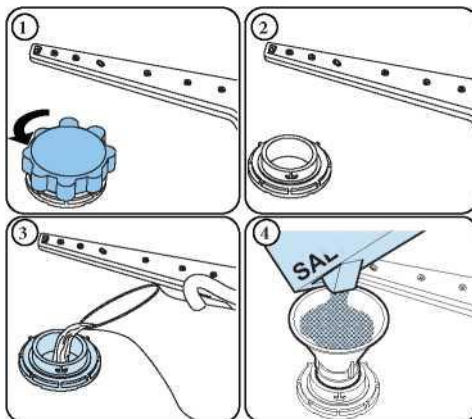



Solo agregue agua al compartimento de sal en el primer uso.

Utilice sal producida específicamente para lavaplatos.

Al encender el lavaplatos, el compartimento de sal se llena de agua, por lo tanto, coloque la sal para ablandar el agua antes de encender el aparato.

Si la sal se desborda y no enciende el aparato de inmediato, ejecute un breve programa de lavado para proteger el aparato contra la corrosión.

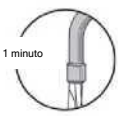
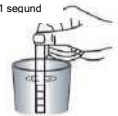
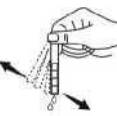
Tira para prueba

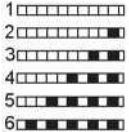
Deje correr agua por el grifo (1 min).	Mantenga la tira en el agua (1 segundo).	Agite la tira.	Espere (1 min).	Ajuste el nivel de dureza del lavaplatos.
				

NOTA: El nivel se establece en 1 como predeterminado. Si el agua es de pozo o tiene un nivel de dureza superior a 90 dF, recomendamos que utilice dispositivos de filtro y refinamiento.

Tabla de dureza del agua

Nivel	Alemán dH	Francés dF	Inglés dE	Indicador
1	0-5	0-9	0-6	SL1 se muestra en la pantalla.
2	6-11	10-20	7-14	SL2 se muestra en la pantalla.
3	12-17	21-30	15-21	SL3 se muestra en la pantalla.
4	18-22	31-40	22-28	SL4 se muestra en la pantalla.
5	23-34	41-60	29-42	SL5 se muestra en la pantalla.
6	35-50	61-90	43-63	SL6 se muestra en la pantalla.

Sistema ablandador de agua

El lavaplatos está equipado con un ablandador de agua que reduce la dureza en el suministro de agua potable. Para averiguar el nivel de dureza del agua del grifo, comuníquese con su compañía de agua o use una tira reactiva (si está disponible).

Ajustes

Para cambiar el nivel de sal, siga los siguientes pasos:

- Encienda el lavaplatos y presione el botón "Menu" durante 3 segundos. El ajuste de la dureza del agua se ve primero. ("SL1" es el ajuste de fábrica).
- Luego, presione el botón "Select" y el nivel de sal (por ejemplo, "SL1") parpadea.
- Cambie el nivel al presionar los botones "Delay".
- Presione el botón Seleccionar para guardar el nivel deseado y el nuevo nivel de sal se iluminará constantemente.
- Apague el aparato para salir de la configuración.

Uso de detergentes

Solo use detergentes producidos específicamente para lavaplatos domésticos. Mantenga los detergentes en lugares frescos y secos fuera del alcance de los niños.

Agregue el detergente adecuado para el programa seleccionado para garantizar el mejor rendimiento. La cantidad de detergente necesaria depende del ciclo, el tamaño de la carga y el nivel de suciedad de los platos.

No llene el compartimento de detergente con más detergente de lo necesario; de lo contrario, puede ver rayas blanquecinas o capas azules en el vidrio y los platos y puede causar corrosión en el vidrio. El uso frecuente de demasiado detergente puede dañar al aparato.

El uso de poco detergente puede resultar en una limpieza deficiente y puede ver rayas blanquecinas en el agua dura.

Consulte las instrucciones del fabricante del detergente para obtener más información.

Llenado del detergente

Empuje el pestillo para abrir el dispensador y vierta el detergente.

Cierre la tapa y presione hasta que se bloquee en su lugar. El dispensador debe rellenarse justo antes del inicio de cada programa. Si los platos están muy sucios, coloque detergente adicional en la cámara de detergente de prelavado.

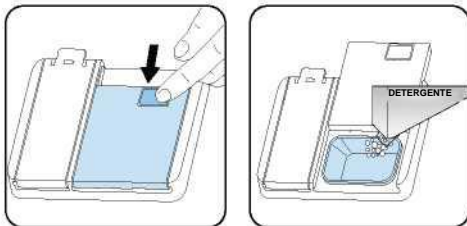

Cómo usar detergentes combinados

Estos productos deben usarse de acuerdo con las instrucciones del fabricante.

Nunca coloque detergentes combinados en la sección interior o en la canasta de cubiertos.

Los detergentes combinados contienen no solo el detergente, sino también el abrillantador, las sustancias de reemplazo de sal y los componentes adicionales, según la combinación.

Le recomendamos que no utilice detergentes combinados en programas cortos.

Use detergentes en polvo en dichos programas.

Si tiene problemas al usar detergentes combinados, comuníquese con el fabricante del detergente.

Cuando deje de usar detergentes combinados, asegúrese de que la dureza del agua y el ajuste del abrillantador estén en el nivel correcto.

Uso de abrillantadores

El abrillantador ayuda a secar los platos sin rayas ni manchas. El abrillantador es necesario para obtener utensilios sin manchas y vasos transparentes. El abrillantador se libera automáticamente durante la fase de enjuague en caliente. Si el ajuste de la dosis del abrillantador es demasiado bajo, las manchas blanquecinas permanecen en los platos y los platos no se secan ni se lavan. Si el ajuste de la dosis del abrillantador es demasiado alto, se puede ver capas azules en el vidrio y en los platos.

Llenado del depósito del abrillantador

Para llenar el compartimento del abrillantador, abra la tapa del compartimento correspondiente. Llene el compartimento con el abrillantador hasta el nivel MÁXIMO y luego cierre la tapa. Tenga cuidado de no llenar en exceso el compartimento del abrillantador y limpie cualquier derrame.

Para cambiar el nivel del abrillantador, siga los siguientes pasos:

- Encienda el lavaplatos y presione el botón "Menu" durante 3 segundos. El nivel de dureza del agua se ve primero. ("SL1" es el ajuste de fábrica).
- Presione el botón "Delay(+)" para pasar al ajuste del abrillantador. ("r:4" es el ajuste de fábrica).
- El ajuste del abrillantador sigue al ajuste de la dureza del agua.
- Luego, presione el botón "Select" y el nivel del abrillantador (por ejemplo, "r:4") parpadea. Cambie el nivel al presionar los botones "Delay".
- Presione el botón "Select" para guardar el nivel deseado y el nuevo nivel del abrillantador se iluminará constantemente.
- Apague el aparato para salir de la configuración.

El ajuste de fábrica es "4".

Si los platos no se secan correctamente o se manchan, aumente el nivel. Si se forman manchas azules en sus platos, disminuya el nivel.

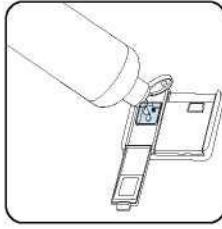

Nivel	Dosis de abrillantador	Indicador
1	Abrillantadores no dispensados	r:1 se muestra en la pantalla.
2	Se dispensa 1 dosis	r:2 se muestra en la pantalla.
3	Se dispensan 2 dosis.	r:3 se muestra en la pantalla.
4	Se dispensan 3 dosis.	r:4 se muestra en la pantalla.
5	Se dispensan 4 dosis.	r:5 se muestra en la pantalla.

5 CÓMO CARGAR EL LAVAPLATOS

Si coloca correctamente sus platos en el lavaplatos, la utilizará de la mejor manera en términos de consumo de energía, lavado y secado.

Puede cargar en la canasta inferior artículos redondos y profundos como ollas con asas largas, tapas de ollas, platos, platos para ensaladas, juegos de cubiertos. La canasta superior ha sido diseñada para platos de postre, ensaladeras, tazas y vasos. Cuando coloque vasos y copas de tallo largo, inclínelos contra el borde de la canasta, la rejilla o el cable del soporte de vidrio y no contra otros artículos. No apoye las copas largas unas contra otras porque no podrán mantenerse estables y podrían dañarse. Es más apropiado colocar las partes delgadas y estrechas en las secciones centrales de las canastas. Puede colocar cucharas entre los otros juegos de cubiertos para evitar que se peguen entre sí.

Se recomienda utilizar la rejilla de cubiertos para obtener el mejor resultado. Para evitar posibles lesiones, coloque siempre sobre las canastas platos de mango largo y punta afilada como el tenedor para servir, el cuchillo para pan, etc., con las puntas afiladas hacia abajo o de forma horizontal.

 **ADVERTENCIA:** Coloque los platos en el aparato de manera que no impidan que los brazos rociadores superior e inferior giren.

 **NOTA:** Coloque todos los artículos grandes y muy sucios en la rejilla inferior.

 **ADVERTENCIA:** No coloque en el aparato artículos que puedan absorber agua (esponjas, paños domésticos).

 **NOTA:** Coloque todos los recipientes, como tazas, vasos y ollas, en el lavaplatos con la abertura hacia abajo (para que no se acumule agua).

 **NOTA:** Los platos y los cubiertos no deben colocarse uno encima del otro.

 **NOTA:** No sobrecargue el lavaplatos y preste atención a las instrucciones del fabricante con respecto a los platos que son apropiados para lavarse en un lavaplatos. Solo con platos adecuados (mencionados en la sección 5) obtendrá resultados de lavado óptimos con un uso sensato de la energía.

El agua a alta temperatura y el detergente para lavaplatos pueden formar una síntesis química que puede dañar ciertos artículos.

 **ADVERTENCIA:** Tenga cuidado al cargar y descargar artículos afilados. Cargue cuchillos afilados con los mangos hacia arriba para reducir el riesgo de lesiones personales. Siga los siguientes pasos antes de cargar el lavaplatos.

1. Abra la puerta.
2. Retire los restos de comida gruesa de la vajilla.
3. Cargue el lavaplatos.

 **NOTA:** Mientras el aparato esté funcionando, si abre la puerta, todas las funciones se interrumpirán automáticamente. Una vez que la puerta esté cerrada, las funciones continuarán funcionando.

Rejilla superior

Cargue la rejilla superior con platos de postre, tazas, vasos, etc.

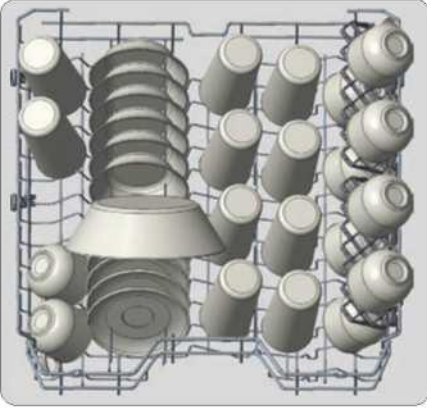

Patrón de carga de la rejilla superior para colocar 10 artículos.

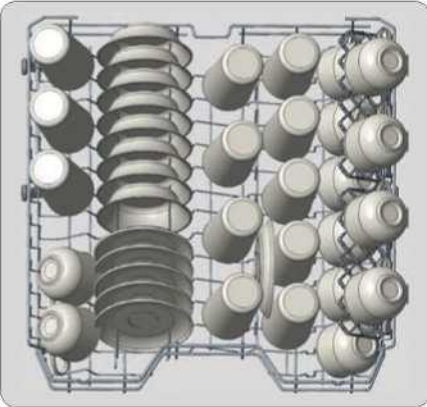

Patrón de carga adicional para colocar 12 artículos.

Rejilla inferior

Puede cargar en la canasta inferior artículos redondos y profundos como ollas con asas largas, tapas de ollas, platos, platos para ensaladas, juegos de cubiertos. La rejilla inferior no debe usarse para artículos pequeños como tazas o copas de vino.

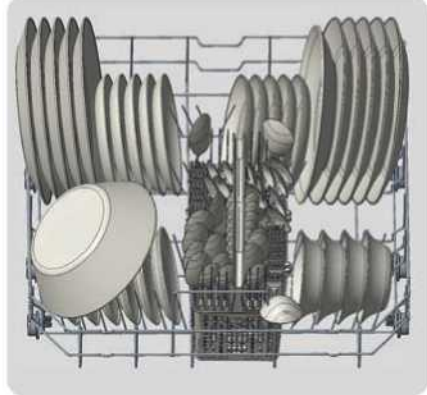

Patrones de carga de la rejilla inferior para colocar 10 artículos.

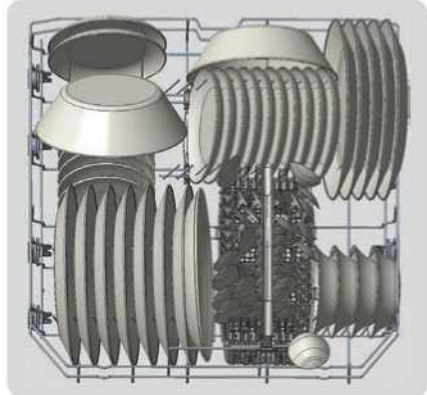

Patrones de carga de la rejilla inferior para colocar 12 artículos.

NOTA: Coloque todos los artículos grandes y muy sucios en la rejilla inferior.

ADVERTENCIA: Los cuchillos grandes y otros utensilios con puntas y bordes afilados se deben colocar de forma horizontal en la rejilla superior debido al riesgo de lesiones. Otros cuchillos más pequeños y utensilios afilados deben colocarse con el lado afilado hacia abajo en la canasta de cubiertos.

NOTA: Asegúrese de que los artículos grandes no interfieran con la rotación de los brazos rociadores y no impidan que se abra el dispensador de detergente.

Carga de la canasta de cubiertos (depende del modelo)

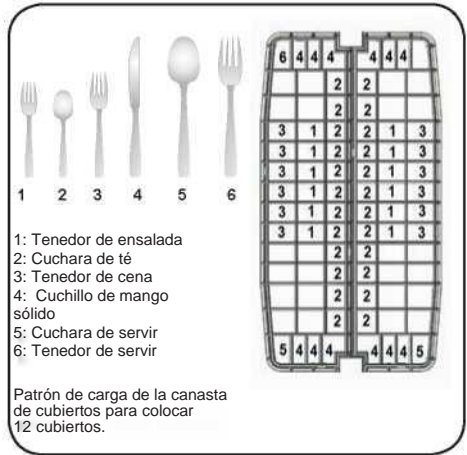

ADVERTENCIA: Los cubiertos afilados pueden haber cambiado de posición durante la operación de lavado y también pueden estar mojados y resbaladizos. Retírelos con cuidado para evitar lesiones.

NOTA: Por lo tanto, los artículos pequeños deben colocarse en la bandeja de cubiertos o en la canasta de cubiertos (depende del modelo). Los artículos pequeños pueden caer a través de los soportes de las canastas.

Cargas incorrectas

Una carga incorrecta puede causar un mal lavado y secado. Siga las recomendaciones del fabricante para obtener un buen resultado.

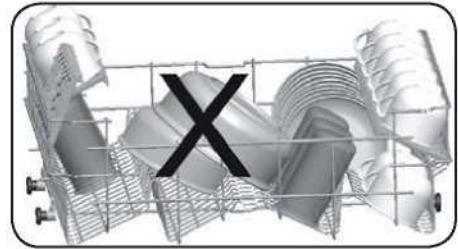
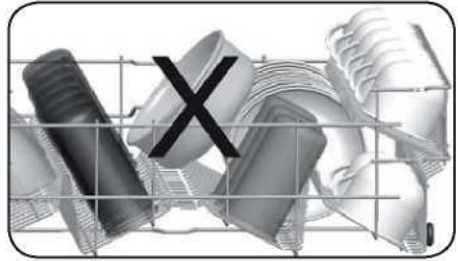
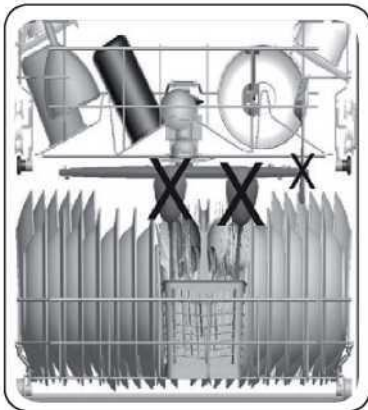
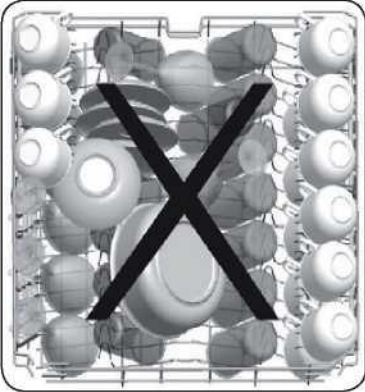

Canasta superior

Rejilla con altura graduable

Estas rejillas están diseñadas para aumentar la capacidad de la canasta superior. Puede colocar las tazas y los vasos en estas rejillas. Gracias a la función ajustable de las rejillas, puede colocar vasos de diferentes tamaños debajo de las rejillas.

Los plásticos de ajuste de altura montados en la canasta permiten que las rejillas estén en 2 posiciones diferentes.

También puede colocar cuchillos, tenedores y cucharas largos en estas rejillas de forma horizontal para que no bloqueen el movimiento de los brazos rociadores.

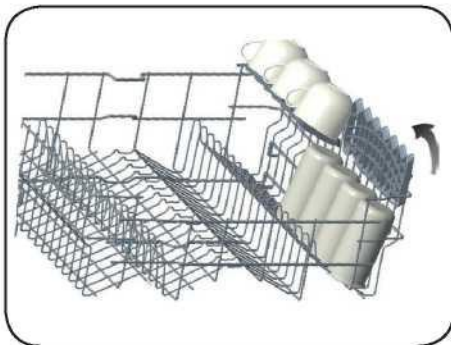
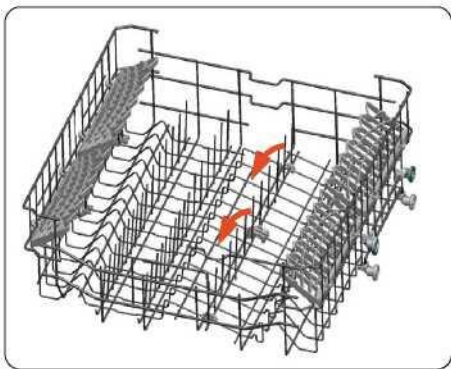

El cable horizontal de la canasta superior ubicado en la canasta superior le permite colocar sus platos y recipientes donde sea necesario. Además, puede lavar los utensilios de cocina, como la sartén o la olla, al cerrar el cable horizontal.

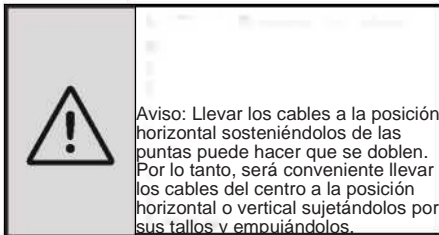

El mecanismo de ajuste de altura de la canasta en la canasta superior del lavaplatos está diseñado para permitirle ajustar la altura de la canasta superior hacia arriba o hacia abajo, sin retirarla del aparato cuando esté llena, y crear espacios grandes en la parte superior o inferior según sea necesario. La canasta del lavaplatos está configurada en la posición superior en la configuración de fábrica. Para levantar la canasta, sosténgala por ambos lados y tire de ella hacia arriba. Para bajarla, sosténgala por ambos lados nuevamente y déjela. En el mecanismo de ajuste de la canasta cargada, asegúrese de que ambos lados estén en la misma posición. (arriba o abajo)

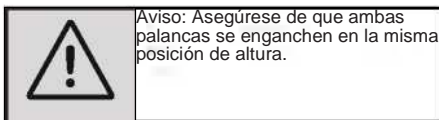

Ajuste de altura: cuando la canasta está llena (depende del modelo).

La canasta superior incluye un mecanismo que permite ajustar la altura de la canasta hacia arriba (1) o hacia abajo (2) sin tener que quitar la canasta. Sostenga la canasta por ambos lados y tire de ella hacia arriba o hacia abajo, asegurándose de que ambos lados de la canasta superior estén en la misma posición.

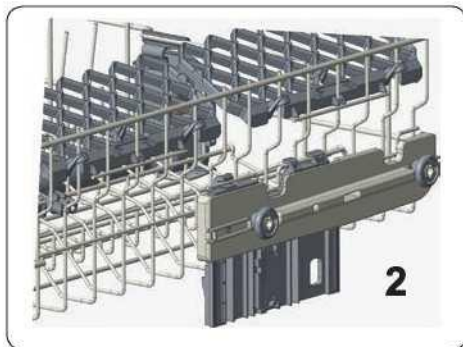
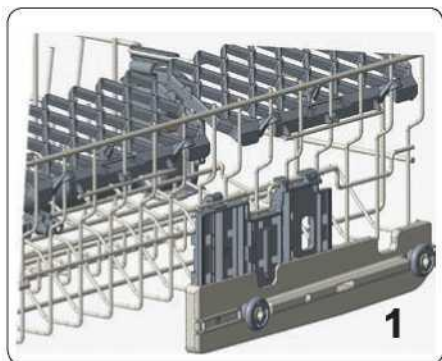
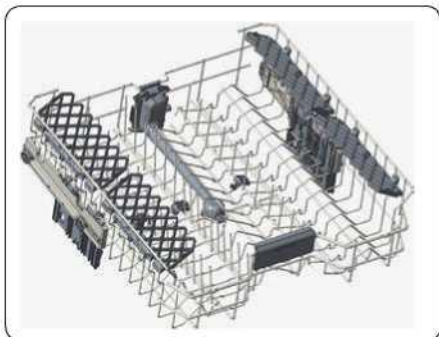

Rejillas plegables de la canasta inferior

Las rejillas plegables que constan de cuatro partes que se encuentran en la canasta inferior del lavaplatos están diseñados para permitirle colocar artículos grandes con mayor facilidad, como ollas, sartenes, etc. Si es necesario, cada pieza se puede plegar por separado, o todas se pueden plegar y se pueden lograr espacios más grandes. Puede usar rejillas plegables elevándolas hacia arriba o plegándolas.

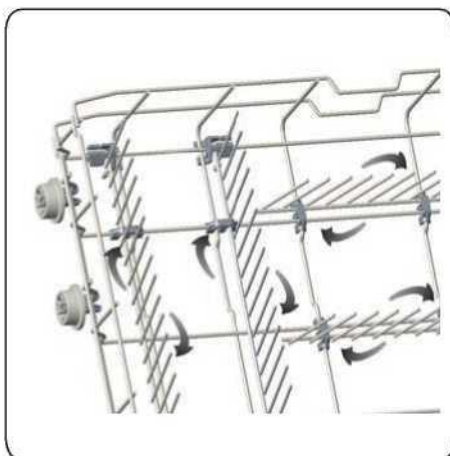
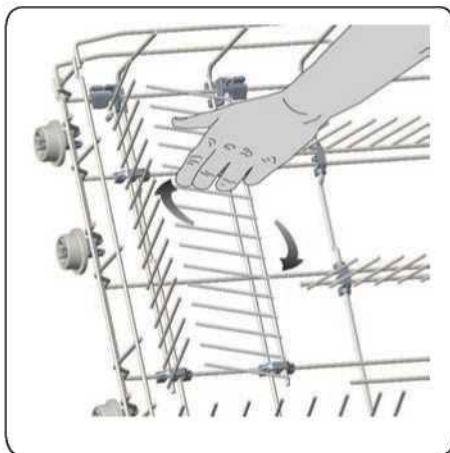

Canasta de cubiertos (depende del modelo) La canasta de cubiertos está diseñada para lavar sus platos, como cuchillos, tenedores, cucharas, etc., de una manera más limpia.

Dado que la canasta de cubiertos se puede mover, puede crear un espacio más amplio mientras coloca sus platos en la canasta inferior y liberar espacio para sus platos en diferentes tamaños.

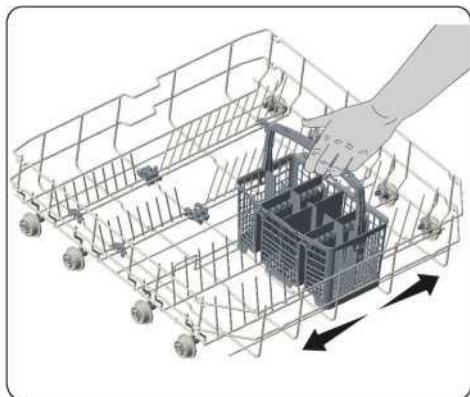

6 TABLA DE PROGRAMAS Y OPCIONES

Programas		Duración (min.)	Descripciones
Regular	Sucio	145	Programa estándar para uso diario, regular o típico para lavar por completo una carga de platos normalmente sucios.
	Limpiar	122	
Automático	Sucio	155	Este programa ajusta automáticamente la temperatura y la cantidad de agua, el consumo de energía y la duración del programa.
	Limpiar	110	
Intensivo Plus		165	Adecuado para platos muy sucios con alimentos secos.
Intensivo		130	Adecuado para platos muy sucios.
Lavado ligero		117	Adecuado para platos que recién se han ensuciado.
Delicado		90	Adecuado para platos delicados ligeramente sucios.
Súper		50	Adecuado para platos sucios con un programa más rápido.
Enjuague		15	Adecuado para enjuagar los platos que planea lavar más tarde.

Compatibilidad de programas y opciones		Opciones					
		Media carga	Desinfectar	Extra rápido	Estra seco	Temperatura alta	Silencioso
Programas	Regular	V	V	V	V	V	V
	Automático	V	V	V	V	V	V
	Intensivo Plus	V	V	V	V	V	V
	Intensivo	V	V	V	V	V	V
	Lavado ligero	V	V	V	V	V	V
	Delicado	V	X	V	V	X	V
	Súper	V	V	X	V	V	X
	Enjuague	V	X	X	X	X	X



NOTA: La duración del programa puede cambiar de acuerdo con la cantidad de platos, la temperatura del agua, la temperatura ambiente en la habitación y cualquier función adicional seleccionada.



NOTA: La etiqueta de consumo de energía se basa en el programa “Regular”. Este programa es el más eficiente en términos de su consumo combinado de energía y agua en la limpieza de platos normalmente sucios.

- Solo use detergente en polvo para programas cortos.
- Los programas cortos no incluyen secado.
- Para ayudar al secado, recomendamos abrir ligeramente la puerta después de completar un ciclo.



NOTA: La duración del programa puede cambiar de acuerdo con la cantidad de platos, la temperatura del agua, la temperatura ambiente y cualquier función adicional seleccionada.



NOTA: La etiqueta de consumo de energía se basa en el programa “Regular”. Este programa es el más eficiente en términos de su consumo combinado de energía y agua en la limpieza de platos normalmente sucios.

- Solo use detergente en polvo para programas cortos.
- Los programas cortos no incluyen secado.
- Para ayudar al secado, recomendamos abrir ligeramente la puerta después de completar un ciclo.

7 EL PANEL DE CONTROL



1. Botón de "On/Off"
2. Botones de programas
3. Pantalla
4. Botones de retraso
5. Botón de media carga
6. Botón de secado adicional
7. Botón de desinfección
8. Botón de temperatura alta
9. Botón de velocidad adicional
10. Botón de silencio
11. Botón de Inicio/Pausa



12. Indicador de sal (depende del modelo)
13. Indicador de abrillantador
14. Indicador de paso final
15. Indicador de desinfección
16. Indicador de retraso
17. Indicador de media carga superior
18. Indicador de media carga inferior
19. Indicador de tiempo de programas

1. Botón de "On/Off"

Encienda la lavadora pulsando el botón "On/Off".

2. Botones de selección de programas

Seleccione un programa adecuado para sus platos al presionar los botones "Programme". Para obtener más información sobre los programas, consulte la sección Tabla de programas.

3. Pantalla

La pantalla muestra el tiempo total del programa seleccionado y el tiempo restante durante el funcionamiento.

4. Botones de retraso

Presione los botones "Delay" para retrasar la hora de inicio de un programa de 1 hora a 24 horas. Al presionar una vez el botón +, la hora de inicio se retrasará 1 hora. Una vez que lo presione, la pantalla mostrará "1h" y la pantalla mostrará la duración del programa y el tiempo de retraso alternativamente durante 2 segundos. Continuar presionando el botón aumentará la duración del retraso. Presione el botón - para reducir la duración del retraso. Para iniciar el programa seleccionado con retraso, se debe presionar el botón "Start/Pause" (8) y la puerta del lavaplatos debe cerrarse en 4 segundos. Si apaga el aparato después de activar el tiempo de retraso, este se cancela.

5. Botón de media carga

Hay una opción de media carga con 3 modos. Cuando presione el botón de media carga en la interfaz de usuario, el indicador/indicadores en la pantalla estarán encendidos de acuerdo con su elección de modo. Si presiona el botón una vez, el indicador de la canasta de media carga superior será visible, si presiona el botón dos veces, el indicador de la canasta de media carga inferior será visible, y si presiona el botón 3 veces, el indicador de la canasta de media carga superior y el indicador de la canasta de media carga inferior serán visibles en la pantalla. Después de presionar cuatro veces el botón, los indicadores desaparecerán. Además, si se selecciona cualquiera de los modos de opción de media carga, el LED del botón de media carga estará encendido.

6. Botón de secado adicional

Presione el botón "Extra Dry" para agregar pasos de secado adicionales a un programa para obtener platos más secos. Esta opción aumenta la temperatura del agua del paso de enjuague final y la duración del paso de secado. El LED de secado adicional estará encendido.

7. Botón de desinfección

La función de desinfección aumenta la temperatura del agua en el enjuague final. El LED de desinfección estará encendido.

8. Botón de temperatura alta

Cuando se selecciona esta opción, tanto la temperatura del agua como el tiempo de lavado aumentan. El LED de "Hi-Temp" estará encendido.

9. Botón de velocidad adicional

Seleccione la función "Extra Fast" para disminuir la duración de un programa, lo que genera un uso más económico del agua. El LED de "Extra Fast" estará encendido.

10. Botón de silencio

Seleccione la función "Silent" para una operación de lavado más sensible y silenciosa. Esta opción reduce el nivel de presión acústica del lavado. El LED de "Silent" estará encendido.

11. Botón de Inicio/Pausa

Abra la puerta del lavaplatos. Seleccione el programa y las opciones. Presione el botón "Start/Pause". Cierre la puerta en 4 segundos, luego el programa comenzará. Si se superan los 4 segundos y la puerta está cerrada, el programa no comenzará.

El tiempo total puede cambiar mientras el programa está funcionando en función de la temperatura ambiente en la que esté instalado el lavaplatos, la temperatura del agua de suministro y la cantidad de platos.

Si la puerta se abre mientras el lavaplatos está en funcionamiento, este cambiará al modo de espera. Presione el botón "Start/Pause" y cierre la puerta del lavaplatos en 4 segundos, luego el programa se reanudará.

12. Indicador de sal (depende del modelo)

Cuando no hay suficiente sal para ablandar el agua, el indicador de sal se enciende y usted debe llenar la cámara de sal.

13. Indicador de abrillantador

Cuando el nivel de abrillantador es bajo, el indicador de abrillantador se enciende y usted debe llenar la cámara del abrillantador.

14. Indicador de paso final

Cuando se complete el programa, el indicador de "end step" estará encendido y el zumbador se activará. El zumbador suena 5 veces a intervalos de 5 minutos (en 0, 5, 10 y 15 minutos), en total 4 veces diferentes al final del programa.

15. Indicador de desinfección

Si el programa seleccionado con la opción "Sanitize" realiza la desinfección correctamente, el indicador de "Sanitized" se ilumina al final del programa. Si el ciclo de lavado se interrumpe o no se puede lograr un calentamiento adecuado del agua, es posible que el indicador de desinfección no se encienda.

16. Indicador de retraso

Cuando el programa se inicia con retraso, el indicador "Delay" estará encendido.

17. Indicador de media carga superior

Si solo tiene platos en la canasta superior, seleccione la opción de "half load upper basket". Si se selecciona, este indicador se iluminará.

18. Indicador de media carga inferior

Si tiene platos solo en la canasta inferior, seleccione la opción "half load lower basket". Si se selecciona, este indicador se iluminará.

Nota: Si tiene platos tanto en la canasta superior como en la inferior, seleccione la opción de media carga de canasta superior y la opción de media carga de canasta inferior. Si se selecciona, el indicador de la media carga de canasta superior y el indicador de media carga de canasta inferior se iluminarán juntos.

19. Indicador de tiempo de programas

La duración del programa se puede monitorear a través del indicador "Programme Time".



Cómo cambiar un programa

Siga los siguientes pasos para cambiar un programa mientras esté en funcionamiento. Abra la puerta y presione el botón "Start/Pause" (11). Elija un nuevo programa al presionar los botones "Programme" (2). Después de seleccionar el programa, presione el botón "Start/Pause" (11). Después de cerrar la puerta en 4 segundos, el programa recién seleccionado reanudará el curso del programa anterior. Si se superan los 4 segundos y la puerta está cerrada, el programa no reiniciará.

NOTA: Abra la puerta ligeramente al principio para detener un programa de lavado antes de que se complete para evitar derrames de agua.

Cómo cancelar un programa

Siga los siguientes pasos si desea cancelar un programa mientras esté en funcionamiento. Abra la puerta del lavaplatos. El programa seleccionado aparecerá en la pantalla. Mantenga presionado el botón "Start/Pause" (11) durante 3 segundos. "0:01" se mostrará en la pantalla. Presione el botón "Start/Pause" (11) y después de cerrar la puerta del lavaplatos en 4 segundos, el proceso de descarga de agua comenzará y continuará durante 30 segundos. Cuando se cancele el programa, el zumbador sonará 5 veces.

Cómo apagar el lavaplatos

"0" se mostrará en la pantalla cuando se complete el programa seleccionado. El zumbador también sonará 5 veces. A continuación, puede apagar la lavadora con el botón "Power On/Off". Desconecte el enchufe y cierre el grifo de agua.

NOTA: No abra la puerta antes de que se complete el programa.

NOTA: Si la puerta del lavaplatos está abierta o la alimentación se corta mientras un programa está en funcionamiento, el programa continuará cuando la puerta esté cerrada o la alimentación vuelva.

NOTA: Si se corta la alimentación durante el proceso de secado, el programa finalizará. El lavaplatos estará listo para una nueva selección de programas.

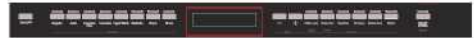

Configuración del menú

Presione el botón "Extra Dry" (6) durante 3 segundos para ingresar al menú. El ajuste de la dureza del agua (por ejemplo, SL1) se ve primero. Presione los botones "Delay" (4) para navegar por el menú. Luego, presione el botón "Half Load" (5) para ingresar a los niveles de la configuración que desea cambiar en el menú. En este momento, la pantalla (3) parpadea y eso significa que esta configuración se puede cambiar presionando los botones "Delay" (4). Establezca el nuevo nivel con los botones "Delay" (4) y presione el botón "Half Load" (5) para guardar el nuevo nivel. Después de eso, la pantalla (3) se iluminará constantemente y eso significa que este nivel de configuración se guardará. Puede cambiar otra configuración con estos pasos o salir del menú presionando el botón "Extra Dry" (6) durante 3 segundos o apagando/encendiendo.

No	Ajustes	Opciones	Descripción
1	Dureza del agua	SL1* SL2 SL3 SL4 SL5 SL6	Ajuste la dureza del agua.
2	Abrillantador	r:1 r:2 r:3 r:4* r:5	Ajuste la cantidad de abrillantador.
3	Control de sonido del zumbador	b:0 b:1 b:2 b:3*	Ajuste el nivel de sonido del zumbador.
4	Programa de inicio	LP0* LP1	Establezca un programa predeterminado para cuando se encienda el lavaplatos.
5	Modo de ahorro de energía	SP0 SP1* SP2	Ajuste el modo de ahorro de energía.
6	Ajuste de fábrica	FS0* FS1	Restablezca la configuración cambiada a la configuración de fábrica.

*Configuración predeterminada

1. Dureza del agua

Para cambiar el ajuste de la dureza del agua, siga el punto "4.7 Ajuste de la dureza del agua".

2. Abrillantador

Para cambiar el ajuste del abrillantador, siga el punto "4.12 Ajuste del abrillantador".

3. Control de sonido del zumbador

Para cambiar el control del sonido del zumbador, consulte la "Configuración del menú". El nivel "b:3" es el nivel de sonido más alto. El nivel "b:0" significa que todas las voces están apagadas.

4. Programa de inicio

Para cambiar la selección del programa de inicio, consulte "Configuración del menú". En el nivel "LP0", el lavaplatos se enciende con el programa Eco. En el nivel "LP1", el lavaplatos se enciende con el último programa y opción seleccionados.

5. Modo de ahorro de energía

Para cambiar el ajuste del modo de ahorro de energía, consulte la "Configuración del menú". En el nivel "SP0", las luces interiores (si están disponibles) siempre estarán apagadas, la pantalla se apagará después de 4 minutos y el lavaplatos se apagará después de 15 minutos sin actividad para ahorrar energía. En el nivel "SP1", las luces interiores se apagaran después de 4 minutos cuando se abra la puerta, la pantalla se apagará después de 4 minutos y el lavaplatos se apagará después de 15 minutos sin actividad para ahorrar energía. En el nivel "SP2", cuando el lavaplatos está apagado, las luces interiores se apagaran después de 4 minutos cuando se abra la puerta. Cuando el lavaplatos está en posición de encendido, las luces interiores están encendidas siempre que la puerta permanezca abierta y el aparato no se apague salvo presionando el botón de encendido/apagado.

6. Ajuste de fábrica

Para cambiar el ajuste de fábrica, consulte la "Configuración del menú". Si cambia el nivel a "FS1" en el ajuste de fábrica, todos los ajustes vuelven al ajuste predeterminado.

Infolado 2.1 (depende del modelo)

El infolado que se coloca en la parte inferior del lavaplatos ilumina el suelo para indicar el estado actual del lavaplatos durante el lavado.

Indicador LED	Estado del lavaplatos
Rojo, continuo	El lavaplatos está ejecutando un programa.
Rojo, intermitente	Se cancela un programa.
Rojo, intermitente rápido	El lavaplatos tiene un falla. Consulte la sección " Advertencias automáticas de fallos y qué hacer ".
Verde, continuo	Se termina un programa.

8 MANTENIMIENTO Y LIMPIEZA

ADVERTENCIA: Antes de limpiar o realizar el mantenimiento, apague el lavaplatos, desconecte el enchufe de red y cierre el grifo de agua.

Solo un agente de servicio autorizado puede reparar el lavaplatos. No intente repararlo a menos que este manual lo recomiende.

ADVERTENCIA: Todas las superficies son susceptibles a los arañazos. El contacto con agentes de limpieza inadecuados puede alterar o decolorar todas las superficies.

ADVERTENCIA: Mantenga el piso alrededor del lavaplatos limpio y seco para evitar posibles lesiones. Recomendamos mantener el lavaplatos limpio, vacío y con la puerta abierta para permitir que circule el aire en caso de que no se utilice durante un tiempo prolongado. La puerta del lavaplatos puede dañarse con limpiadores abrasivos, esponjas o paños abrasivos. La limpieza del lavaplatos a intervalos regulares prolonga la vida útil de la máquina.

El aceite y la cal pueden acumularse en la sección de lavado del aparato. En caso de dicha acumulación: llene el compartimento de detergente sin cargar ningún plato en la máquina, seleccione un programa que funcione a alta temperatura y encienda el aparato.

En caso de insuficiencia, utilice un material de limpieza especial disponible en el mercado. (Material de limpieza producido especialmente para lavaplatos por fabricantes de detergentes). Limpieza de las juntas de la puerta del lavaplatos. Para limpiar los residuos acumulados en las juntas de la puerta, límpielas periódicamente con un paño húmedo. Limpieza de la máquina. Limpie los filtros y los brazos rociadores al menos una vez al mes. Desenchufe el lavaplatos y cierre el grifo antes de comenzar la limpieza.

No utilice materiales duros al limpiar el lavaplatos. Limpie con un material de limpieza fino y un paño húmedo.

Filtros. Compruebe si quedan residuos de alimentos en los filtros gruesos y finos. Si quedan restos de alimentos, retire los filtros y límpielos bien debajo del grifo de agua.

Filtro

- a. Microfiltro
- b. Filtro grueso
- c. Metal/plástico

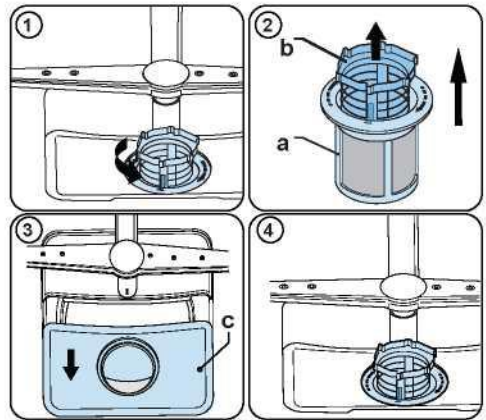

Brazos rociadores

Compruebe si los orificios de los brazos rociadores superior e inferior están obstruidos. Si hay alguna obstrucción, retire los brazos rociadores y límpielos con agua.

Puede quitar el brazo rociador inferior tirando de él hacia arriba, mientras que la tuerca del brazo rociador superior se puede quitar girando la tuerca hacia la izquierda.

Asegúrese de que la tuerca esté perfectamente apretada al volver a colocar el brazo rociador superior.

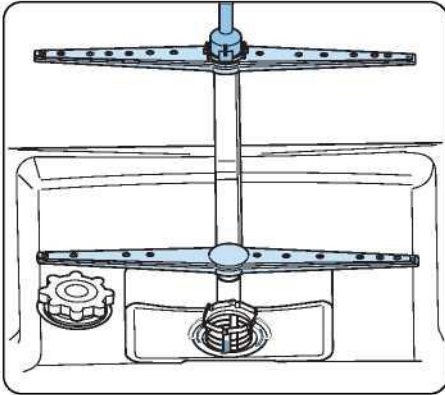

Limpieza de los impulsores

Limpie los impulsores al menos una vez a la semana para que el lavavajillas funcione de manera eficiente.

Impulsor inferior

Compruebe si los orificios del impulsor inferior (1) están obstruidos. Si están obstruidos, retire y limpie el impulsor. Tire del impulsor inferior hacia arriba para retirarlo (A, B.)

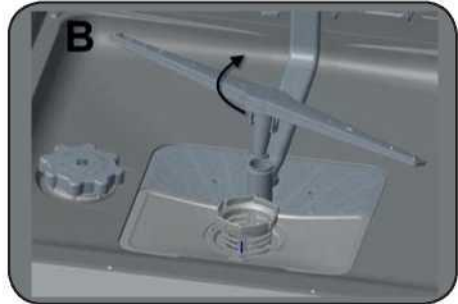
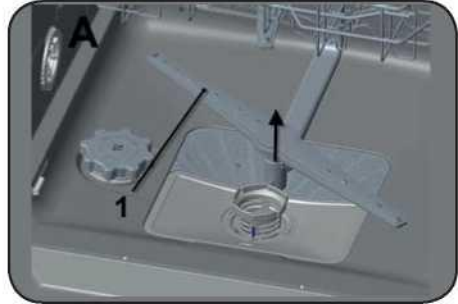

Impulsor superior

Compruebe si los orificios del impulsor superior 1 están obstruidos. Si están obstruidos, retire y limpie el impulsor. Gire la tuerca hacia la izquierda para volver a mover el impulsor superior (A, B). Asegúrese de que la tuerca esté bien apretada al instalar el impulsor superior.



¿QUÉ NO SE DEBE LAVAR EN EL LAVAPLATOS?

- Todos los artículos que se colocarán en el lavaplatos deben ser aptos para este.
- Los plásticos con la etiqueta "apto para lavaplatos" o equivalente solo se pueden usar en lavaplatos. Los plásticos pueden perder su forma o color. Consulte con el fabricante para obtener recomendaciones.
- Cualquier plato hecho de madera o hecho con piezas de madera no es adecuado para lavar en el lavaplatos. Las altas temperaturas pueden hacer que la madera se hinche o se agriete.
- Los artículos de plata sin etiqueta apta para lavaplatos no deben lavarse en el lavaplatos porque las altas temperaturas y el detergente pueden dañar la plata. Consulte con el fabricante para obtener recomendaciones.

• Los artículos de plata aptos para el lavaplatos y los artículos de acero inoxidable no deben entrar en contacto, ya que la plata puede decolorarse.

• La porcelana y la cristalería con decoraciones y utensilios pintados a mano pueden perder su color y patrones debido a las altas temperaturas. Los artículos no decorados son aptos para lavarse en el lavaplatos.

Consulte con el fabricante para obtener recomendaciones.

- El aluminio puede oscurecerse en el lavaplatos debido al calor, al detergente utilizado o incluso a ciertos minerales en el agua.
 - No lave las esponjas ni los paños de cocina en el lavaplatos.
 - No lave ningún material como acrílico, cobre, latón, peltre, hierro, bronce o estaño.
 - Las ollas sin un recubrimiento antiadherente son seguras para ser limpiadas por el lavaplatos, pero algunas ollas y sartenes antiadherentes pueden perder su recubrimiento y también su capacidad de adherencia.
 - Los platos o cubiertos pegados no son adecuados para lavarse en el lavaplatos, ya que los adhesivos que unen materiales como plástico, madera, hueso, acero, cobre, estaño, etc. pueden aflojarse.
- Recuerde, si tiene alguna duda sobre algún aspecto relacionado con los artículos que se lavarán en el lavaplatos, siga las instrucciones del fabricante de los artículos o lávelos a mano.



ADVERTENCIA: En caso de duda, lave a mano o siga las instrucciones del fabricante de utensilios, platos, vasos u ollas y sartenes. No lave los artículos sucios con ceniza de cigarrillo, cera de vela, barniz, pinturas o productos químicos, ya que pueden dañar el lavaplatos.



ADVERTENCIA: Vacíe la rejilla inferior primero y luego la rejilla superior. Esto evitará que el agua gotee de la rejilla superior a los platos en la rejilla inferior.



ADVERTENCIA: En general, no es aconsejable abrir la puerta mientras el lavaplatos esté en funcionamiento. Si se abre la puerta, un dispositivo de seguridad detiene el lavaplatos. Se debe tener cuidado al abrir la puerta inmediatamente después del ciclo, ya que puede escapar vapor.

9 SOLUCIÓN DE PROBLEMAS

FALLA	CAUSA POSIBLE	SOLUCIÓN DE PROBLEMAS
El programa no inicia.	El lavaplatos no está enchufado.	Enchufe el lavaplatos.
	El lavaplatos no está encendido.	Encienda el lavaplatos presionando el botón "On/Off".
	Fusible dañado.	Revise los fusibles interiores.
	El grifo de entrada de agua está cerrado.	Abra el grifo de entrada de agua.
	La puerta del lavaplatos está abierta.	Cierre la puerta del lavaplatos.
	La manguera de entrada de agua y los filtros del aparato están obstruidos.	Revise la manguera de entrada de agua y los filtros del aparato y asegúrese de que no estén obstruidos.
El agua permanece dentro del aparato.	La manguera de drenaje de agua está obstruida o retorcida.	Revise la manguera de drenaje, luego límpiela o desenrosque.
	Los filtros están obstruidos.	Limpie los filtros.
	El programa aún no ha terminado.	Espere hasta que se termine el programa.
El lavaplatos se detiene durante el lavado.	Falla de energía.	Compruebe la alimentación de la red eléctrica.
	Falla de entrada de agua.	Revise el grifo de agua.
Se escuchan ruidos de sacudidas y golpes durante una operación de lavado.	El brazo rociador está golpeando los platos en la canasta inferior.	Mueva o retire los artículos que bloquean el brazo rociador.
Los residuos parciales de alimentos permanecen en los platos.	Platos colocados incorrectamente, el agua rociada no llega a los platos afectados.	No sobrecargue las canastas.
	Platos inclinados entre sí.	Coloque los platos como se indica en la sección sobre cómo cargar el lavaplatos.
	No se ha utilizado suficiente detergente.	Utilice la cantidad correcta de detergente, como se indica en la tabla del programa.
	Se ha seleccionado un programa de lavado incorrecto.	Utilice la información de la tabla del programa para seleccionar el programa más apropiado.
	Brazos rociadores obstruidos con residuos de alimentos.	Limpie los orificios de los brazos rociadores con objetos delgados.
	Los filtros o la bomba de drenaje de agua están obstruidos o el filtro está fuera de lugar.	Revise que la manguera de drenaje y los filtros estén correctamente instalados.

FALLA	CAUSA POSIBLE	SOLUCIÓN DE PROBLEMAS
Las manchas blanquecinas permanecen en los platos.	No se ha utilizado suficiente detergente.	Utilice la cantidad correcta de detergente, como se indica en la tabla del programa.
	La dosis del abrillantador y/o el ajuste del ablandador de agua son demasiado bajos.	Aumente el nivel del abrillantador y/o del ablandador de agua.
	Elevado nivel de dureza del agua.	Aumente el nivel del ablandador de agua y agregue sal.
	La tapa del compartimento de sal no está cerrada correctamente.	Compruebe que la tapa del compartimento de sal esté cerrada correctamente.
Los platos no se secan.	La opción de secado no está seleccionada.	Seleccione un programa con una opción de secado.
	La dosis del abrillantador es demasiado baja.	Aumente la dosificación del abrillantador.
Se forman manchas de óxido en los platos.	La calidad de los platos de acero inoxidable es insuficiente.	Solo utilice juegos a prueba de lavaplatos.
	Alto nivel de sal en el agua de lavado.	Ajuste el nivel de dureza del agua con la tabla de dureza del agua.
	La tapa del compartimento de sal no está cerrada correctamente.	Compruebe que la tapa del compartimento de sal esté cerrada correctamente.
	Demasiada sal derramada en el lavaplatos al llenarlo con sal.	Utilice un embudo mientras llena de sal el compartimento para evitar derrames.
	Una conexión a tierra deficiente.	Consulte a un electricista calificado de inmediato.
El detergente permanece en el compartimento del detergente.	El detergente se agregó cuando el compartimento del detergente estaba húmedo.	Asegúrese de que el compartimento del detergente esté seco antes de usarlo.

ADVERTENCIAS AUTOMÁTICAS DE FALLOS Y QUÉ HACER

CÓDIGO DEL POBLEMA	POSIBLE FALLA	QUÉ HACER
FF	Falla del sistema de entrada de agua	Asegúrese de que el grifo de entrada de agua esté abierto y que el agua fluya.
		Separe la manguera de entrada del grifo y limpie el filtro de la manguera.
		Comuníquese con el servicio técnico si el error continúa.
F5	Falla del sistema de presión	Comuníquese con el servicio técnico.
F3	Entrada continua de agua	Cierre el grifo y comuníquese con el servicio técnico.
F2	Incapacidad para descargar agua	La manguera de descarga de agua y los filtros pueden estar obstruidos.
		Cancele el programa.
		Si el error continúa, comuníquese con el servicio técnico.
F8	Error de la resistencia	Comuníquese con el servicio técnico.
F1	Desbordamiento	Desenchufe el lavaplatos y cierre el grifo.
		Comuníquese con el servicio técnico.
F7	Sobrecalentamiento	Comuníquese con el servicio técnico.
F9	Error de posición del divisor	Comuníquese con el servicio técnico.
F6	Sensor del calentador defectuoso	Comuníquese con el servicio técnico.
HI	Falla en el alto voltaje.	Comuníquese con el servicio técnico.

10 INFORMACIÓN PRÁCTICA

1. Cuando el lavaplatos no está en funcionamiento:
 - Desenchufe el enchufe y cierre el grifo.
 - Deje la puerta ligeramente abierta para evitar la formación de olores.
2. Seleccione la opción secar para eliminar las gotas de agua.
3. Coloque los platos en el lavaplatos correctamente para lograr el mejor consumo de energía, lavado y secado. Consulte la tabla de programas y consumo para obtener más información.
4. Enjuague los platos sucios antes de colocarlos en el lavaplatos.
5. Solo use el programa de enjuague cuando sea necesario.
6. No coloque el lavaplatos cerca de un refrigerador porque alcanzará altas temperaturas.
7. Si el aparato se encuentra en una zona con riesgo de congelación, cierre el grifo, desconecte la manguera de entrada del grifo y vacíe por completo el agua del interior de la manguera y del aparato.

SUS GARANTIA DE BRAMA PRODUCTS

Grapa su recibo de compra aquí . Se necesita un comprobante de la fecha de compra original para obtener servicio bajo garantía.

COBERTURA: GARANTÍA LIMITADA DE DOS AÑOS

Brama Products garantiza que el producto está libre de defectos en materiales y / o mano de obra durante un período de veinticuatro (24) meses desde la fecha de compra por el propietario original. El tiempo mencionado arriba comienza a ejecutarse a partir de la fecha de compra, y no se puede detener, estar sujeto a derechos, extender o suspender por cualquier motivo no ser que se describe en detalle en el documento de garantía. Durante un año a partir de la fecha de compra por el propietario original, los productos de Brama, a su elección, reparará o reemplazará cualquier parte del producto que resulta ser defectuosa en material o mano de obra bajo condiciones normales de uso. Brama Products le proporcionará un producto parecido al original, ya sea nuevo o restaurado de fábrica. Durante este período de Brama Products proporcionará todas las piezas y mano de obra necesarias para corregir dichos defectos de forma gratuita, siempre y cuando el producto ha sido instalado y operado de acuerdo con las instrucciones escritas en este manual. En el uso de alquiler o comercial, el período de garantía a es de 90 días. Todos los electrodomésticos de Brama de 4.2 pies cúbicos de capacidad o menos deben ser llevados / enviado al centro de servicio del electrodoméstico para su reparación.

GARANTÍA LIMITADA DEL TERCER AL QUINTO AÑO DEL COMPRESOR

Del tercer al quinto año a partir de la fecha de compra original, Brama Products proporcionará un compresor de reemplazo sin cargo debido a una falla. Ustedes son responsable de la mano de obra del servicio y los cargos de flete. En alquiler o uso comercial, la garantía a limitada del compresor es de un año y nueve meses. El costo del traslado del refrigerador - congelador al taller del reparador y de regreso a la casa del usuario, según sea necesario, es responsabilidad del usuario.

GARANTÍA LIMITADA DE SIETE AÑOS PARA MICROONDAS

Durante un período adicional de 5 años más allá del segundo año de la cobertura general de esta garantía, Brama Products reemplazará un tubo de magnetron que falle debido a un defecto en el material o en la mano de obra. Todos los cargos de mano de obra y transporte son responsabilidad del consumidor.

GARANTÍA DE RANGO COMPLETO DE 30 DÍAS

A partir de la fecha de compra en piezas de vidrio y acabado de piezas con acabado de porcelana esmaltada, pintada o metal brillante.

EXCLUSIONES DE LA GARANTÍA / ¿QUÉ NO CUBRE:

La cobertura de la garantía a se describe aquí excluye todos los defectos o daños que no son la responsabilidad directa de los productos de Brama, incluyendo, sin limitación, uno o más de los siguientes:

- Un incumplimiento de cualquier estado, la localidad, ciudad, condado o instalaciones eléctricas, hidráulicas y / o códigos de construcción, reglamentos o leyes, incluyendo la falta de instalar el producto en estricta conformidad con los códigos y reglamentos contra incendios y de construcción locales.
- Cualquier fuerzas y factores, incluyendo, sin limitación, la lluvia, el viento, la arena, inundaciones, incendios, deslizamientos de lodo, temperaturas de congelación, humedad excesiva o la exposición prolongada a la humedad, rayos externos, elementales y / o ambientales, sobretensiones, fallas estructurales alrededor del electrodoméstico y los actos de Dios.
- Les pertes de contenu de la nourriture ou d'autres contenus en raison de la détérioration.
- Les dommages accessoires ou consécutifs
- Pièces et coûts de main-d'œuvre pour les éléments suivants ne seront pas considérés comme garantie:
 - Portes évaporateurs, ressorts de la porte, et / ou des cadres.
 - Panneaux intérieurs de portes, des étagères de porte, rails de porte, et / ou supports de porte.
 - Bacs végétales.
 - Les ampoules et / ou boî tier en plastique.
 - Doublures d'armoires en plastique.
 - Punctured évaporateur annule la garantie sur le système scellé complet.
- Óxido en el interior o exterior de la unidad.
- Les frais de transport et de manutention associés au remplacement de l'unité.
- Les réparations effectuées par réparateurs non autorisés.
- Les appels de service qui sont liés à des problèmes externes, tels que l'abus, l'alimentation électrique inadéquate, les accidents, les incendies, les inondations, ou tout autre acte de Dieu.
- Une panne du produit si elle est utilisée pour autre chose que son intention but.
- Surtaxes, y compris mais sans s'y limiter, toute après heure, les appels week-end, ou de services de vacances, les péages, les frais de voyage de convoyage ou les frais de kilométrage pour les appels de service dans les régions éloignées.
- Les produits achetés « tels quels » ne sont pas couverts par cette garantie.

En ningún caso Brama Products tener ninguna obligación o responsabilidad alguna por daños a la propiedad cercana al electrodoméstico, incluyendo gabinetes, pisos, techos y otras estructuras y / o objetos alrededor del producto. También se excluyen de esta garantía a los arañazos, golpes, abolladuras menores, y otros daños cosméticos en superficies externas y partes expuestas; Productos en los que se han alterado los números de serie, dañado o eliminado; visitas de servicio para la educación del cliente, o visitas donde no hay nada mal con el producto; corrección de problemas de instalación (usted es el único responsable de cualquier estructura y entorno para el producto, incluyendo todas las instalaciones eléctricas, de fontanería y / u otras instalaciones de conexión, para la cimentación / pisos adecuados y para alteraciones incluyendo sin limitación gabinetes, paredes, pisos, estanterías etc., así como el reajuste de interruptores o fusibles.

A PARTIR DEL PRODUCTO GARANTÍA

Brama Products no tiene ninguna obligación, por ley o de otro modo, para ofrecerle ninguna concesión, incluidas las reparaciones, pro-tarifas, o el reemplazo del producto, una vez que esta garantía a ha expirado.

SERVICIO Y AVISO IMPORTANTE

Una vez recibido e inspeccionado el aparato, se debe reemplazar el cable de alimentación si está dañado. Comuníquese con nuestro servicio de atención al cliente, llamando al 1-954-686-4441.

El fabricante tiene una política de mejora continua de sus productos y se reserva el derecho de cambiar los materiales y las especificaciones sin previo aviso.

ADVERTENCIA:

No coloque la unidad al alcance de los niños.
Solo para uso de adultos.

Para cualquier consulta, visite
WWW.VINOTEMP.COM

BRDW2400SS



UN FIER HÉRITAGE D'EXPÉRIENCE ET DE QUALITÉ

LAVE-VAISSELLE/LAVAPLATOS/LAVE-VAISSELLE

INSTRUCTION MANUAL MANUAL DE INSTRUCCIONES MANUEL D'INSTRUCTIONS

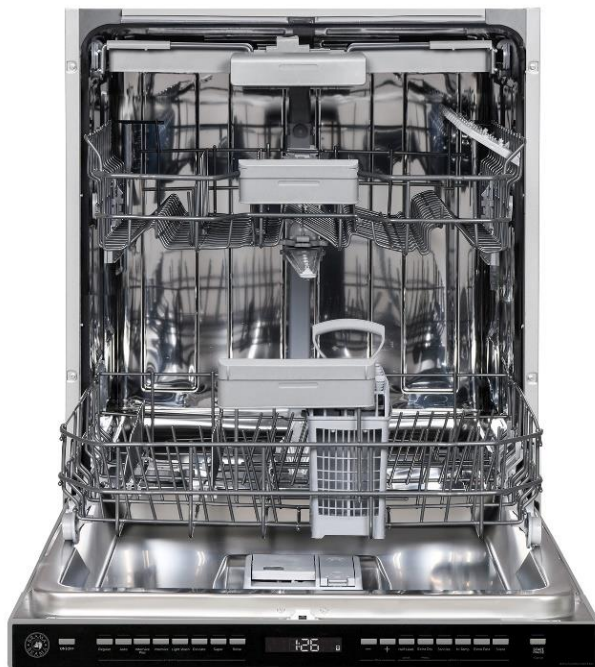

AVANT L'UTILISATION, VEUILLEZ LIRE ET SUIVRE TOUTES LES RÈGLES DE SÉCURITÉ ET LE MODE D'EMPLOI.

DUURA Elite suit une politique d'amélioration continue de ses produits et se réserve le droit d'en modifier les matériaux et les caractéristiques techniques sans préavis.

TABLE DES MATIÈRES

1 CONSIGNES DE SÉCURITÉ IMPORTANTES.....	5
2 INSTALLATION	10
3 CARACTÉRISTIQUES TECHNIQUES	12
4 AVANT D'UTILISER L'APPAREIL	13
5 CHARGEMENT DU LAVE-VAISSELLE	17
6 TABLEAUX DES PROGRAMMES ET OPTIONS	24
7 LE PANNEAU DE CONTRÔLE	26
8 ENTRETIEN ET NETTOYAGE	31
9 DÉPANNAGE	35
10 INFOS PRATIQUES.....	38
11 INFORMATION SUR LA GARANTIE	40

Merci d'avoir choisi ce produit.

Ce manuel d'utilisation contient des informations importantes sur la sécurité et des instructions destinées à vous aider dans l'utilisation et l'entretien de votre appareil électroménager. Veuillez prendre le temps de lire ce manuel d'utilisation avant d'utiliser votre appareil et conserver ce livret pour référence future.

INTRODUCTION





Veillez lire attentivement ce manuel d'utilisation et en particulier les consignes de sécurité. Ils vous permettront d'économiser du temps et des efforts et contribueront à garantir les performances optimales du lave-vaisselle.

Veillez à respecter tous les avertissements et mises en garde énumérés. Recherchez particulièrement les icônes avec des points d'exclamation à l'intérieur. L'icône d'information fournira également des références importantes.

 **AVERTISSEMENT** : indique une situation potentiellement dangereuse qui, si elle n'est pas évitée, peut entraîner la mort ou des blessures graves.

 **AVERTISSEMENT** : indique une situation potentiellement dangereuse qui, si elle n'est pas évitée, peut entraîner des blessures. Cette indication peut également être utilisée pour signaler des pratiques dangereuses.

 **Avertissement** : indique une situation potentiellement dangereuse qui, si elle n'est pas évitée, peut endommager le lave-vaisselle, la vaisselle, l'équipement ou l'environnement.

icône	Type	Signification
	MISE EN GARDE	Blessures graves ou décès
	RISQUE DE CHOC ÉLECTRIQUE	Risque de haute tension
	INCENDIE	Avertissement; Risque d'incendie/matériaux inflammables
	ATTENTION	Risque de blessures ou de dommages matériels
	IMPORTANT/À NOTER	Utiliser le système correctement

1 CONSIGNES DE SÉCURITÉ IMPORTANTES

AVERTISSEMENT : Lorsque vous utilisez le lave-vaisselle, respectez les précautions de base. Lire toutes les instructions avant d'utiliser le lave-vaisselle! Conservez ces instructions d'utilisation et transmettez-les à tout utilisateur futur.

- N'utiliser le lave-vaisselle que pour l'usage prévu tel que décrit dans le manuel d'utilisation. Cet appareil est destiné uniquement à un usage domestique. Ne pas modifier les spécifications de l'appareil. **Le fabricant décline toute responsabilité pour les dommages ou blessures causés par une mauvaise utilisation de cet appareil.**
- Les informations contenues dans ce manuel d'utilisation doivent être respectées afin de minimiser les risques d'incendie ou d'explosion et d'éviter les dommages matériels, les blessures corporelles ou les pertes de vie.
- N'utilisez que des détergents ou des agents nettoyants recommandés pour une utilisation dans un lave-vaisselle et tenez-les hors de portée des enfants.
- Lorsque vous chargez les articles à laver.

1) Placer les objets tranchants de façon qu'ils ne risquent pas d'endommager le joint de la porte.

2) Chargez les couteaux tranchants avec les poignées vers le haut pour réduire le risque de blessures.

- Ne pas laver les articles en plastique à moins qu'ils ne soient marqués « lavables au lave vaisselle » ou l'équivalent. Pour les articles en plastique non marqués, vérifier les recommandations du fabricant.
- Ne touchez pas l'ÉLÉMENT CHAUFFANT pendant ou immédiatement après l'utilisation.

- Ne faites pas fonctionner votre lave-vaisselle tant que tous les panneaux de FERMETURE n'ont pas été correctement mis en place.
- Ne pas altérer les commandes.
- Ne pas forcer, s'asseoir ou se tenir debout sur la porte ou le panier du lave-vaisselle.
- Les porte-gobelets sont conçus pour supporter les tasses, les verres et les ustensiles de cuisine. Lorsque les porte-gobelets sont dans le lave-vaisselle, ne vous appuyez pas ou n'utilisez pas les porte-gobelets pour supporter votre poids corporel.
- L'appareil doit être mis à la terre. En cas de dysfonctionnement ou de panne, la mise à la terre réduit le risque de choc électrique en fournissant un chemin de moindre résistance au courant électrique. Cet appareil est équipé d'un câble muni d'un conducteur de mise à la terre et d'une fiche de mise à la terre. La fiche doit être branchée dans une prise appropriée correctement installée et mise à la terre conformément à tous les codes et aux règlements locaux.

AVERTISSEMENT :

Une mauvaise connexion du conducteur de mise à la terre de l'équipement peut entraîner un risque de choc électrique. Vérifier auprès d'un électricien ou d'un représentant du service après-vente qualifié si vous avez des doutes quant à la bonne mise à la terre de l'appareil. Ne pas modifier pas la fiche fournie avec l'appareil, si elle n'est pas adaptée à la prise, faites installer une prise adéquate par un électricien qualifié.

- Certains détergents pour lave-vaisselle sont fortement alcalins. Ils peuvent être extrêmement dangereux en cas d'ingestion. Évitez tout contact avec la peau et les yeux et tenez les enfants et les personnes infirmes à l'écart du lave-vaisselle lorsque la porte est ouverte.
- Consulter immédiatement un médecin si du détergent a été avalé ou inhalé.

- Ne pas retirer la vaisselle de l'appareil tant que le programme n'est pas terminé. Il peut rester du détergent sur la vaisselle.
- Vérifier que le distributeur de détergent est vide après la fin de chaque programme de lavage.
- Ne pas boire ni jouer avec l'eau de l'appareil, des résidus nocifs pourraient s'y trouver.
- Afin de minimiser les risques de blessures, ne pas laisser les enfants jouer dans ou sur un lave-vaisselle.
- Lorsque les enfants deviennent assez âgés pour utiliser l'appareil, il est de la responsabilité des parents/tuteurs légaux de s'assurer que les enfants sont informés des pratiques sécuritaires, par des personnes qualifiées.
- Ne laissez pas l'appareil avec la porte ouverte sans surveillance afin d'éviter de marcher accidentellement sur celle-ci.



AVERTISSEMENT : avant toute opération de maintenance, désactiver l'appareil et débrancher la fiche secteur de la prise.

- Ne pas utiliser de vaporisateurs d'eau à haute pression et/ou de vapeur pour nettoyer l'appareil.
- S'assurer qu'il n'y a pas de fuites d'eau visibles pendant et après la première utilisation de l'appareil.
- Pour éviter d'endommager le sol et d'entraîner la formation de moisissures, ne laissez pas de zones humides autour ou sous le lave-vaisselle.
- Pour protéger le lave-vaisselle, évitez de laisser de l'eau dans les systèmes du lave-vaisselle pendant des périodes de gel prolongées.

RISQUE DE BLESSURE : Afin d'éviter tout risque de blessure, faites toujours preuve de prudence lorsque vous ouvrez la porte pendant ou après un cycle de lavage, car de l'eau chaude ou de la vapeur peuvent s'échapper.

- Ne pas ranger ou utiliser de liquides ou de vapeurs inflammables dans la zone du lave-vaisselle, à proximité ou sur l'appareil.
- Dans certaines conditions, un gaz hydrogène peut être produit dans un système d'eau chaude qui n'a pas été utilisé pendant deux semaines ou plus. **LE GAZ HYDROGÈNE EST EXPLOSIF.** Si le système d'eau chaude n'a pas été utilisé pendant une telle période, avant d'utiliser l'appareil, ouvrir les robinets d'eau chaude et laisser couler l'eau pendant plusieurs minutes. Cela libérera tout le gaz hydrogène accumulé. Étant donné que le gaz est inflammable, ne pas fumer ou utiliser une flamme nue pendant ce temps.
- Veuillez vérifier régulièrement la conduite d'alimentation en eau. Elle est susceptible de se casser. Elle devient moins flexible au fil du temps. Remplacez-la immédiatement lorsqu'elle est déchirée, coupée, gonflée ou qu'il y a une fuite d'eau.

RECYCLAGE

Retirez la porte du compartiment de lavage lorsque vous mettez un ancien lave-vaisselle hors service ou que vous le jetez. Veillez à ce que l'appareil ne présente aucun danger pour les enfants lorsqu'il est stocké en vue de sa mise au rebut. Avant de jeter le lave-vaisselle :

- Débrancher l'appareil de l'alimentation secteur.
- Coupez le câble d'alimentation et jetez-le.
- Retirez le loquet de la porte pour éviter que les enfants et les animaux domestiques ne se retrouvent enfermés dans l'appareil.

Les anciens appareils peuvent contenir des matériaux qui peuvent être recyclés. Veuillez contacter votre centre de recyclage local pour savoir s'il est possible de recycler ces matériaux. Veuillez vérifier régulièrement la conduite d'alimentation en eau. Elle est susceptible de se casser. Elle devient moins flexible au fil du temps. Remplacez-la immédiatement lorsqu'elle est déchirée, coupée, gonflée ou qu'il y a une fuite d'eau.

Veillez tenir l'emballage du lave-vaisselle hors de portée des enfants lorsque vous l'aurez déballé.

Avertissement! : Risque de blessure ou d'étouffement!

Veillez à ce que tous les emballages en plastique, sacs, petits morceaux, etc. soient éliminés en toute sécurité et tenus hors de portée des enfants.

CONSERVER CES INSTRUCTIONS

2 . INSTALLATION



AVERTISSEMENT : Lorsque vous installez le lave-vaisselle, respectez les précautions de base, y compris ce qui suit : Veuillez vérifier les normes et les règlements locaux pour l'emplacement de la machine.

- L'installation, l'entretien et la réparation doivent être effectués par un installateur qualifié. Le travail de personnes non qualifiées peut être dangereux et peut annuler la garantie.
- Ne pas faire fonctionner l'appareil s'il est endommagé, défectueux, partiellement démonté ou s'il a des pièces manquantes ou cassées.
- Avant l'installation ou l'entretien, coupez l'alimentation électrique de la zone de travail en débranchant l'appareil, en « déclenchant » le disjoncteur ou en retirant le fusible.
- Ne raccordez le lave-vaisselle à l'alimentation électrique que lorsque tous les travaux d'installation et de plomberie sont terminés.
- Ne connectez jamais le fil de mise à la terre à des conduites de gaz, des tuyaux d'eau chaude ou des conduites de plomberie.
- Ne pas installer ou ranger le lave-vaisselle là où il peut être exposé à des températures inférieures au point de congélation ou exposé aux intempéries.
- Le lave-vaisselle doit être fixé aux armoires adjacentes à l'aide des supports fournis. Le non-respect de cette consigne peut causer des dommages matériels ou corporels.
- Raccorder à un circuit d'alimentation électrique correctement calibré, protégé et dimensionné afin d'éviter toute surcharge électrique.

Le lave-vaisselle est conçu pour une alimentation électrique de 120 V (volts), 60 Hz (hertz), AC, connectée à un circuit électrique dédié au lave-vaisselle, correctement mis à la terre, avec un fusible ou des disjoncteurs calibrés pour 15 ampères.

- Les conducteurs d'alimentation électrique doivent être des fils de cuivre de calibre 16 AWG au minimum et résister à une température de 75 °C (167 °F) ou plus. Ces exigences doivent être respectées pour éviter les blessures et les dommages à la machine. Consulter un électricien qualifié en cas de doute.
- Ne pas utiliser de rallonge ou de prise de courant portable pour raccorder le lave-vaisselle à une alimentation électrique.

 **AVERTISSEMENT** : risque d'étouffement! Assurez-vous que tous les emballages en plastique, sacs, petits morceaux, etc. sont éliminés en toute sécurité et tenus hors de portée des enfants.

3 CARACTÉRISTIQUES TECHNIQUES

Spécifications techniques

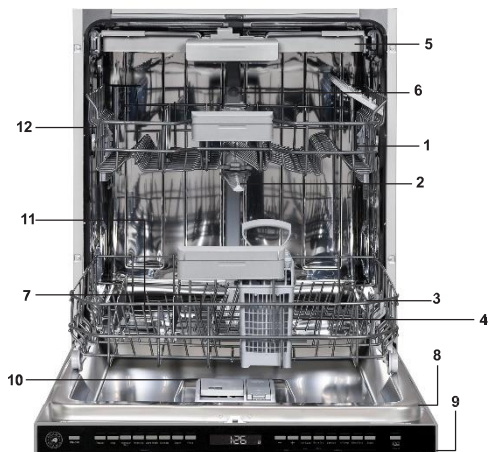

Pression d'eau tolérée	4,35 à 145 psi (0,3 à 10 bars)
Connexion électrique	120 V (volts), 12 A (ampères), 60 Hz (hertz)
Puissance totale	1400 W
Puissance de l'élément chauffant	1100 W

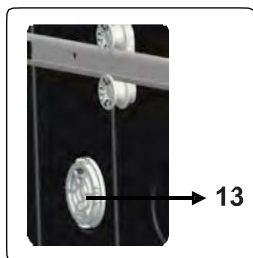

Aspect général

1. Panier supérieur avec supports
2. Bras gicleur supérieur
3. Panier inférieur
4. Bras gicleur inférieur
5. Troisième panier
6. Buse supérieure
7. Filtres
8. Plaque tampon
9. Tableau de commande
10. Distributeur de détergent et de produit de rinçage
11. Distributeur de sel
12. Verrou de rail de panier supérieur
13. Unité de séchage : Ce système offre de meilleures performances de séchage pour vos plats.

Avis : Parce que nous continuons à nous efforcer d'améliorer nos produits, nous pouvons modifier nos spécifications et le design sans préavis. Cet appareil correspond aux directives suivantes : Directive sur le lave-vaisselle domestique UL 749.

4 AVANT D'UTILISER L'APPAREIL

Préparation du lave-vaisselle pour la première utilisation

- Assurez-vous que les caractéristiques de l'électricité et de l'eau correspondent aux valeurs indiquées dans les instructions d'installation de la machine.
- Retirer tout le matériel d'emballage à l'intérieur de la machine.
- Régler le niveau de l'adoucisseur d'eau.
- Remplissez le compartiment du produit de rinçage.

Utilisation de sel (SI DISPONIBLE)

Pour une bonne fonction de lavage, le lave-vaisselle a besoin d'eau douce, c'est-à-dire moins calcaire. Sinon, il restera des résidus de chaux blanche sur la vaisselle et l'équipement intérieur. Cela affectera négativement les performances de lavage, de séchage et de brillance de votre machine. Lorsque l'eau traverse le système d'adoucissement, les ions formant la dureté sont éliminés de l'eau et l'eau atteint la douceur nécessaire pour obtenir le meilleur résultat de lavage. Selon le niveau de dureté de l'eau entrante, ces ions qui durcissent l'eau s'accumulent rapidement à l'intérieur du système d'adoucissement. Par conséquent, le système d'adoucissement doit être rafraîchi afin qu'il fonctionne avec les mêmes performances également lors du prochain lavage. À cette fin, on utilise du sel pour lave-vaisselle.

La machine ne peut être utilisée que par du sel spécial pour lave-vaisselle pour adoucir l'eau. N'utilisez pas de petits types de sels à grains ou en poudre qui peuvent être facilement solubles. L'utilisation de tout autre type de sel peut endommager votre machine.

Remplir le sel (SI DISPONIBLE)

Pour ajouter du sel adoucissant, ouvrez le bouchon du compartiment à sel en le tournant dans le sens inverse des aiguilles d'une montre.

(1) (2) Lors de la première utilisation, remplissez le compartiment avec 1 kg de sel et d'eau (3) jusqu'à ce qu'il déborde presque. Si disponible, l'utilisation d'un entonnoir (4) facilitera le remplissage. Remettez le bouchon en place et le fermer. Après chaque 20 à 30 cycles, ajoutez du sel dans votre machine jusqu'à ce qu'elle se remplisse (env. 1 kg).

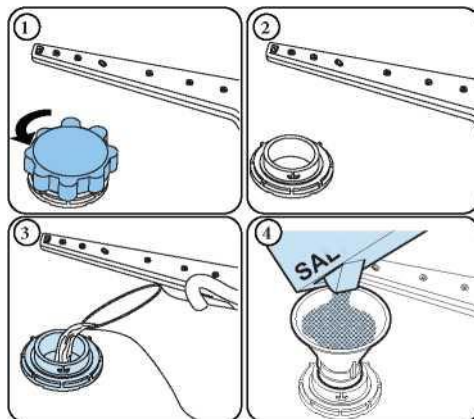

N'ajoutez de l'eau dans le compartiment à sel que lors de la première utilisation.

Utiliser du sel adoucissant spécialement produit pour une utilisation dans les lave-vaisselle. Lorsque vous démarrez votre lave-vaisselle, le compartiment à sel est rempli d'eau. Mettez donc le sel adoucissant avant de démarrer votre machine.

Si le sel adoucissant a débordé et que vous ne démarrez pas la machine immédiatement, exécutez un court programme de lavage pour protéger votre machine contre la corrosion.

Bandelette de test

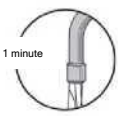
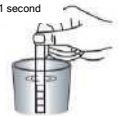
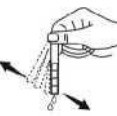
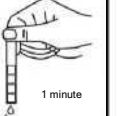
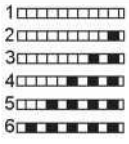
Faire couler de l'eau par le robinet (1 min.)	Garder la bande dans l'eau (1 sec)	Secouez la bande.	Attendre (1 min.)	Régler le niveau de dureté de votre machine.
				 <p>1 </p> <p>2 </p> <p>3 </p> <p>4 </p> <p>5 </p> <p>6 </p>

REMARQUE : le niveau est défini sur 1 par défaut. Si l'eau est de l'eau de puits ou a un niveau de dureté supérieur à 90 dF, nous vous recommandons d'utiliser des filtres et des dispositifs de raffinage.

Tableau de dureté de l'eau

Niveau	dH allemand	dF français	dE britannique	Indicateur
1	0-5	0-9	0-6	SL1 est affiché sur l'écran.
2	6-11	10-20	7-14	SL2 est affiché sur l'écran.
3	12-17	21-30	15-21	SL3 est affiché sur l'écran.
4	18-22	31-40	22-28	SL4 est affiché sur l'écran.
5	23-34	41-60	29-42	SL5 est affiché sur l'écran.
6	35-50	61-90	43-63	SL6 est affiché sur l'écran.

Système d'adoucisseur d'eau

Le lave-vaisselle est équipé d'un adoucisseur d'eau qui réduit la dureté de l'alimentation en eau du réseau. Pour connaître le niveau de dureté de votre eau du robinet, contactez votre compagnie d'eau ou utilisez une bande de test (si disponible).

Paramètres

Afin de modifier le niveau de sel, suivez les étapes ci-dessous :

- Allumez la machine et appuyez sur le bouton Menu pendant 3 secondes. Le réglage de la dureté de l'eau est vu en premier. (« SL1 » est le paramètre d'usine).
- Ensuite, appuyez sur la touche Select et le niveau de sel (par exemple « SL1 ») clignotera.
- Modifier le niveau en appuyant sur les boutons Delay.
- Appuyez sur la touche Select pour enregistrer le niveau souhaité et le nouveau niveau de sel s'allumera en permanence.
- Éteindre la machine pour quitter les paramètres.

Utilisation de détergent

N'utilisez que des détergents spécialement conçus pour les lave-vaisselle domestiques. Gardez vos détergents dans des endroits frais et secs hors de la portée des enfants.

Ajouter le détergent approprié pour le programme sélectionné afin d'assurer les meilleures performances. La quantité de détergent nécessaire dépend du cycle, de la taille de la charge et du niveau de saleté de la vaisselle. Ne versez pas plus de détergent que nécessaire dans le compartiment à détergent, sous peine de voir apparaître des traînées blanchâtres ou des couches bleutées sur le verre et la vaisselle et de provoquer la corrosion du verre. L'utilisation continue d'une trop grande quantité de détergent peut endommager la machine.

L'utilisation de peu de détergent peut entraîner un mauvais nettoyage et vous pouvez voir des traînées blanchâtres dans l'eau dure. Voir les instructions du fabricant de détergent pour plus d'informations.

Remplissage du détergent

Poussez le loquet pour ouvrir le distributeur et versez le détergent.

Fermez le couvercle et appuyez dessus jusqu'à ce qu'il se verrouille en place. Le distributeur doit être rechargé juste avant le début de chaque programme. Si la vaisselle est fortement souillée, placez du détergent supplémentaire dans la chambre à détergent de pré lavage.

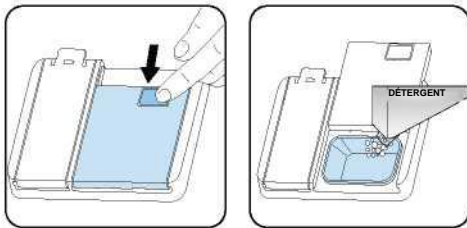

Utilisation de détergents combinés

Ces produits doivent être utilisés conformément aux instructions du fabricant.

Ne jamais mettre de détergents combinés dans la section intérieure ou le panier à ustensiles.

Les détergents combinés contiennent non seulement le détergent, mais également un agent de rinçage, des substances de remplacement du sel et des composants supplémentaires en fonction de la combinaison. Nous vous recommandons d'éviter les détergents combinés pour les programmes courts.

Veillez utiliser des détergents en poudre pour ces programmes.

Si vous rencontrez des problèmes lors de l'utilisation de détergents combinés, veuillez contacter le fabricant de détergents.

Lorsque vous arrêtez d'utiliser des détergents combinés, assurez-vous que les paramètres de dureté de l'eau et d'aide au rinçage sont réglés au bon niveau.

Utilisation de produit de rinçage

Le produit de rinçage aide à sécher la vaisselle sans traces ni taches. Un produit de rinçage est nécessaire pour éviter les taches sur les ustensiles et les verres transparents. Le produit de rinçage est automatiquement libéré pendant la phase de rinçage à chaud. Si le dosage du produit de rinçage est réglé à un niveau trop bas, des taches blanchâtres restent sur la vaisselle et celle-ci ne sèche pas et n'est pas propre. Si le dosage du produit de rinçage est réglé à un niveau trop élevé, vous pouvez voir des couches bleutées sur le verre et la vaisselle.

Remplissage du produit de rinçage et réglage

Pour remplir le compartiment du produit de rinçage, ouvrez le bouchon du compartiment du produit de rinçage. Remplissez le compartiment avec du produit de rinçage jusqu'au niveau MAX, puis fermez le bouchon. Veillez à ne pas trop remplir le compartiment du produit de rinçage et essuyez les éclaboussures.

Pour modifier le niveau du produit de rinçage, suivez les étapes ci-dessous

- Allumez la machine et appuyez sur le bouton Menu pendant 3 secondes. Le niveau de dureté de l'eau est vu en premier. (« SL1 » est le paramètre d'usine)
- Appuyez sur le bouton Delay(+) pour passer au paramètre d'aide au rinçage. (« r:4 » est le paramètre d'usine)
- Le réglage de l'aide au rinçage suit le réglage de la dureté de l'eau.
- Ensuite, appuyez sur la touche Select et le niveau de l'aide au rinçage (par exemple « r:4 ») clignotera.

Modifier le niveau en appuyant sur les boutons Delay.

- Appuyez sur la touche Select pour enregistrer le niveau souhaité et le nouveau niveau d'aide au rinçage s'allumera en permanence.
- Éteindre la machine pour quitter les paramètres.

Le paramètre d'usine est « 4 ».

Si la vaisselle ne sèche pas correctement ou est tachetée, augmentez le niveau. Si des taches bleues se forment sur vos plats, diminuez le niveau.

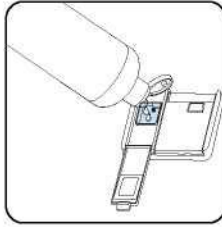

Niveau	Dose de produit éclaircissant	Indicateur
1	Produit de rinçage non distribué	r:1 est affiché sur l'écran.
2	1 dose est distribuée	r:2 est affiché sur l'écran.
3	2 doses sont distribuées	r:3 est affiché sur l'écran.
4	3 doses sont distribuées	r:4 est affiché sur l'écran.
5	4 doses sont distribuées	r:5 est affiché sur l'écran.

5 CHARGEMENT DE VOTRE LAVE-VAISSELLE

Si vous placez correctement votre vaisselle dans la machine, vous l'utiliserez de manière optimale en termes de consommation d'énergie et de performances de lavage et de séchage.

Vous pouvez charger dans le panier inférieur, des articles ronds et profonds tels que des casseroles à long manche, des couvercles de casseroles, des assiettes, des assiettes à salade, des ensembles d'ustensiles de cuisine. Le panier supérieur a été conçu pour les assiettes à dessert, les bols à salade, les tasses et les verres. Lorsque vous placez des verres à long pied ou des coupes, appuyez-les contre le bord du panier, le support ou le grillage supportant les verres, et non contre d'autres objets. Ne pas placer les grands verres l'un contre l'autre, car ils ne pourront pas rester stables et risqueront d'être endommagés. Il est plus approprié de placer les parties étroites et minces dans les sections médianes des paniers. Vous pouvez placer les cuillères parmi les autres ustensiles, afin d'éviter qu'elles ne se collent les unes aux autres.

Il est recommandé d'utiliser la grille à ustensiles, afin d'obtenir le meilleur résultat. Pour éviter toute blessure éventuelle, placez toujours les ustensiles à long manche et à pointe acérée, tels que les fourchettes, les couteaux à pain, etc., avec leurs pointes acérées vers le bas ou à l'horizontale sur les paniers.

 **AVERTISSEMENT** : Placez votre vaisselle dans votre machine de manière à ce qu'elle n'empêche pas les bras gicleurs supérieur et inférieur de tourner.

 **REMARQUE** : Placez tous les articles volumineux et très sales dans le panier inférieur.

 **AVERTISSEMENT** : Ne pas mettre des objets susceptibles d'absorber de l'eau (éponges, chiffons) dans l'appareil.

 **REMARQUE** : Placez tous les récipients tels que les tasses, les verres et les casseroles dans le lave-vaisselle avec l'ouverture orientée vers le bas (afin que l'eau ne s'y accumule pas).

 **REMARQUE** : La vaisselle et les ustensiles ne doivent pas être placés les uns au-dessus des autres.

 **REMARQUE** : Ne surchargez pas votre lave-vaisselle et tenez compte des instructions du fabricant concernant la vaisselle qui peut être utilisée sans risque dans un lave-vaisselle. Seule une vaisselle adaptée (mentionnée à la section 5) vous permettra d'obtenir des résultats de lavage optimaux avec une utilisation raisonnable de l'énergie.

L'eau à haute température et le détergent pour lave-vaisselle peuvent former une synthèse chimique qui peut endommager certains articles.

 **AVERTISSEMENT** : soyez prudent lorsque vous chargez et déchargez des objets tranchants. Chargez les couteaux tranchants avec les poignées vers le haut pour réduire le risque de blessures.

Suivre les étapes ci-dessous avant de charger le lave-vaisselle.

1. Ouvrir la porte.
2. Retirer les morceaux d'aliments résiduels de la vaisselle.
3. Charger le lave-vaisselle.

 **REMARQUE** : Lorsque l'appareil est en marche, si vous ouvrez la porte, toutes les fonctions sont automatiquement interrompues. Une fois la porte fermée, les fonctions continueront à fonctionner.

Panier supérieure

Charger le panier supérieur avec les assiettes à dessert, les tasses, les verres, etc.

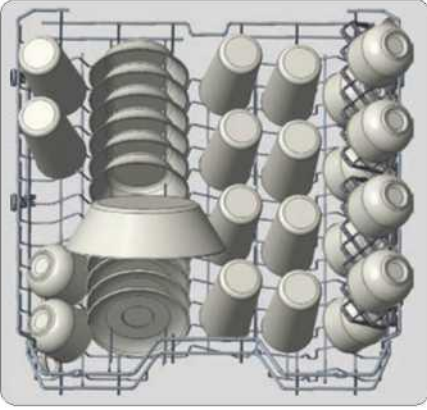

Modèle de chargement du panier supérieur pour 10 services.

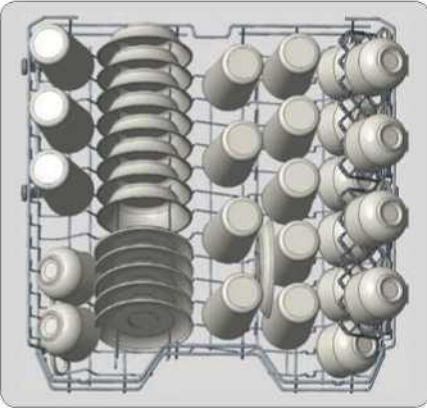

Modèle de chargement supplémentaire 12 services

Panier inférieure

Vous pouvez charger dans le panier inférieur des articles ronds et profonds tels que des casseroles à long manche, des couvercles de casseroles, des assiettes, des assiettes à salade, des ensembles d'ustensiles. Le panier inférieur ne doit pas être utilisé pour de petits objets tels que des tasses, des verres à vin.

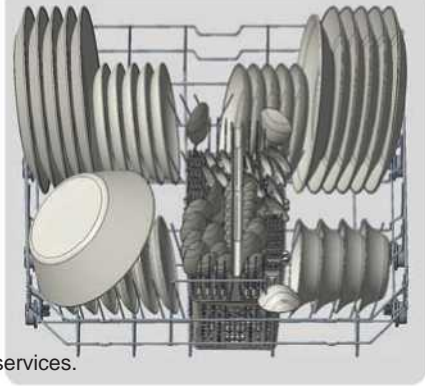

Modèles de chargement du panier inférieur pour 10 services.

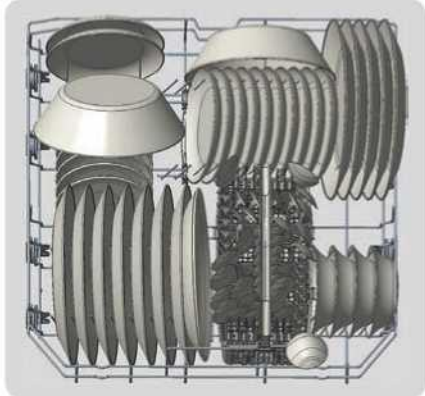

Modèles de chargement du panier inférieur pour 12 services.

REMARQUE : Placez tous les articles volumineux et très sales dans le panier inférieur.

AVERTISSEMENT : Les grands couteaux et autres ustensiles avec des pointes et des bords tranchants doivent être placés horizontalement dans le panier supérieur en raison du risque de blessure. D'autres couteaux plus petits et des ustensiles tranchants doivent être placés avec le côté tranchant vers le bas dans le panier à ustensiles.

REMARQUE : S'assurer que les articles volumineux n'interfèrent pas avec la rotation des bras aigle et n'empêchent

Chargement du panier à ustensiles (selon le modèle)

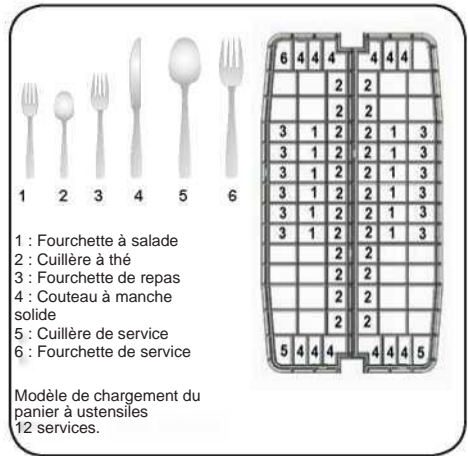

AVERTISSEMENT : Les ustensiles tranchants peuvent avoir changé de position pendant l'opération de lavage et peuvent également être humides et glissants. Retirez-les avec précaution pour éviter les blessures.

REMARQUE : Les petits articles doivent donc être placés dans le plateau à ustensiles ou le panier à ustensiles (selon le modèle). Parce que de petits objets peuvent tomber des paniers à travers les

Chargements incorrects

Un chargement incorrect peut entraîner de mauvaises performances de lavage et de séchage. Veuillez suivre les recommandations du fabricant pour obtenir de bons résultats.

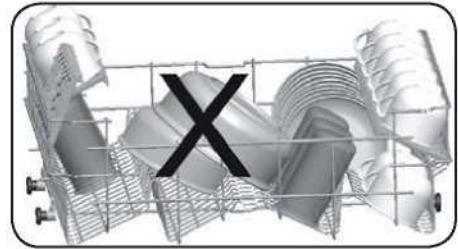
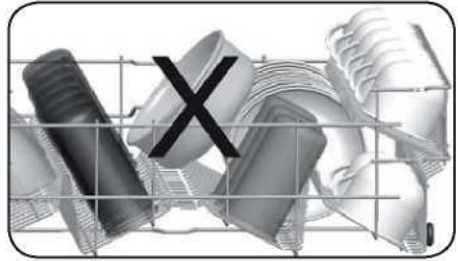
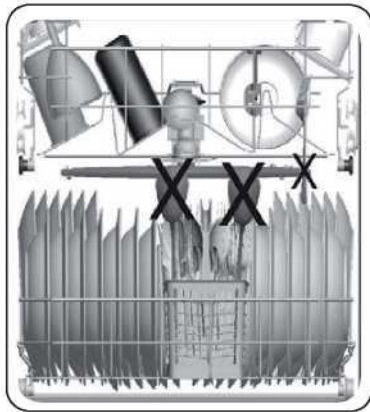
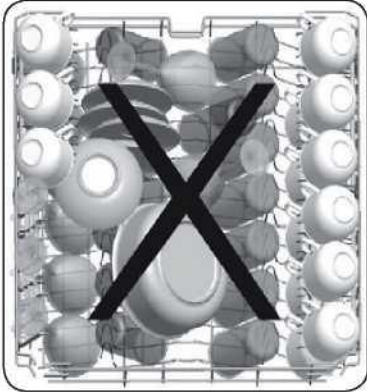

Panier supérieur

Panier réglable en hauteur

Ces paniers sont conçus pour augmenter la capacité du panier supérieur. Vous pouvez placer vos tasses et vos verres sur ces supports. Grâce à la fonction réglable des supports, vous pouvez placer des verres de différentes tailles sous ceux-ci.

Les pièces de plastiques de réglage de la hauteur montés sur le panier permettent de placer les supports dans deux positions différentes.

Vous pouvez également placer de longs couteaux, fourchettes et cuillères horizontalement sur ces supports, pour qu'ils ne bloquent pas le mouvement des bras gicleurs.

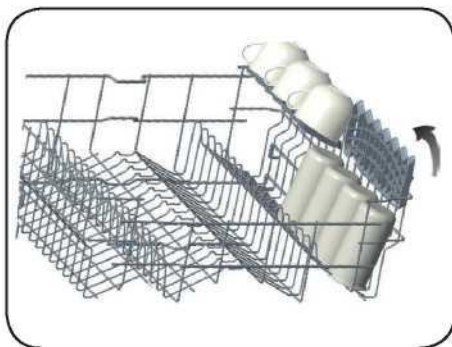
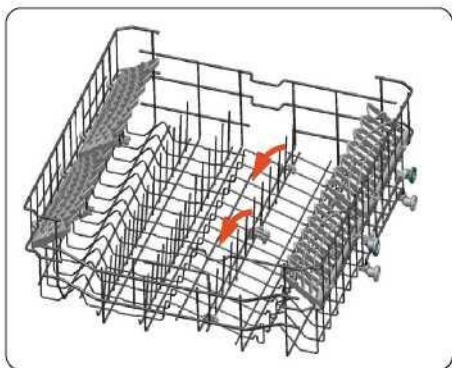

Le grillage horizontal situé sur le panier supérieur vous permet de placer vos assiettes et vos bols à l'endroit souhaité. Vous pouvez également laver des articles de cuisine tels que des poêles ou des casseroles en fermant la grille horizontale.

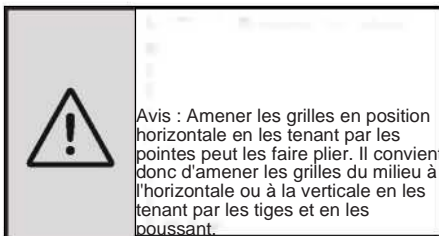

Avis : Amener les grilles en position horizontale en les tenant par les pointes peut les faire plier. Il convient donc d'amener les grilles du milieu à l'horizontale ou à la verticale en les tenant par les tiges et en les poussant.

Le mécanisme de réglage de la hauteur du panier supérieur de votre machine est conçu pour vous permettre d'ajuster la hauteur de votre panier supérieur vers le haut ou vers le bas, sans avoir à le retirer de votre machine lorsqu'il est plein, et de créer de grands espaces en haut ou en bas de votre machine, selon les besoins. Le panier de votre machine est réglé sur la position supérieure dans les paramètres d'usine. Pour soulever votre panier, tenez-le des deux côtés et tirez-le vers le haut. Pour l'abaisser, tenez-le à nouveau des deux côtés et laissez-le redescendre. Dans le mécanisme de réglage du panier chargé, s'assurer que les deux côtés sont dans la même position. (vers le haut ou vers le bas)

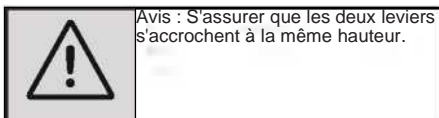

Avis : S'assurer que les deux leviers s'accrochent à la même hauteur.

Réglage de la hauteur - lorsque le panier est rempli (selon le modèle)

Le panier supérieur comprend un mécanisme qui permet d'ajuster la hauteur du panier vers le haut (1) ou vers le bas (2) sans avoir à retirer le panier. Tenez le panier des deux côtés et tirez-le vers le haut ou poussez-le vers le bas, en vous assurant que les deux côtés du panier supérieur sont dans la même position.

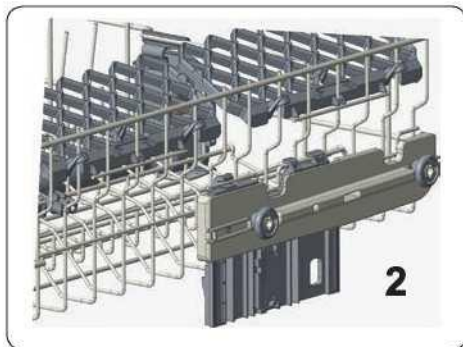
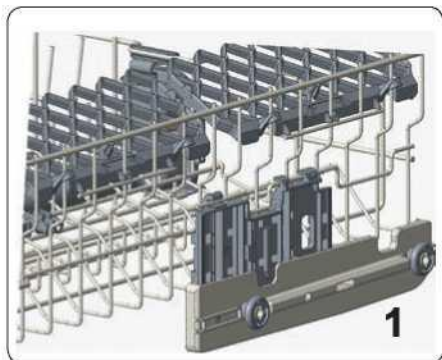
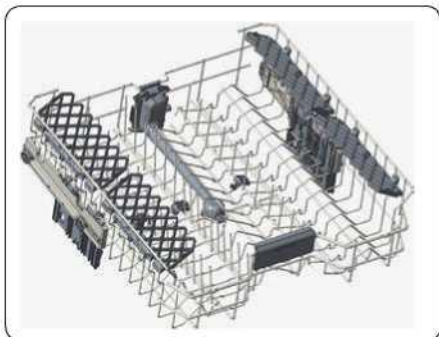

Panier inférieur - Grilles pliantes

Les grilles pliantes composées de quatre parties situées sur le panier inférieur de votre machine sont conçues pour vous permettre de placer plus facilement de gros articles tels que des casseroles, des poêles, etc. Sur demande, chaque pièce peut être pliée séparément, ou toutes peuvent être pliées et des espaces plus grands peuvent être obtenus. Vous pouvez utiliser des grilles pliantes en les soulevant vers le haut ou en les pliant.

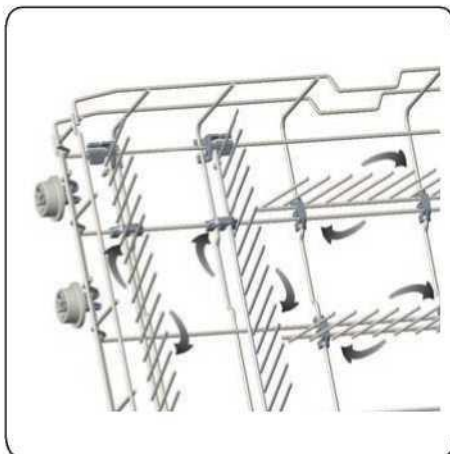
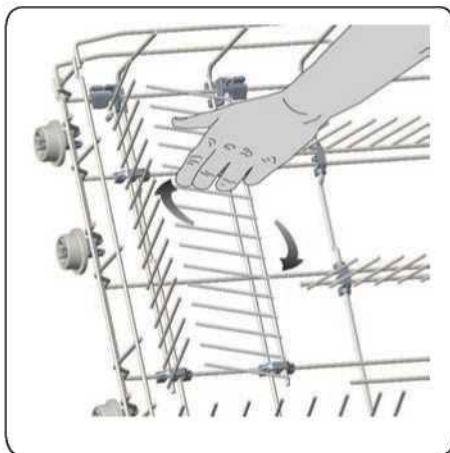

Panier d'argenterie (selon le modèle) Le panier d'argenterie est conçu pour laver votre vaisselle comme un couteau, une fourchette, une cuillère, etc. d'une manière plus propre.

Comme le panier à ustensiles peut être déplacé, vous pouvez créer un espace plus large tout en plaçant vos plats dans le panier inférieur et libérer de l'espace pour vos plats de différentes tailles.

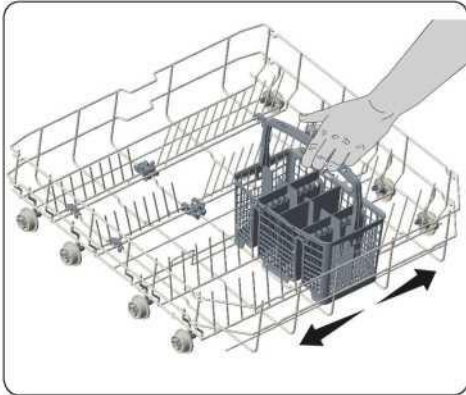

6 TABLEAUX DES PROGRAMMES ET OPTIONS

Programmes		Durée (min.)	Descriptions
Régulier	Sale	145	Programme standard pour une utilisation quotidienne, régulière ou typique pour laver complètement une charge de vaisselle normalement sale.
	Nettoyer	122	
Auto	Sale	155	Ce programme ajuste automatiquement la température et la quantité d'eau, la consommation d'énergie et la durée du programme.
	Nettoyer	110	
Intensif Plus		165	Convient aux plats très sales avec des aliments secs.
Intensif		130	Convient aux plats très sales.
Lavage Léger		117	Convient aux plats fraîchement souillés.
Délicat		90	Convient aux plats délicats légèrement sales.
Super		50	Convient aux plats sales avec un programme plus rapide.
Rincer		15	Convient pour rincer la vaisselle que vous prévoyez laver plus tard.

Compatibilité des programmes et des options		Options					
		Demi Charge	Assainissement	Très rapide	Extra sec	Haute température	Silencieux
Programmes	Régulier	V	V	V	V	V	V
	Auto	V	V	V	V	V	V
	Intensif Plus	V	V	V	V	V	V
	Intensif	V	V	V	V	V	V
	Lavage Léger	V	V	V	V	V	V
	Délicat	V	X	V	V	X	V
	Super	V	V	X	V	V	X
	Rincer	V	X	X	X	X	X



REMARQUE : la durée du programme peut varier en fonction de la quantité de vaisselle, de la température de l'eau, de la température ambiante dans la pièce et de toute fonction supplémentaire sélectionnée.



REMARQUE : l'étiquette de consommation d'énergie est basée sur le programme « Régulier ». Ce programme est le plus efficace en termes de consommation combinée d'énergie et d'eau pour le nettoyage de la vaisselle normalement sale.

- N'utiliser de détergent en poudre que pour les programmes courts.
- Les programmes courts n'incluent pas le séchage.
- Pour faciliter le séchage, nous vous recommandons d'ouvrir légèrement la porte une fois le cycle terminé.



REMARQUE : la durée du programme peut varier en fonction de la quantité de vaisselle, de la température de l'eau, de la température ambiante dans la pièce et de toute fonction supplémentaire sélectionnée.



REMARQUE : l'étiquette de consommation d'énergie est basée sur le programme « Régulier ». Ce programme est le plus efficace en termes de consommation combinée d'énergie et d'eau pour le nettoyage de la vaisselle normalement sale.

- N'utiliser de détergent en poudre que pour les programmes courts.
- Les programmes courts n'incluent pas le séchage.
- Pour faciliter le séchage, nous vous recommandons d'ouvrir légèrement la porte une fois le cycle terminé.

LE PANNEAU DE CONTRÔLE

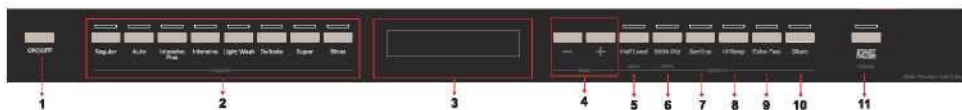

1. Bouton Marche/Arrêt
2. Boutons des programmes
3. Écran
4. Boutons de délai
5. Bouton de demi-charge
6. Bouton Extra sec
7. Bouton d'assainissement
8. Bouton haute température
9. Bouton Extra rapide
10. Bouton silencieux
11. Bouton de Démarrer/Pause



12. Indicateur de sel (selon le modèle)
13. Indicateur d'aide au rinçage
14. Indicateur de fin d'étape
15. Indicateur d'assainissement
16. Indicateur de délai
17. Indicateur de demi-charge supérieur
18. Indicateur de demi-charge inférieur
19. Indicateur de Temps de programme

1. Bouton Marche/Arrêt

Allumez la machine en appuyant sur le bouton Marche/Arrêt.

2. Boutons de sélection des programmes

Sélectionnez un programme adapté à vos plats en appuyant sur les boutons Programme. Pour plus de détails sur les programmes, reportez-vous à la section Tableau des programmes.

3. Écran

L'écran affiche la durée totale du programme sélectionné et la durée restante pendant le fonctionnement.

4. Boutons de délai

Appuyez sur les boutons Délai pour retarder l'heure de début d'un programme de 1 heure à 24 heures. Appuyer une fois sur le bouton + retardera l'heure de début d'une heure. Une fois que vous appuyez dessus, l'écran affichera « 1h » et l'écran affichera la durée du programme et le temps de retard alternativement pendant 2 secondes. Continuer à appuyer sur le bouton augmentera la durée du délai. Appuyez sur le bouton - pour réduire la durée du délai. Pour démarrer le programme sélectionné avec retard, il faut appuyer sur le bouton Démarrer/Pause (8) et fermer la porte du lave-vaisselle dans les 4 secondes. Si vous éteignez la machine après avoir activé le délai, le délai est annulé.

5. Bouton de demi-charge

Il existe une option de demi-charge avec 3 modes. Lorsque vous appuyez sur le bouton de demi-charge dans l'interface utilisateur, l'indicateur/les indicateurs à l'écran seront allumés en fonction de votre choix de mode. Si vous appuyez une fois sur le bouton, l'indicateur de la moitié supérieure du panier de chargement s'affichera, si vous appuyez deux fois sur le bouton, l'indicateur de la moitié inférieure du panier de chargement s'affichera, et si vous appuyez trois fois sur le bouton, l'indicateur de la moitié supérieure du panier de chargement et l'indicateur de la moitié inférieure du panier de chargement s'afficheront à l'écran. Après la 4ème pression sur le bouton, les indicateurs disparaîtront. En outre, si l'un des modes d'option de demi-charge est sélectionné, la DEL du bouton de demi-charge sera allumée.

6. Bouton Extra sec

Appuyez sur le bouton Extra Sec pour ajouter des étapes de séchage supplémentaires à un programme afin d'obtenir des plats plus secs. Cette option augmente la température de l'eau de l'étape de rinçage finale et la durée de l'étape de séchage. La DEL Extra Sec sera allumée.

7. Bouton d'assainissement

La fonction d'assainissement augmente la température de l'eau dans le rinçage final. La DEL de désinfection sera allumée.

8. Bouton haute température

Lorsque cette option est sélectionnée, la température de l'eau et le temps de lavage sont augmentés. La DEL Haute température sera allumée.

9. Bouton Extra rapide

Sélectionnez la fonction Extra rapide pour réduire la durée d'un programme, ce qui permet une utilisation plus économique de l'eau. La DEL Extra rapide sera allumée.

10. Bouton silencieux

Sélectionnez la fonction Silence pour un lavage plus délicat et silencieux. Cette option permet de réduire le niveau de bruit du lavage. La DEL Silencieux sera allumée.

11. Bouton de Démarrer/Pause

Ouvrez la porte de votre machine. Sélectionner le programme et les options. Appuyez sur le bouton Démarrer/Pause Fermer la porte dans les 4 secondes, le programme démarrera. Si 4 secondes sont dépassées et que la porte est fermée, le programme ne démarrera pas. Le temps total peut changer pendant que le programme est en cours d'exécution en fonction de la température ambiante où votre machine est installée, de la température de l'eau d'alimentation et de la quantité de vaisselle. Si la porte est ouverte pendant que la machine est en marche, la machine passera en mode veille. Appuyez sur le bouton de Démarrer/Pause et fermez la porte de la machine dans les 4 secondes, puis le programme reprendra.

12. Indicateur de sel (selon le modèle)

Lorsqu'il n'y a pas assez de sel adoucissant, l'indicateur de sel s'allume et vous devez remplir le compartiment à sel.

13. Indicateur d'aide au rinçage

Lorsque le niveau d'aide au rinçage est faible, l'indicateur d'aide au rinçage s'allume et vous devez remplir le compartiment d'aide au rinçage.

14. Indicateur de fin d'étape

Lorsque le programme est terminé, l'indicateur de fin d'étape sera allumé et l'avertisseur sonore sera activé. L'avertisseur sonore retentit 5 fois à 5 minutes d'intervalle (à 0, 5, 10 et 15 minutes) au total 4 fois à la fin du programme.

15. Indicateur d'assainissement

Si le programme sélectionné avec l'option Assainissement est réussi, l'indicateur Assainissement s'allume à la fin du programme. Si le cycle de lavage est interrompu ou si l'eau n'est pas suffisamment chauffée, le voyant Assainissement peut ne pas s'allumer.

16. Indicateur de délai

Lorsque le programme est démarré avec délai, l'indicateur de Délai sera allumé.

17. Indicateur de demi-charge supérieur

Si vous avez de la vaisselle uniquement dans le panier supérieur, sélectionnez l'option Demi-charge du panier supérieur. S'il est sélectionné, l'indicateur de panier supérieur à moitié chargé s'allumera.

18. Indicateur de demi-charge inférieur

Si vous avez de la vaisselle uniquement dans le panier inférieur, sélectionnez l'option Demi-charge du panier inférieur. S'il est sélectionné, l'indicateur Demi-charge du panier inférieur s'allumera.

Remarque : Si vous avez de la vaisselle à la fois dans le panier supérieur et dans le panier inférieur, sélectionnez ensemble l'option Demi-charge du panier supérieur et Demi-charge du panier inférieur. Si cette option est sélectionnée, les indicateurs de la Demi-charge du panier supérieur et de la Demi-charge du panier inférieur s'allument en même temps.

19. Indicateur de Temps de programme

La durée du programme peut être surveillée via l'indicateur de Temps de programme.



Modification d'un programme

Suivre les étapes ci-dessous pour modifier un programme en cours de fonctionnement. Ouvrir la porte et appuyer sur le bouton Démarrer/Pause (11). Choisissez un nouveau programme en appuyant sur les boutons Programme (2). Après la sélection du programme, appuyer sur le bouton Démarrer/Pause (11). Après avoir fermé la porte dans les 4 secondes, le programme nouvellement sélectionné reprendra le cours de l'ancien programme. Si 4 secondes sont dépassées et que la porte est fermée, le programme ne démarrera pas.

REMARQUE : Ouvrez légèrement la porte au début pour arrêter un programme de lavage avant qu'il ne soit terminé afin d'éviter tout déversement d'eau.

Annulation d'un programme

Suivre les étapes ci-dessous si vous souhaitez annuler un programme en cours de fonctionnement. Ouvrez la porte de votre machine. Le programme sélectionné apparaîtra sur l'écran. Appuyez sur le bouton Démarrer/Pause (11) et maintenez-le enfoncé pendant 3 secondes. « 0:01 » sera affiché sur l'écran. Appuyez sur le bouton Démarrer/Pause (11) et après avoir fermé la porte de la machine dans les 4 secondes, le processus de décharge d'eau démarrera et se poursuivra pendant 30 secondes. Lorsque le programme est annulé, l'avertisseur sonore retentira cinq fois.

Mise hors tension de la machine

« 0 » sera affiché sur l'écran lorsque le programme sélectionné sera terminé. L'avertisseur sonore retentira également cinq fois. Vous pouvez ensuite éteindre votre machine à l'aide du bouton Marche/Arrêt. Débrancher la fiche et éteindre le robinet d'eau.

REMARQUE : N'ouvrez pas la porte avant la fin du programme.

REMARQUE : Si la porte de la machine est ouverte ou que l'alimentation est coupée pendant qu'un programme est en fonctionnement, le programme se poursuivra lorsque la porte sera fermée ou que l'alimentation sera rétablie.

REMARQUE : Si l'alimentation est coupée pendant le processus de séchage, le programme se terminera. Votre machine sera prête pour une nouvelle sélection de programme.

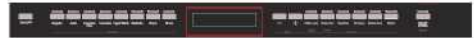

Réglages du menu

Appuyez sur le bouton Extra Dry (6) pendant 3 secondes pour accéder au menu. Le réglage de la dureté de l'eau (par exemple SL1) est vu en premier. Appuyer sur les boutons Délai (4) pour naviguer dans le menu. Ensuite, appuyez sur le bouton Demi chargement (5) pour accéder aux niveaux du paramètre que vous souhaitez modifier dans le menu. A ce moment-là, l'écran (3) clignote et cela signifie que ce réglage peut être modifié en appuyant sur les boutons Délai (4). Réglez le nouveau niveau avec les boutons Délai (4) et appuyez sur le bouton Demi chargement (5) pour enregistrer le nouveau niveau. Après cela, l'écran (3) s'allumera en permanence et cela signifie que ce niveau de réglage est enregistré. Vous pouvez modifier un autre paramètre avec ces étapes ou quitter le menu en appuyant sur le bouton Extra Dry (6) pendant 3 secondes au Marche/Arrêt.

Non	Paramètres	Options	Description
1	Dureté de l'eau	SL1*	Régler la dureté de l'eau.
		SL2	
		SL3	
		SL4	
		SL5	
		SL6	
2	Aide au rinçage	r:1	Régler la quantité de produit de rinçage.
		r:2	
		r:3	
		r:4*	
		r:5	
3	Contrôle du son de l'avertisseur	b:0	Régler le niveau sonore de l'avertisseur.
		b:1	
		b:2	
		b:3*	
4	Démarrer le programme	LP0*	Définir un programme par défaut pour lorsque l'appareil est allumé.
		LP1	
5	Mode Économie d'énergie	SP0	Régler le mode Économie d'énergie.
		SP1*	
		SP2	
6	Paramètres d'usine	FS0*	Restaurer les paramètres modifiés aux paramètres d'usine.
		FS1	

*Réglages par défaut

Dureté de l'eau

Pour modifier le réglage de la dureté de l'eau, suivez le « Réglage de la dureté de l'eau 4,7 ».

2. Aide au rinçage

Pour modifier le réglage du produit de rinçage, suivez le « Réglage du produit de rinçage 4,12 ».

3. Contrôle du son de l'avertisseur

Pour modifier le contrôle du son de l'avertisseur, suivez les « Paramètres du menu ». Le niveau « b:3 » est le niveau sonore le plus élevé. Le niveau « b:0 » signifie que tous les sons sont éteints.

4. Démarrer le programme

Pour modifier la sélection du programme de démarrage, suivez les « Paramètres du menu ». Au niveau « LP0 », la machine s'allume avec le programme Eco. Au niveau « LP1 », la machine s'allume avec le dernier programme et la dernière option sélectionnés.

Mode Économie d'énergie

Pour modifier le réglage du mode d'économie d'énergie, suivez les « Paramètres du menu ». Au niveau « SP0 », les lumières intérieures (si disponibles) seront toujours éteintes, l'écran s'éteindra après 4 minutes et la machine s'éteindra après 15 minutes d'inactivité afin d'économiser de l'énergie. Au niveau « SP1 », les lumières intérieures s'éteindront après 4 minutes lorsque la porte sera ouverte, l'écran s'éteindra après 4 minutes et la machine s'éteindra après 15 minutes d'inactivité afin d'économiser de l'énergie.

Au niveau « SP2 », lorsque la machine est arrêtée, les lumières intérieures s'éteignent après 4 minutes lorsque la porte est ouverte. Lorsque l'appareil est en position marche, l'éclairage intérieur reste allumé tant que la porte reste ouverte et l'appareil ne s'éteint que si l'on appuie sur le bouton marche/arrêt.

6. Paramètres d'usine

Pour modifier le réglage d'usine, suivez les « Paramètres du menu ». Si vous modifiez le niveau à « FS1 » dans les paramètres d'usine, tous les paramètres reviennent aux paramètres par défaut.

Infoled 2,1 (selon le modèle)

Infoled qui est positionné sur le côté inférieur du lave-vaisselle allume une lumière sur le sol pour indiquer l'état actuel du lave-vaisselle pendant le lavage.

Indicateur DEL	État de la machine
Rouge, continu	La machine exécute un programme.
Rouge, clignotant	Un programme est annulé.
Rouge, clignotant rapidement	La machine a un défaut. Reportez-vous à la section « Avvertissements automatiques de panne et mesures à prendre ».
Vert, continu	Un programme est terminé.

8 ENTRETIEN ET NETTOYAGE

AVERTISSEMENT : avant de nettoyer ou d'effectuer l'entretien, éteindre l'appareil, débrancher la fiche secteur et éteindre le robinet d'eau.
Votre lave-vaisselle ne peut être réparé que par un agent de service agréé.
N'essayez pas de réparer votre machine à moins que ce manuel ne vous recommande de le faire.

AVERTISSEMENT : Toutes les surfaces sont susceptibles de se rayer. Le contact avec des agents de nettoyage inappropriés peut altérer ou décolorer toutes les surfaces.

AVERTISSEMENT : Gardez le sol autour de votre lave-vaisselle propre et sec pour éviter toute blessure possible. Nous vous recommandons de garder votre lave-vaisselle propre, vide et la porte ouverte pour permettre à l'air de circuler en cas de période d'inutilisation prolongée. La porte du lave-vaisselle peut être endommagée par les nettoyants abrasifs, les brosses à récurer et les chiffons abrasifs. Le nettoyage de la machine à intervalles réguliers prolonge sa durée de vie. De l'huile et du calcaire peuvent s'accumuler dans la section de lavage de la machine. En cas d'une telle accumulation; - Remplissez le compartiment à détergent sans charger de vaisselle dans la machine, sélectionnez un programme qui fonctionne à haute température et démarrez la machine.

Si ce n'est pas suffisant, utiliser un produit nettoyant spécial disponible sur le marché. (Matériel de nettoyage produit spécialement pour les machines par les fabricants de détergents).
Nettoyage des joints de la porte de la machine, - Pour nettoyer les résidus accumulés dans les joints de la porte, essuyez les joints régulièrement à l'aide d'un chiffon humidifié.
Nettoyer l'appareil, Nettoyer les filtres et les bras gicleurs au moins une fois par mois.
Débrancher votre machine et éteindre son robinet avant de commencer le nettoyage.

N'utilisez pas de matériaux durs lors du nettoyage de votre machine. Essayez avec un produit de nettoyage fin et un chiffon humidifié. Filtres, vérifiez si des déchets alimentaires sont restés sur les filtres grossiers et fins. S'il reste des déchets alimentaires, retirez les filtres et nettoyez-les soigneusement sous le robinet d'eau.

Filtre

- a. Microfiltre
- b. Filtre grossier
- c. Métal/Plastique

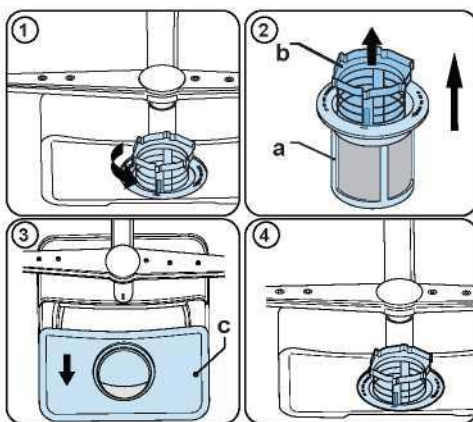

Bras gicleurs

Vérifier si les trous des bras gicleurs supérieurs et inférieurs sont obstrués.

En cas d'obstruction, retirez les bras gicleurs et nettoyez-les sous l'eau.

Vous pouvez retirer le bras gicleur inférieur en le tirant vers le haut, tandis que l'écrou du bras gicleur supérieur peut être retiré le tournant vers la gauche.

Veillez à ce que l'écrou soit parfaitement serré lorsque vous remontez le bras gicleur supérieur.

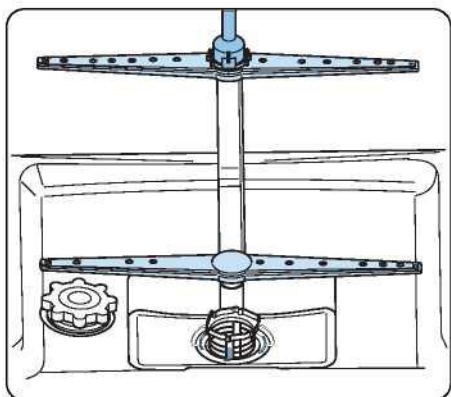

Nettoyage des hélices

Nettoyer les hélices au moins une fois par semaine afin que la machine fonctionne efficacement.

Hélice inférieure

Vérifier si les trous de l'hélice inférieure (1) sont obstrués. S'ils sont obstrués, retirez et nettoyez l'hélice. Tirer l'hélice inférieure vers le haut pour l'enlever (A, B.)

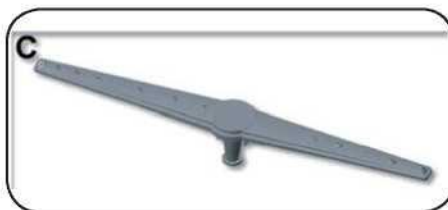
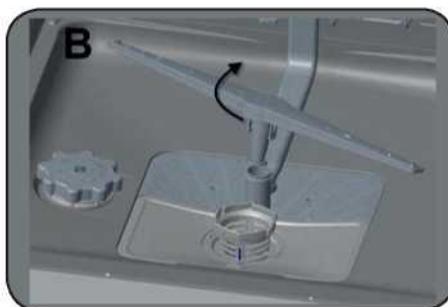
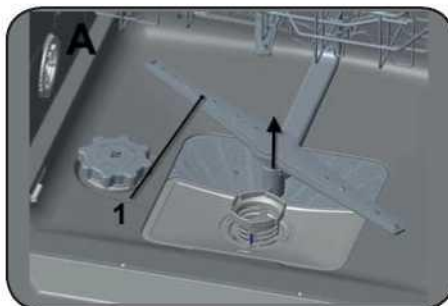

Hélice supérieure

Vérifier si les trous de l'hélice supérieure 1 sont obstrués. S'ils sont obstrués, retirez et nettoyez l'hélice. Tourner l'écrou vers la gauche pour déplacer l'hélice supérieure (A, B) S'assurer que l'écrou est bien serré lors de l'installation de l'hélice supérieure.



QU'EST-CE QUI NE DOIT PAS ÊTRE LAVÉ DANS LE LAVE-VAISSELLE?

- Tous les articles à placer dans le lave-vaisselle doivent être lavables au lave-vaisselle.
- Les plastiques portant l'étiquette « lavables au lave-vaisselle » ou une étiquette équivalente ne peuvent être utilisés que dans les lave-vaisselle. Les plastiques peuvent perdre leur forme ou leur couleur. Vérifier les recommandations auprès du fabricant.
- Toute vaisselle en bois ou fabriquée avec des pièces en bois ne convient pas au lavage dans un lave-vaisselle. Les températures élevées peuvent faire gonfler ou craquer le bois.
- Les articles en argent sans étiquette lavables au lave-vaisselle ne doivent pas être lavés au lave-vaisselle, car les températures élevées et le détergent peuvent endommager votre argent. Vérifier les recommandations auprès du fabricant.
- Les articles en argent et en acier inoxydable lavables au lave-vaisselle ne doivent pas entrer en contact, car l'argent peut se décolorer.
- Les porcelaines et les verreries avec des décorations et des ustensiles peints à la main peuvent perdre leur couleur et leurs motifs en raison des températures élevées. Les articles non décorés sont lavables au lave-vaisselle.

Vérifier les recommandations auprès du fabricant.

- L'aluminium peut s'assombrir dans le lave-vaisselle en raison de la chaleur, du détergent utilisé ou même de certains minéraux dans votre eau.
- Ne pas laver les éponges ou les chiffons à vaisselle au lave-vaisselle.
- Ne pas laver les matériaux tels que l'acrylique, le cuivre, le laiton, l'étain, le fer, le bronze ou l'étain.
- Les casseroles sans revêtement antiadhésif peuvent être nettoyées en toute sécurité dans le lave-vaisselle, mais certaines casseroles antiadhésives peuvent perdre leur revêtement et leur capacité antiadhésive.
- La vaisselle ou les ustensiles collés ne conviennent pas au lavage en machine, car les adhésifs qui relient des matériaux tels que le plastique, le bois, l'os, l'acier, le cuivre, l'étain, etc. peuvent se desserrer.

N'oubliez pas, en cas de doute sur un aspect quelconque concernant les articles à laver au lave-vaisselle, suivez les instructions du fabricant des articles ou lavez les articles à la main.



AVERTISSEMENT : En cas de doute, laver à la main ou suivre les instructions du fabricant des ustensiles, de la vaisselle, des verres ou des casseroles. Ne pas laver les articles souillés avec de la cendre de cigarette, de la cire de bougie, du vernis, de la peinture ou des produits chimiques, car ils peuvent endommager votre lave-vaisselle.



AVERTISSEMENT : Videz d'abord le panier inférieur, puis le panier supérieur. Cela évitera que l'eau ne coule du panier supérieur sur la vaisselle du panier inférieur.



AVERTISSEMENT : En général, il n'est pas conseillé d'ouvrir la porte pendant que le lave-vaisselle est en fonctionnement. Si la porte est ouverte, un dispositif de sécurité arrête le lave-vaisselle. Des précautions doivent être prises lors de l'ouverture de la porte immédiatement après le cycle, car de la vapeur peut s'échapper.

9. DÉPANNAGE

DÉFAUT	CAUSE POSSIBLE	DÉPANNAGE
Le programme ne démarre pas.	Votre lave-vaisselle n'est pas branché.	Branchez votre lave-vaisselle.
	Votre lave-vaisselle n'est pas allumé.	Allumez votre lave-vaisselle en appuyant sur le bouton Marche/Arrêt.
	Fusible grillé.	Vérifiez vos fusibles d'intérieur.
	Le robinet d'entrée d'eau est fermé.	Allumez le robinet d'entrée d'eau.
	La porte de votre lave-vaisselle est ouverte.	Fermez la porte du lave-vaisselle.
	Le tuyau d'arrivée d'eau et les filtres de la machine sont obstrués.	Vérifiez le tuyau d'arrivée d'eau et les filtres de la machine et assurez-vous qu'ils ne sont pas obstrués.
Il reste de l'eau à l'intérieur de la machine.	Le tuyau d'évacuation d'eau est obstrué ou tordu.	Vérifiez le tuyau d'évacuation, puis nettoyez-le ou détendez-le.
	Les filtres sont bouchés.	Nettoyez les filtres.
	Le programme n'est pas encore terminé.	Attendez la fin du programme.
La machine s'arrête pendant le lavage.	Panne d'électricité.	Vérifier l'alimentation secteur.
	Défaillance de l'entrée d'eau.	Vérifier le robinet d'eau.
Des bruits de secousses et de coups sont entendus lors d'une opération de lavage.	Le bras gicleur frappe la vaisselle dans le panier inférieur.	Déplacer ou retirer les éléments qui bloquent le bras gicleur.
Il reste des déchets alimentaires partiels sur la vaisselle.	La vaisselle est mal placée, l'eau pulvérisée n'atteint pas la vaisselle affectée.	Ne pas surcharger les paniers.
	La vaisselle penchée l'une sur l'autre.	Placez la vaisselle comme indiqué dans la section sur le chargement de votre lave-vaisselle.
	Pas assez de détergent utilisé.	Utilisez la quantité correcte de détergent, comme indiqué dans le tableau des programmes.
	Mauvais choix de programme de lavage.	Utilisez les informations du tableau des programmes pour sélectionner le programme le plus approprié.
	Les bras gicleurs sont obstrués par les déchets alimentaires.	Nettoyez les trous dans les bras gicleurs avec des objets minces.
	Les filtres ou la pompe de vidange d'eau sont obstrués ou le filtre est mal placé.	Vérifiez que le tuyau d'évacuation et les filtres sont correctement installés.

DÉFAUT	CAUSE POSSIBLE	DÉPANNAGE
Des taches blanchâtres restent sur la vaisselle.	Pas assez de détergent utilisé.	Utilisez la quantité correcte de détergent, comme indiqué dans le tableau des programmes.
	Le dosage du produit de rinçage et/ou le réglage de l'adoucisseur d'eau est trop faible.	Augmenter le niveau du produit de rinçage et/ou de l'adoucisseur d'eau.
	Niveau de dureté de l'eau élevé.	Augmentez le niveau d'adoucisseur d'eau et ajoutez du sel.
	Le bouchon du compartiment à sel est mal fermé.	Vérifiez que le bouchon du compartiment à sel est correctement fermé.
La vaisselle ne sèche pas.	L'option de séchage n'est pas sélectionnée.	Sélectionnez un programme avec une option de séchage.
	Le dosage du produit de rinçage est trop faible.	Augmenter le dosage du produit de rinçage.
Des taches de rouille se forment sur la vaisselle.	La vaisselle en acier inoxydable n'est pas de bonne qualité.	N'utiliser que des ensembles résistants au lave-vaisselle.
	Niveau élevé de sel dans l'eau de lavage.	Régler le niveau de dureté de l'eau à l'aide de la table de dureté de l'eau
	Le bouchon du compartiment à sel est mal fermé.	Vérifiez que le bouchon du compartiment à sel est correctement fermé.
	Trop de sel s'est répandu dans le lave-vaisselle lors de son remplissage.	Utiliser un entonnoir pour remplir le compartiment de sel afin d'éviter les débordements.
	Une mauvaise mise à la terre du secteur.	Consulter immédiatement un électricien qualifié.
Le détergent reste dans le compartiment à détergent.	Du détergent a été ajouté lorsque le compartiment à détergent était humide.	S'assurer que le compartiment à détergent est sec avant l'utilisation.

AVERTISSEMENTS AUTOMATIQUES DE PANNE ET MESURES À PRENDRE

CODE D'ANOMALIE	DÉFAUT POSSIBLE	CE QU'IL FAUT FAIRE
FF	Défaillance du système d'entrée d'eau	S'assurer que le robinet d'entrée d'eau est ouvert et que l'eau coule.
		Séparer le tuyau d'arrivée du robinet et nettoyer le filtre du tuyau.
		Contactez le service après-vente si l'erreur persiste.
F5	Défaillance du système de pression	Contactez le service client.
F3	Entrée d'eau continue	Fermez le robinet et contactez le service client.
F2	Incapacité à évacuer l'eau	Le tuyau de décharge d'eau et les filtres sont peut-être obstrués.
		Annuler le programme.
		Si l'erreur persiste, contactez le service client.
F8	Erreur de l'élément chauffant	Contactez le service client.
F1	Débordement	Débrancher la machine et fermer le robinet.
		Contactez le service client.
F7	Surchauffe	Contactez le service client.
F9	Erreur de position du diviseur	Contactez le service client.
F6	Capteur de chauffage défectueux	Contactez le service client.
HI	Défaillance haute tension	Contactez le service client.

10 INFORMATIONS PRATIQUES

1. Lorsque la machine ne fonctionne pas :

- Débrancher la fiche et fermer le robinet.
- Laissez la porte légèrement ouverte pour éviter les odeurs.

2. Sélectionner l'option Dry pour éliminer les gouttelettes d'eau.

3. Placer correctement la vaisselle dans la machine pour obtenir les meilleures performances en matière de consommation d'énergie, de lavage et de séchage. Veuillez consulter le tableau des programmes et de la consommation pour plus d'informations.

4. Rincer la vaisselle sale avant de la placer dans le lave-vaisselle.

5. N'utiliser le programme Rincer qu'en cas de besoin.

6. Ne placez pas la machine près d'un réfrigérateur car elle atteindrait des températures élevées.

7. Si la machine se trouve dans une zone à risque de gel, fermez le robinet, débranchez le tuyau d'arrivée du robinet et vidangez complètement l'eau contenue dans le tuyau et dans la machine. En dehors de la région métropolitaine.

VOS BRAMA PRODUCTS GARANTIE

Agrafer le reçu de vente ici. Une preuve de la date d'achat originale est nécessaire pour obtenir le service sous garantie.

CE QUI EST COUVERT – GARANTIE LIMITÉE D'UN AN

Brama Products garantit que le produit est exempt de défauts de matériaux et/ ou de fabrication pendant une période de vingt-quatre (24) mois à compter de la date d'achat par le propriétaire original. Le délai ci-dessus commence à s'appliquer à la date d'achat et ne doit être ni bloqué, ni reporté, ni prolongé, ni suspendu pour quelque raison que ce soit, à moins qu'elle soit décrite en détail dans le document de garantie. Pendant un an à compter de la date d'achat par le propriétaire original, Brama Products réparera ou remplacera, à son choix, toute partie du produit qui s'avère défectueuse en matériaux ou en fabrication dans des conditions normales d'utilisation. Brama Products vous fournira un produit raisonnablement similaire neuf ou remis à neuf en usine. Pendant cette période, Brama Products fournira gratuitement toutes les pièces et toute la main-d'œuvre nécessaires pour corriger ces défauts, à condition que le produit ait été installé et utilisé conformément aux instructions écrites de ce manuel. En location ou à usage commercial, la période de garantie est de 90 jours. Tous les appareils Brama d'une capacité de 99 litres (3,5 pieds cubes) ou moins doivent être apportés ou envoyés au centre de service des appareils pour réparation.

GARANTIE LIMITÉE DU COMPRESSEUR DE LA TROISIÈME À LA CINQUIÈME ANNÉE

De la troisième à la cinquième année à compter de la date d'achat d'origine, Brama Products fournira gratuitement un compresseur de remplacement en cas de panne. Vous êtes responsable des frais de main-d'œuvre et de transport. Dans le cadre d'un usage locatif ou commercial, la garantie limitée du compresseur est d'un an et neuf mois. Le coût de déplacement du réfrigérateur - congélateur jusqu'à l'atelier du réparateur et de retour au domicile de l'utilisateur, selon les besoins, est à la charge de l'utilisateur.

GARANTIE LIMITÉE DE SEPT ANS POUR MICRO-ONDES

Pendant une période supplémentaire de 5 ans au-delà de la deuxième année de la couverture générale de cette garantie, Brama Products remplacera un tube magnétron qui tombe en panne en raison d'un défaut de matériau ou de fabrication. Tous les frais de main-d'œuvre et de transport sont à la charge du consommateur.

GARANTIE COMPLÈTE DE 30 JOURS

À partir de la date d'achat sur les pièces en verre et la finition des pièces finies en émail vitrifié, peintes ou en métal brillant.

EXCLUSIONS DE LA GARANTIE/CE QUI N'EST PAS COUVERT:

La couverture de garantie décrite ici exclut tous les défauts ou dommages qui ne sont pas directement la faute de Brama Products, y compris, sans s'y limiter, ce qui suit:

- Un non-respect des codes, des règlements ou des lois applicables en matière d'électricité, de plomberie et/ ou de construction de l'État, de la province, de la ville ou du comté, y compris une installation du produit non strictement conforme aux codes et aux réglementations régionaux en matière d'incendie et de construction.
- Toutes les forces et tous les facteurs externes, élémentaires et/ ou environnementaux, y compris, sans s'y limiter, la pluie, le vent, le sable, les inondations, les incendies, les glissements de boue, les températures de congélation, l'humidité excessive ou l'exposition prolongée à l'humidité, la foudre, les surtensions, les défaillances structurelles, entourant l'appareil et les cas de force majeure.
- Las pérdidas de contenido de alimentos o de otros contenidos debido a su deterioro.
- Los daños incidentales o consecuentes
- Piezas y mano de obra para los siguientes no serán consideradas como garantía:
 - Puertas del evaporador, resortes de la puerta, y / o marcos.
 - Paneles interiores de puertas, estantes de la puerta, los carriles de las puertas, y / o soportes de la puerta.
 - Bombillas y / o carcasa de plástico.
 - Revestimientos de plástico del gabinete.
 - Pinchado evaporador que anula la garantía a en el sistema sellado completo.
- Rouille à l'intérieur ou à l'extérieur de l'appareil.
- Costes de envi o asociados a la sustitución de la unidad.
- Reparaciones realizadas por servicio sin autorización.
- Las llamadas de servicio que están relacionados con los problemas externos, tales como abuso, mal uso, suministro eléctrico inadecuado, accidentes, incendios, inundaciones, o cualquier otro acto de Dios.
- Fallas del producto si se utiliza para otra cosa que teni a la intención propósito.
- Recargos incluyendo pero no limitado a, cualquier trashed hora, llamadas de fin de semana o vacaciones de servicios, peajes, pasajes de transporte o gastos de kilometraje para llamadas de servicio a zonas remotas.
- Los productos comprados "tal cual" no están cubiertos por esta garantía a.

Brama Products ne peut en aucun cas être tenu responsable des dommages causés aux biens environnants, y compris les armoires, les planchers, les plafonds et autres structures et/ ou objets entourant le produit. Sont également exclus de cette garantie les rayures, les entailles, les bosses mineures et les autres dommages esthétiques sur les surfaces externes et les pièces exposées; les produits sur lesquels les numéros de série ont été modifiés, dégradés ou supprimés; les visites de service pour la formation des clients ou les visites où il n'y a rien de mal avec le produit; la correction des problèmes d'installation (vous êtes seul responsable de toute structure et de tout montage du produit, y compris toutes les installations électriques, de plomberie et/ ou autres installations de raccordement, pour une fondation/ un revêtement de sol appropriés, et pour toute modification, y compris, sans s'y limiter, les armoires, les murs, les planchers, les étagères, etc., ainsi que le réenclenchement des disjoncteurs ou des fusibles.

PRODUITS HORS GARANTIE

Brama Products n'est pas tenu, en vertu de la loi ou autrement, de vous fournir des concessions, y compris des réparations, des tarifs au prorata ou le remplacement du produit, après l'expiration de la garantie.

AVIS IMPORTANT SUR LE SERVICE

À la réception et à l'inspection de l'appareil, si l'on constate des dommages au cordon d'alimentation, celui-ci doit être remplacé. Communiquer avec notre service client au 1-954-686-4441.

Le fabricant suit une politique d'amélioration continue de ses produits et se réserve le droit d'en modifier les matériaux et les caractéristiques techniques sans préavis.

AVERTISSEMENT :

Ne pas placer l'appareil à la portée des enfants.
Utilisation réservée aux adultes.

Pour toute question, consulter
WWW.VINOTEMP.COM